

ĐÁNH DẤU  
KHÔNG GIAN  
XÃ HỘI DÂN SỰ  
VIỆT NAM

LÊ QUANG BÌNH, NGUYỄN THỊ THU NAM,  
PHẠM QUỲNH PHƯƠNG, PHẠM THANH TRÀ

| SÁCH THAM KHẢO |



NHÀ XUẤT BẢN HỒNG ĐỨC



ĐÁNH DẤU  
KHÔNG GIAN  
XÃ HỘI DÂN SỰ  
VIỆT NAM

LÊ QUANG BÌNH, NGUYỄN THỊ THU NAM,  
PHẠM QUỲNH PHƯƠNG, PHẠM THANH TRÀ

| SÁCH THAM KHẢO |



# LỜI NHÀ XUẤT BẢN

---

Trong xã hội dựa trên nhà nước pháp quyền và kinh tế thị trường, bộ ba Nhà nước - Thị trường - Xã hội dân sự (XHDS) thường được xem là những trụ cột không thể thiếu trong sự vận hành của xã hội. Trong điều kiện Việt Nam, quá trình xây dựng nhà nước pháp quyền XHCN và nền kinh tế thị trường định hướng XHCN đã được chú ý nghiên cứu, bám sát thực tế phát triển. Riêng lĩnh vực XHDS còn ít được nghiên cứu chuyên sâu do nhiều lý do khách quan. Mặt khác, bản thân các tổ chức XHDS ở nước ta cũng đang trong giai đoạn hình thành, còn mang nhiều tính tự phát và gây nhiều tranh luận

Đã có một số nghiên cứu của các tác giả trong và ngoài nước, tiến hành mô tả, phân loại, cấu trúc và hoạt động của XHDS ở Việt Nam. Báo cáo nghiên cứu này có thể xem là sự tiếp nối những nghiên cứu đã có, với cách tiếp cận và phương pháp nghiên cứu mới. Điểm mới về học thuật ở đây là khái niệm “không gian XHDS”. Còn việc “đánh dấu” - hay đo lường không gian này bằng các chỉ báo định lượng, được tiến hành theo một quy trình xây dựng và kiểm nghiệm khá chặt chẽ. Đây là một tiếp cận khá sáng tạo, hiệu quả cao, đủ để cho những người quan tâm về chủ đề này có được cách nhìn mới, thấu đáo về XHDS ở Việt Nam như một “không gian” đa chiều của những hoạt động và tương tác bên trong, bên ngoài, được đo lường về định lượng và phân tích định tính một cách tường minh. Đúng như các tác giả đã khẳng định, đây là nghiên cứu đầu tiên ở Việt Nam “sử dụng phương pháp định lượng để đo cảm nhận về không gian xã hội dân sự trực tiếp từ những người kiến tạo và sử dụng không gian này” (Mục 5. Kết luận).

Về phương pháp, nghiên cứu đã xây dựng được một khung phân tích với 3 cấu phần và 33 chỉ báo để đo lường các “chiều” của không gian XHDS, đi kèm với một cấu phần đo lường ảnh hưởng của XHDS tới các giá trị mà nó theo đuổi. Những yếu tố này đã cho phép nghiên cứu bao quát khá đầy đủ các “chiều” của không gian XHDS, và đặc biệt, chúng khá không quá phức tạp để theo dõi, với logic và những bằng chứng khá thuyết phục.

Mặc dù nhiều điểm trong báo cáo nghiên cứu này có thể gây ra những tranh luận (chẳng hạn liên quan đến quy mô mẫu, tính đại diện, một vài nhận định chủ quan trong các nhận định...) nhưng có thể khẳng định đây là một nghiên cứu được tiến hành rất “bài bản”, chặt chẽ về phương pháp, rất hấp dẫn và có sự thuyết phục về nội dung trên một chủ đề “nóng” – xã hội dân ở Việt Nam hiện nay. Báo cáo nghiên cứu giúp người đọc cảm nhận một bức tranh khá chân thực về quy mô/tầm mức của không gian XHDS ở Việt Nam hiện nay – một không gian rất nhiều chiều, nhưng còn khá hạn hẹp cho các hoạt động tiềm tàng của nó. Đồng thời, báo cáo cũng chỉ ra những thách thức cản trở, cũng như những tiềm năng và triển vọng đang mở rộng cho không gian này trong thời gian tới.

Các số liệu, quan điểm, nhận định là của nhóm tác giả. Nhưng để độc giả là những nhà nghiên cứu, các nhà hoạch định chính sách tham khảo và rộng đường thảo luận. Nhà xuất bản mạnh dạn cho xuất bản nghiên cứu này.

# DANH MỤC CÁC TỪ VIẾT TẮT

---

<b>APF</b>	Diễn đàn nhân dân ASEAN
<b>ASEAN</b>	Hiệp hội các quốc gia Đông Nam Á
<b>CEDAW</b>	Công ước về xoá bỏ tất cả các hình thức phân biệt đối xử với phụ nữ
<b>CIVICUS</b>	Liên minh thế giới vì sự tham gia của công dân
<b>CSI</b>	Chỉ số xã hội dân sự
<b>CSO</b>	Tổ chức xã hội dân sự
<b>CSO Pride</b>	Tự hào các tổ chức xã hội dân sự
<b>CSR</b>	Trách nhiệm xã hội doanh nghiệp
<b>DFID</b>	Bộ phát triển quốc tế Anh
<b>EU</b>	Liên minh Châu Âu
<b>EVN</b>	Tập đoàn điện lực Việt Nam
<b>FTA</b>	Hiệp định thương mại tự do
<b>HIV</b>	Hội chứng suy giảm miễn dịch mắc phải
<b>IA</b>	Cơ quan viện trợ Ireland
<b>IDS</b>	Viện nghiên cứu phát triển
<b>INGO</b>	Tổ chức phi chính phủ quốc tế
<b>iSEE</b>	Viện nghiên cứu xã hội kinh tế và môi trường
<b>LGBT</b>	Người đồng tính, song tính và chuyển giới
<b>MTTQ</b>	Mặt trận tổ quốc
<b>NGO</b>	Tổ chức phi chính phủ
<b>PTTH</b>	Phổ thông trung học
<b>SOGI</b>	Xu hướng tính dục và bản dạng giới
<b>TPP</b>	Hiệp định đối tác xuyên Thái Bình Dương
<b>U&amp;I</b>	Tổ chức không đăng ký và hoạt động độc lập
<b>UBND</b>	Ủy ban nhân dân
<b>UPR</b>	Kiểm điểm định kỳ phổ quát
<b>USAID</b>	Cơ quan phát triển quốc tế Hoa Kỳ
<b>WTO</b>	Tổ chức thương mại thế giới
<b>XHDS</b>	Xã hội dân sự

# MỤC LỤC

Lời Nhà xuất bản	3	4.2.2. Cấu phần năng lực xã hội dân sự	35
Danh mục các từ viết tắt	4	4.2.3. Cấu phần quản lý nhà nước về XHDS	36
Lời cảm ơn	6	4.2.4. Cấu phần ảnh hưởng của xã hội dân sự	37
Lời ghi nhận	7	4.2.5. Mô hình các cấu phần phản ánh không gian XHDS	38
Lời nói đầu	8	4.3. Kết quả đo không gian XHDS	39
Tóm tắt kết quả	10	4.3.1. Không gian XHDS	39
1. Xã hội dân sự và không gian XHDS	15	4.3.2. Mối tương quan giữa các cấu phần không gian XHDS	40
1.1. Khái niệm về xã hội dân sự	15	4.4. Kết quả áp dụng thang đo cho từng cấu phần và đánh giá của XHDS về từng chỉ số	41
1.2. Không gian xã hội dân sự	17	4.4.1. Nền tảng văn hóa, xã hội (2,94 điểm)	42
2. Phương pháp đo lường không gian XHDS	20	4.4.2. Năng lực của xã hội dân sự (2,91 điểm)	54
2.1. Khái niệm	20	4.4.3. Quản lý nhà nước (2,24 điểm)	84
2.2. Thu thập thông tin định lượng	21	4.4.4. Tác động của xã hội dân sự (2,92 điểm)	98
2.3. Xây dựng bộ chỉ số đo lường	22	4.5. Mức độ mở rộng của không gian XHDS Việt Nam	113
2.4. Thử nghiệm bộ chỉ số	23	5. Kết luận	119
3. Thu thập và phân tích số liệu	25	Phụ lục	123
3.1. Thu thập số liệu định lượng	25	Phụ lục 1: Các chỉ số bị loại ra khỏi mô hình	123
3.2. Phân tích số liệu định lượng	25	Phụ lục 2: Quan hệ nhà nước và XHDS	147
3.2.1. Phân tích nhân tố trong xây dựng bộ chỉ số đo lường không gian XHDS	25	Phụ lục 3: Các công cụ đo và đánh giá XHDS	156
3.2.2. Phân tích giá trị đo lường các cấu phần tạo nên không gian XHDS trên mẫu tổng	27	Phụ lục 4: Đặc điểm 30 người tham gia thử bảng hỏi và phỏng vấn sâu	162
3.3. Thu thập thông tin định tính	27	Phụ lục 5: Danh mục 33 chỉ số của bảng hỏi	163
3.4. Phân tích số liệu định tính	28	Tài liệu tham khảo	164
3.5. Đạo đức nghiên cứu	28		
3.6. Bàn luận về phương pháp nghiên cứu	29		
4. Kết quả nghiên cứu	30		
4.1. Đặc điểm của XHDS tham gia khảo sát	30		
4.2. Kết quả phân tích nhân tố trong xây dựng thang đo các cấu phần không gian XHDS	34		
4.2.1. Cấu phần giá trị nền tảng văn hóa xã hội	34		

# LỜI CẢM ƠN

---

Chúng tôi vô cùng biết ơn và cảm thấy vinh hạnh được phỏng vấn những người đồng ý tham gia nghiên cứu. Họ đại diện cho những góc nhìn khác nhau về không gian xã hội dân sự, dựa trên trải nghiệm của phần không gian do chính họ tạo ra, và bản thân họ là một phần của không gian đó. Nhưng quan trọng hơn, sự cảm nhận không gian này dựa trên những giới hạn mà họ chạm đến trong quá trình hoạt động của mình. Chỉ khi họ chạm đến giới hạn của không gian, họ mới biết giới hạn không gian đó ở đâu. Chúng tôi cảm kích vì họ đã bộc bạch những trải nghiệm để giúp bạn đọc biết không gian đó đang rộng hay hẹp.

Chúng tôi viết báo cáo này như là một tổng hợp của cảm nhận các không gian xã hội dân sự từ các góc nhìn khác nhau. Tuy nhiên, có một số chia sẻ mà chúng tôi không đưa được vào báo cáo này, một phần do khả năng của chúng tôi trong việc thấu hiểu và truyền đạt cảm nhận của những người tham gia nghiên cứu, một phần là giới hạn do nhóm nghiên cứu tự đặt ra. Chúng tôi quyết định như vậy vì muốn hạn chế rắc rối cho những người đã mở lòng với mình. Chúng tôi viết báo cáo này không nhằm cụ thể vào một nhóm đối tượng nào, không nhằm phục vụ bất cứ bên nào. Chúng tôi chỉ muốn hiểu thấu vấn đề nghiên cứu từ các góc nhìn khác nhau, và muốn bày các góc nhìn khác nhau để mỗi người có cơ hội nhìn thấy góc nhìn của người khác. Chúng tôi mong muốn những người đọc báo cáo này cũng chia sẻ điều này với chúng tôi, và cùng đọc báo cáo không phải từ lợi ích của phe phái mình, vì mục đích mình đang theo đuổi, mà vì tương lai của xã hội Việt Nam.

Với điều đó, chúng tôi một lần nữa cảm ơn những người đã tham gia nghiên cứu. Không có sự chân thành và rộng lượng của họ, chúng tôi không thể hoàn thành nghiên cứu này.

Nhóm nghiên cứu



# LỜI GHI NHẬN

---

Chúng tôi xin chân thành cảm ơn tổ chức Oxfam tại Việt Nam, Cơ quan viện trợ Ireland (Irish Aid), Bộ phát triển quốc tế Anh (DFID), Đại sứ quán Na Uy tại Việt Nam và Viện nghiên cứu xã hội kinh tế và môi trường (iSEE) đã hỗ trợ tài chính và kỹ thuật cho nghiên cứu này.

Chúng tôi trân trọng sự ủng hộ và góp ý cho nghiên cứu của ông Andrew Wells-Dang, ông Phạm Quang Tú và những đóng góp của Ban cố vấn, những người đã đồng hành cùng nhóm nghiên cứu từ ý tưởng ban đầu, cho đến khi sản phẩm được ra đời.

Quan điểm trong báo cáo này là của tác giả và không nhất thiết phản ánh quan điểm của tổ chức Oxfam tại Việt Nam, Cơ quan viện trợ Ireland (Irish Aid), Bộ Phát triển Quốc tế Anh (DFID), Đại sứ quán Na Uy tại Việt Nam và Viện nghiên cứu xã hội kinh tế và môi trường (iSEE)

# LỜI NÓI ĐẦU

---

Từ năm 1986 khi Việt Nam tiến hành đổi mới nhiều không gian dân sự đã được khôi phục và tạo mới. Đầu những năm 1990, khi các tổ chức từ thiện, phát triển quốc tế vào Việt Nam, khái niệm “phi chính phủ”, “xã hội dân sự” dần dần được giới thiệu với các cơ quan nhà nước, cộng đồng hưởng lợi, và xã hội. Những tổ chức phi chính phủ Việt Nam đầu tiên cũng được thành lập như những tổ chức “khoa học công nghệ không vì mục đích lợi nhuận” bên cạnh các tổ chức quần chúng của nhà nước. Hoạt động từ thiện cũng được khôi phục bởi cả Mặt trận tổ quốc, các đoàn thể và người dân. Khi internet có mặt ở Việt Nam vào năm 1997, hội nhập kinh tế sâu rộng hơn, người dân trở nên độc lập hơn thì không gian dân sự càng được mở rộng. Nhiều tổ chức dân sự độc lập ra đời, hoạt động phản biện chính sách của nhà nước, bảo vệ quyền con người, và phản đối sự xâm lấn của Trung Quốc ở biển Đông.

Xã hội dân sự trở thành một chủ đề hấp dẫn nhiều nhà nghiên cứu trong nước và quốc tế. Một số nghiên cứu nhìn vào bản chất, vai trò và thành phần của XHDS Việt Nam, ví dụ như nghiên cứu của Norlund (2007) tập trung vào phân loại các hình thức tổ chức khác nhau (đoàn thể, tổ chức nghề nghiệp, NGO và các tổ chức cộng đồng); nghiên cứu của CIVICUS (2006) thì chia thành đoàn thể, tổ chức chủ quản, hội nghề nghiệp, các tổ chức phi chính phủ (NGOs) làm về khoa học công nghệ, các NGO khác, các nhóm phi chính thức, các tổ chức tôn giáo, và các NGO quốc tế.

Một số nhà nghiên cứu khác thì quan tâm hơn đến mối quan hệ giữa nhà nước và các tổ chức xã hội dân sự. Kerkvliet và cộng sự (2008) nghiên cứu sự tương tác giữa xã hội dân sự và nhà nước ở bốn lĩnh vực: cung cấp dịch vụ, phản ánh tiếng nói của người dân đến với công chức, giám sát và đảm bảo trách nhiệm giải trình của công chức, và quá trình hoạch định chính sách và luật pháp. Wells-Dang (2012) thì phân tích bản chất “mạng lưới” của XHDS với sự tham gia của nhiều cá nhân, tổ chức trong và ngoài nhà nước cùng nhau gây ảnh hưởng để đạt được mục đích chung. Thayer (2009) phân tích mối quan hệ của các nhóm xã hội dân sự chính trị trong việc đối đầu với nhà nước, đặc biệt vai trò độc tôn của Đảng cộng sản để dự đoán các kịch bản khác nhau.

Tuy nhiên, ở Việt Nam chưa có một nghiên cứu sâu nào về không gian xã hội dân sự, mức độ rộng hay hẹp của không gian, và đâu là nguyên nhân của sự mở rộng hay thu hẹp này. Bên cạnh đó, các nghiên cứu trước đây dường như chỉ tập trung vào một thành phần nhất định của xã hội dân sự, ví dụ như CIVICUS thì nghiên cứu các tổ chức “chính thức” có đăng ký, còn Thayer nhìn vào các nhóm bị nhà nước coi là bất đồng chính kiến, thậm chí phản động. Chưa có nghiên cứu nào phân tích sâu mối tương tác giữa các thành phần này, và giữa các thành phần này với nhà nước, báo chí và doanh nghiệp.

Nghiên cứu “Đánh dấu không gian xã hội dân sự Việt Nam” là sáng kiến đầu tiên nhằm đo lường không gian đang được tạo ra và sử dụng bởi các tác nhân xã hội dân sự. Nó nhằm đo cảm nhận của những người trong cuộc về không gian họ có, và đâu là các cơ hội cũng như thách thức cho

việc mở rộng không gian này. Nó là một lát cắt nhằm giúp những bên liên quan hiểu hơn về XHDS Việt Nam từ đó có những điều chỉnh về chính sách, về phương thức hoạt động, hoặc về thái độ hợp tác nhằm đạt được mục đích chung.

Vì là nghiên cứu đầu tiên nên chắc chắn có nhiều thiếu sót và hạn chế cần phải khắc phục. Đầu tiên, do số mẫu ít hơn dự kiến nên có thể một số chỉ số quan trọng, đặc biệt trong cấu phần về sự quản lý của nhà nước đã bị loại ra khỏi mô hình đo lường. Trong những lần đo tới, cần bổ sung số mẫu đủ lớn để thử lại nhằm phản ánh các yếu tố ảnh hưởng đến không gian xã hội dân sự. Thứ hai, do nghiên cứu đánh giá 33 chỉ số khác nhau, mỗi chỉ số xứng đáng một nghiên cứu riêng, nên không thể phân tích sâu từng chỉ số. Bên cạnh đó, các chỉ số này đo cảm nhận của những người hoạt động trong xã hội dân sự nên có thể có những khác biệt với ý kiến chuyên gia, hoặc của những người thuộc cấu phần “nhà nước” hoặc “thị trường”. Đây cũng là một hướng nghiên cứu sâu cho những nhà nghiên cứu quan tâm đến một chỉ số nhất định. Thứ ba, nhóm nghiên cứu gặp khó khăn trong việc “phân loại” những người tham gia phỏng vấn vì bản thân họ tham gia nhiều nhóm khác nhau, có nhiều bản dạng khác nhau. Chính vì vậy, có nhiều phần, đặc biệt phần về sự hợp tác giữa các nhóm XHDS, có thể làm một số người đọc không hài lòng, đặc biệt với những người muốn có sự phân chia rõ ràng về các thành phần của XHDS. Cuối cùng, vì nghiên cứu tập trung vào những người hoạt động trong XHDS nên chỉ phản ánh cảm nhận của người trong cuộc. Cảm nhận này có thể khác với cảm nhận của những người làm trong các cơ quan nhà nước, hoặc trong lĩnh vực kinh doanh. Điều này là bình thường, nhưng cũng có thể là đề tài nghiên cứu để so sánh sự giống nhau và khác nhau về cảm nhận không gian xã hội dân sự của những thành phần khác nhau trong xã hội.

## TÓM TẮT KẾT QUẢ

---

“Không gian” (space) là một phạm trù khá trừu tượng. Khác với “place” như là một nơi chốn có tính cụ thể và vật chất, “space” nhấn mạnh vào sự cảm nhận và trải nghiệm. “Space” không chỉ là không gian vật chất, không gian hữu hình, mà quan trọng hơn là không gian văn hóa, không gian trải nghiệm, không gian xã hội. Như Lefebvre viết: “không gian (xã hội) là một sản phẩm (xã hội)... do đó, không gian được sản sinh ra như công cụ của tư tưởng và hành động..., thêm nữa, là phương tiện sản xuất, nó cũng là phương tiện để kiểm soát, và do đó để thiết lập sự thống trị của quyền lực”.<sup>1</sup> Bởi không gian mang tính kiến tạo xã hội, được cấu thành từ những mối quan hệ xã hội nên không tĩnh mà luôn động.

Không gian xã hội dân sự mở rộng hay thu hẹp phụ thuộc vào ba yếu tố quan trọng. Yếu tố thứ nhất là các **giá trị văn hóa, xã hội** thúc đẩy hoặc ngăn cản sự phát triển của xã hội dân sự do nhà nước và xã hội dân sự đều được bao trong “xã hội”. Thứ hai là **năng lực và sự chủ động của các tác nhân xã hội dân sự** trong việc thúc đẩy không gian tự do của mình. Nếu các tác nhân xã hội dân sự càng mạnh, càng chủ động, càng hợp tác thì họ càng có khả năng mở rộng không gian dân sự. Thứ ba là **sự can thiệp của nhà nước** vào các hoạt động dân sự, quan điểm và thái độ của nhà nước với xã hội dân sự. Có thể hiểu rằng, nếu nhà nước càng bao dung với xã hội dân sự, càng ít can thiệp vào, kiểm soát các tác nhân dân sự, thì không gian xã hội dân sự càng rộng (vì sự hiện diện, bao sân của nhà nước thu hẹp).

Không gianXHDS không thể đo lường trực tiếp mà phải thông qua 3 cấu phần cụ thể là: 1) **Nền tảng xã hội**; 2) **Năng lực củaXHDS**; và 3) **Sự quản lý của nhà nước**. Mỗi cấu phần này lại được phản ánh qua các chỉ số cụ thể. Để kiểm chứng rằng sự thay đổi 3 cấu phần này sẽ làm không gianXHDS mở rộng hay thu hẹp, cấu phần **“Ảnh hưởng của xã**

---

1 Henri Lefebvre. 1991. The Production of Space. Donald Nicholson-Smith trans. Oxford: Basil Blackwell.

**hội dân sự”** được sử dụng để đánh giá gián tiếp tính xác thực của công cụ đo lường được tạo nên bởi 3 câu phần trên – Nếu không gian hoạt động của XHDS càng rộng, ảnh hưởng của XHDS tới xã hội càng cao và ngược lại. Sau khi chạy mô hình một nhân tố, nghiên cứu cho thấy mô hình này hoàn toàn phù hợp để sử dụng đo không gian xã hội dân sự.

Không gian xã hội dân sự Việt Nam được đánh giá là hẹp bởi đa số người tham gia nghiên cứu, và được khẳng định bởi kết quả thang đo không gian XHDS. Trên thang điểm 5, tất cả các câu phần đều có điểm thấp hơn điểm trung bình (3), cụ thể, câu phần quản lý nhà nước có điểm thấp nhất, chỉ đạt 2,24 điểm. Câu phần nền tảng văn hóa xã hội có điểm cao nhất là 2,94 điểm, tiếp đó là ảnh hưởng của XHDS và năng lực của XHDS tương ứng là 2,92 điểm và 2,91 điểm.

Câu phần năng lực của XHDS có mối tương quan thuận cao với không gian XHDS (0,86), điều này chứng tỏ không gian XHDS hiện có chủ yếu được tạo ra nhờ năng lực của XHDS. Tương tự như vậy, mối tương quan của năng lực XHDS và Ảnh hưởng của XHDS cũng cao (0,63), nên năng lực XHDS không chỉ quyết định độ rộng hẹp của không gian dân sự, mà còn quyết định ảnh hưởng của nó lên xã hội. Mối tương quan giữa quản lý nhà nước và không gian xã hội dân sự rất thấp (0,36) càng chứng tỏ không gian rộng hay hẹp phụ thuộc nhiều vào năng lực của XHDS hơn là sự quản lý của nhà nước. Như vậy, đầu tư vào năng lực của XHDS là một đầu tư hiệu quả và thông minh trong việc mở rộng không gian XHDS cũng như ảnh hưởng của XHDS lên xã hội.

Trong các chỉ số của câu phần nền tảng văn hóa xã hội, chỉ số “đóng góp của người dân cho hoạt động từ thiện” và “mức độ quan tâm đến bất công” khá cao, có điểm số trên mức trung bình là 3,12 và 3,65. Tuy nhiên, nền tảng này vẫn đang bị bao trùm bởi tư tưởng độc tôn nhà nước, nhà nước lo tất nên người dân trở thành thụ động, e ngại tham gia hoạt động cộng đồng, hành động tập thể để giải quyết các vấn đề chung của mình. Chính vì vậy, mức độ ủng hộ phản biện độc lập và mức độ chấp nhận khác biệt tư tưởng của người dân rất thấp, chỉ có 2,63 và 2,64 điểm. Diễn ngôn tiêu cực về XHDS, về hoạt động dân sự như phản biện xã hội, biểu tình, tự do hiệp hội và lập hội càng ngăn cản

người dân tham gia và ủng hộ các hoạt động của XHDS. Một số người cho rằng vấn đề này chỉ được giải quyết khi kiến thức và ý thức chính trị của người dân được nâng lên, khi họ hiểu rõ hơn những nguyên nhân sâu xa của bất công, của các vấn đề kinh tế, xã hội, văn hóa mà họ đang phải đối mặt.

Năng lực của XHDS được thể hiện qua nhiều chỉ số khác nhau và còn khá thấp. Trong những năm gần đây thành phần (3,97 điểm) và hoạt động của XHDS (3,77 điểm) ngày càng đa dạng nhưng vẫn có những khoảng trống, cụ thể là sự thiếu hụt hoặc vai trò mờ nhạt các think-tanks, các tổ chức tôn giáo, và sự tham gia của các trường đại học. Vì đây là những mắt xích quan trọng nên ảnh hưởng đến năng lực và chất lượng của XHDS. Nhân sự của xã hội dân sự được đánh giá là vững về chuyên môn kỹ thuật, nhưng yếu về phương pháp hoạt động dân sự (civic activism) (3,08 điểm). Năng lực tài chính còn phụ thuộc vào bên ngoài (như nhóm NGO) hoặc rất hạn hẹp (như nhóm U&I) dẫn đến những hạn chế trong việc thực hiện các hoạt động sâu rộng (2,51 điểm). Cơ hội quyên góp nguồn lực từ doanh nghiệp và người dân chưa mở được do doanh nghiệp VN phần lớn “thân” hoặc “sợ” chính phủ, và người dân chưa quen với hoạt động của XHDS. Hợp tác giữa các tổ chức xã hội dân sự (2,88 điểm) đã được cải thiện trong thời gian gần đây, nhưng còn rất nhiều thách thức do cả yếu tố bên trong (chưa thực sự tôn trọng và thấu hiểu vai trò của nhau), cũng như yếu tố bên ngoài (sự ngăn cản của chính quyền). Quan hệ của XHDS với nhà nước (2,36 điểm) rất yếu do quan hệ không bình đẳng, “xin phép-cho phép” và tâm thế của nhà nước đang là kiểm soát hơn là hỗ trợ XHDS. Quan hệ với báo chí (2,94 điểm) và XHDS quốc tế (2,73 điểm) đang có những tiến bộ mới, đặc biệt nhờ mạng xã hội và internet, nhưng vẫn còn thấp.

Mức độ kiểm soát của nhà nước với XHDS rất chặt chẽ, thậm chí ngăn cản với một số nhóm hoạt động về quyền con người, hay có tinh thần phản kháng. Tự do lập hội (2,16 điểm) chưa được bảo vệ, và việc thành lập NGO, Hội đặc biệt khó khăn hơn trong TP. HCM và các tỉnh phía Nam. Việc tiếp cận internet được mở rộng ở Việt Nam nhưng tự do thông tin (2,05 điểm) còn nhiều hạn chế. Lĩnh vực xuất bản (2,37 điểm) là một bức tranh “lốm đốm da báo”, về thể chế chính thức thì chưa có

tự do xuất bản, nhưng thực tế thì khá cởi mở do sự tham gia của các đơn vị tư nhân kết hợp với các nhà xuất bản của nhà nước. Tự do báo chí cũng được đánh giá thấp (2,27 điểm) vì còn kiểm duyệt, tự kiểm duyệt cũng như Luật báo chí đang sửa đổi chưa thừa nhận báo chí tư nhân, chưa có cơ chế bảo vệ nhà báo, đặc biệt báo chí điều tra. Tự do gây quỹ được đánh giá cao nhất nhưng vẫn dưới điểm trung bình (2,93) do chưa có khung pháp lý rõ ràng, và các tổ chức, cá nhân gây quỹ đang hoạt động trong vùng mờ, và nhà nước chưa can thiệp.

Ảnh hưởng của XHDS lên việc bảo vệ quyền con người chưa được đánh giá cao (2,94 điểm) vì tự kiểm duyệt của NGO, cản trở của nhà nước, cũng như năng lực của các tổ chức XHDS. Các tổ chức xã hội dân sự chưa truyền tải tốt và đầy đủ tiếng nói của các nhóm thiểu số (3,07 điểm), cơ bản vì thiếu các tổ chức XHDS của chính những nhóm này, hoặc sự thấu hiểu và nhạy cảm của XHDS với nhu cầu và quyền của họ. Việc ảnh hưởng lên trách nhiệm giải trình của nhà nước cũng thấp (2,44 điểm) vì chưa có khung pháp lý bảo vệ quyền này. Tuy nhiên, mạng xã hội và các nhóm XHDS khi kết hợp với báo chí và người dân đã tạo ra những tiền lệ như Bộ trưởng y tế sử dụng facebook để “giải trình” các vụ việc liên quan, hoặc UBND Hà Nội dùng vụ chặt cây. Mức độ ảnh hưởng của XHDS lên bình đẳng giới (3,14 điểm) và xóa đói giảm nghèo (3,18 điểm) được đánh giá cao hơn, tuy nhiên, để hiệu quả hơn nữa thì cần có những đột phá về cách làm. Cụ thể cần thách thức nguyên nhân sâu xa của bất bình đẳng giới (quan hệ quyền lực nam-nữ) cũng như đói nghèo (tham nhũng, lãng phí, chính sách tạo ra sự lệ thuộc). Cuối cùng, ảnh hưởng của XHDS lên văn hóa dân chủ còn yếu (2,84 điểm), chủ yếu do năng lực, hiểu biết cũng như bản thân nhiều tổ chức XHDS chưa thực hành văn hóa dân chủ trong nội bộ tổ chức mình, giữa mình với nhau, và giữa mình với xã hội.

Tuy còn hẹp nhưng 61% người tham gia nghiên cứu cho rằng không gian xã hội dân sự đã được mở rộng trong 3 năm vừa qua, và hy vọng tiếp tục được mở rộng. Nguyên nhân chủ yếu do sự xuất hiện của internet, mạng xã hội giúp người dân biết nhiều thông tin, dễ dàng lên tiếng, và kết nối với nhau. Bên cạnh đó, sự xuất hiện của nhiều nhóm tự do, thậm chí đối kháng nên đã đẩy biên giới rộng ra, mở thêm được

không gian dân sự. Sự chuyển mình của các tổ chức NGO qua mảng vận động chính sách, phong trào xã hội, và đặc biệt là sự phát triển của các nhóm tình nguyện thanh niên, nhóm từ thiện... đã tạo ra nhiều không gian mới. Sự chuyển mình trong hợp tác, điều phối, và tôn trọng nhau giữa các nhóm xã hội dân sự cũng tăng hiệu quả hoạt động cũng như tạo tiền đề cho không gianXHDS được mở rộng hơn.

Xã hội dân sự Việt Nam đang ở giai đoạn phát triển quan trọng khi không gian ngày càng được mở rộng, sự hợp tác đang được hình thành, và nhà nước đang soạn thảo một loạt luật như Luật về hội, Luật tiếp cận thông tin, Luật biểu tình, Luật báo chí... Có thể nói, ảnh hưởng của XHDS lên đời sống xã hội, kinh tế và chính trị ngày càng lớn, theo hướng thúc đẩy dân chủ hóa, minh bạch hóa, tự do hóa. Tuy nhiên, xã hội dân sự Việt Nam vẫn đang ở giai đoạn học hỏi, thử nghiệm và phát triển. Xã hội dân sự chưa kết tụ vì chưa đủ lực (con người, tài chính, ảnh hưởng) để trở thành một trụ cột quan trọng của xã hội. Có lẽ, XHDS cần tiếp tục được nuôi dưỡng, thúc đẩy ít nhất 5-10 năm nữa để các nhóm NGO độc lập hơn về tài chính, vững vàng hơn về kỹ năng vận động xã hội; các nhóm U&I mạnh hơn về phương pháp hoạt động dân sự (activism); các tác nhân dân sự mới như think-tanks, tổ chức tôn giáo, các trường đại học chủ động tham gia vào hoạt động dân sự; và đặc biệt những nhóm thanh niên, sinh viên bây giờ trưởng thành và trở thành lực lượng chính trong mạng lưới xã hội dân sự, với không chỉ kiến thức và kỹ năng mà cả những giá trị bình đẳng, tự do, khoan dung họ mang trên người.



# 1 XÃ HỘI DÂN SỰ VÀ KHÔNG GIAN XÃ HỘI DÂN SỰ

## 1.1. KHÁI NIỆM VỀ XÃ HỘI DÂN SỰ

Thuật ngữ “xã hội dân sự” có nguồn gốc từ trong tư tưởng chính trị Hi Lạp cổ, với những hàm ý về sự hợp tác xã hội để tồn tại. Ở buổi ban đầu thuật ngữ “xã hội dân sự” cũng tương đương với thuật ngữ “nhà nước”. Xã hội dân sự (XHDS) không bị xem là tách biệt với cộng đồng và chính trị. Theo Keane<sup>2</sup>, sự phân tách dần dần XHDS khỏi nhà nước chỉ bắt đầu từ thế kỷ XVII. Với sự phát triển của các nhà nước thương mại châu Âu ở thế kỷ XVIII, XHDS – lúc đó được xem như lĩnh vực hàng hoá, cạnh tranh theo định hướng thị trường – mới được xem là lĩnh vực công được bảo vệ và tách biệt khỏi gia đình và nhà nước<sup>3</sup>. Ở dạng thức hiện đại như hiện nay, người ta thường lấy mốc từ Adam Ferguson, người cho rằng XHDS nổi lên vào thời kỳ Khai sáng ở thế kỷ XVIII ở Scotland. Tuy nhiên, Ferguson (1995) vẫn không cho rằng XHDS có thể tách khỏi chính trị: “xã hội không thể tách khỏi dạng thức nhà nước của nó, cũng như con người kinh tế không thể bị tách rời khỏi con người chính trị”<sup>4</sup>. Sang đến giữa thế kỷ XIX, ý tưởng XHDS bị lãng quên do mối quan tâm hướng sang các hậu quả chính trị và xã hội của cuộc cách mạng công nghiệp. Sau Thế chiến thứ II ý tưởng về XHDS được khơi lại bởi Antonio Gramsci - người xem “xã hội dân sự” như là một vũ khí đặc biệt của hành động chính trị độc lập.

Vài thập kỷ qua, thuật ngữ này ngày càng trở nên thịnh hành xuất phát từ sự nổi lên của các phong trào xã hội dân chủ<sup>5</sup>. Ngày nay, trong kỷ

2 John Keane, ed. 1988. *Civil Society and the State*. New York: Verso.

3 Muthiah Alagappa, (2004). *Civil Society and Political Change in Asia: Expanding and Contracting Democratic Space*. Stanford University Press. California.

4 Ferguson, A. 1995. *An Essay on the History of Civil Society*. Cambridge: Cambridge University Press.

nguyên hiện đại, thuật ngữ “xã hội dân sự” gợi lên nhiều ý nghĩa: đó là lãnh địa trung gian giữa cá nhân và nhà nước, thế giới của những tổ chức phi lợi nhuận và từ thiện, mạng lưới của các NGOs..vv: “Với thuật ngữ XHDS, chúng tôi đề cập tới một địa hạt nơi mà các nhóm, các phong trào và các cá nhân tự tổ chức, với sự tự trị tương đối khỏi nhà nước, nỗ lực truyền bá các giá trị, tạo nên các hiệp hội và những sự đoàn kết, và thể hiện mối quan tâm của họ. XHDS có thể bao gồm những phong trào xã hội nhiều lớp... và các hiệp hội công dân từ mọi giai tầng trong xã hội<sup>6</sup>. Nhìn chung, có một số cách hiểu hiện nay về XHDS:

- “XHDS” như là một ý tưởng có tính chuẩn mực/ “lý tưởng”: tổ chức xã hội lý tưởng nằm ngoài sự kiểm soát của nhà nước;
- “XHDS” như là một không gian công cộng được bảo vệ (có tính thiết chế) khỏi sự xâm lấn chuyên quyền của nhà nước, mà trong đó cá nhân được tự do lập hội;
- “XHDS” như là một tập hợp các hiệp hội/nhóm có tổ chức mà thành viên chủ động hành động tập thể để đạt đến mục đích chung;
- “XHDS” là những “phong trào công dân” (đối lại với các thiết chế nhà nước và các hãng thương mại).

Mặt khác, có thể thấy thuật ngữ XHDS thường được lý thuyết hoá xoay quanh 7 khía cạnh cơ bản (Sievers 1999):

- Các thiết chế tự nguyện và phi lợi nhuận;
- Quyền của cá nhân;
- Mục đích chung;
- Nguyên tắc luật pháp;
- Từ thiện;
- Tự do thể hiện;
- Khoan dung.

Dù cách hiểu có khác nhau, thì có điểm chung, đó là nói đến XHDS là nói đến hai khía cạnh cơ bản, đó là: tính đa nguyên/ đa dạng và lợi ích xã hội. Để hiểu hơn về quan hệ giữa XHDS và nhà nước, xin xem thêm Phụ lục 2 ở cuối báo cáo này.

5 Cohen, J.L. and Arato, A. 1992. *Civil Society and Political Theory*. Cambridge, Mass.: MIT Press.

6 Juan Linz and Alfred Stepan. 1996. *Problems of democratic transition and consolidation*. Baltimore: Johns Hopkins University Press, tr. 8.

## 1.2. KHÔNG GIAN XÃ HỘI DÂN SỰ

Vậy không gian XHDS bị qui định bởi những yếu tố nào? “Không gian” (space) là một phạm trù khá trừu tượng. Khác với “place” như là một nơi chốn có tính cụ thể và vật chất, “space” nhấn mạnh vào sự cảm nhận và trải nghiệm. “Space” không chỉ là không gian vật chất, không gian hữu hình, mà quan trọng hơn là không gian văn hóa, không gian trải nghiệm, không gian xã hội. Bản thân không gian cũng là một sản phẩm xã hội, hoặc một kiến tạo xã hội phức hợp (dựa trên các giá trị và sản phẩm xã hội của ý nghĩa), qui định những cảm nhận và cách con người ta thực hành xã hội<sup>7</sup>. Không gian ấy không phải mang tính địa lý tự nhiên được tạo nên bởi những nhà qui hoạch đô thị, những nhà kiến trúc (mặc dù họ có vai trò không nhỏ trong việc thiết kế để tạo nên không gian vật chất cho xã hội ấy), mà không gian xã hội được tạo nên chính bởi những cá nhân sống trong đó. Trong tác phẩm *Phê phán đời sống thường ngày*, Lefebvre viết: “không gian (xã hội) là một sản phẩm (xã hội)...do đó, không gian được sản sinh ra như công cụ của tư tưởng và hành động..., thêm nữa, là phương tiện sản xuất, nó cũng là phương tiện để kiểm soát, và do đó để thiết lập sự thống trị của quyền lực.”<sup>8</sup> Bởi không gian mang tính kiến tạo xã hội, được cấu thành từ những mối quan hệ xã hội nên không tĩnh mà luôn động.

Với không gian XHDS, trước hết có thể thấy nhà nước và xã hội đều là những hệ thống xã hội (social system), mà các thành tố/bộ phận của nó đều ràng buộc nhau bởi những hệ thống giá trị có tính phổ quát và có tính thống nhất. Thông qua luật pháp, ban bộ hành chính và các phương tiện khác mà nhà nước đóng vai trò tác động tạo nên những thay đổi trong đời sống xã hội. Vì vậy, có thể thấy trước hết, sự can thiệp của nhà nước càng ít thì dường như không gian của XHDS càng rộng. Tuy nhiên, không chỉ có nhà nước tạo ra sự thay đổi – ở đây là không gian cho XHDS - mà bản thân xã hội hay cộng đồng cũng tác động, tạo ra và duy trì những cách riêng biệt để kiến tạo nên đời sống hàng ngày. Theo quan điểm của Habermas về địa hạt công, bản thân năng lực của

7 Henri Lefebvre (1991). *The Production of Space*. Donald Nicholson-Smith trans. Oxford: Basil Blackwell

8 Henri Lefebvre (1991) *The Critique of Everyday Life*, Volume 1, John Moore trans., London: Verso.

các tác nhân tham gia vào XHDS, những người tạo ra, chứ không chỉ đơn thuần là người sử dụng không gian ấy, sẽ góp phần mở rộng không gian XHDS. Một quá trình xây dựng dân chủ sẽ diễn ra, nhưng không nằm ở bản thân thiết chế, mà nằm ở nền tảng hàng ngày, trong sự nỗ lực xây dựng các giá trị dân chủ thông qua các mối quan hệ xã hội và văn hoá chính trị (Habermas 1996). Vì vậy mà quá trình dân chủ hoá nằm ở giao điểm của nhà nước, thiết chế chính trị và XHDS<sup>9</sup>. Ở góc độ khác, Cohen và Arato (1992) cho rằng trong khi các dạng thức truyền thống của lĩnh vực chính trị như phương thức truyền thông theo kiểu cũ có thể bị giới hạn chặt chẽ, đã xuất hiện “công chúng mới” ngày càng được mở rộng, đa dạng cả về nội dung lẫn cách thức truyền thông. Và sự thay đổi này ở cấp độ dưới này đã tạo ra một sự chuyển đổi trong các thiết chế chính trị chính thức<sup>10</sup>.

Như vậy, về cơ bản, không gian xã hội dân sự mở rộng hay thu hẹp phụ thuộc vào ba yếu tố quan trọng. Yếu tố thứ nhất là môi trường hay dung môi thúc đẩy hoặc ngăn cản sự phát triển của xã hội dân sự do nhà nước và xã hội dân sự đều được bao trong “xã hội”. Nói cách khác, nếu một xã hội có các giá trị, niềm tin vào tự do, dân chủ, đa dạng về tư tưởng và sự tự thân của người dân thì nền tảng để các tổ chức xã hội dân sự phát triển, điều này đồng nghĩa với việc mở rộng của không gian xã hội dân sự. Ngược lại, nếu các giá trị này càng yếu thì các tổ chức XHDS càng khó phát triển, và không gian xã hội dân sự càng bị thu hẹp.

Thứ hai là năng lực và sự chủ động của các tác nhân xã hội dân sự trong việc thúc đẩy không gian tự do của mình. Nếu các tổ chức xã hội dân sự càng mạnh, càng chủ động, càng hợp tác thì họ càng có khả năng mở rộng không gian của mình, và như vậy không gian xã hội dân sự sẽ được mở rộng. Bên cạnh đó, sự hiện diện và kết quả của các hoạt động của xã hội dân sự cũng góp phần vào nâng cao vị thế của các tổ chức xã hội dân sự và không gian xã hội dân sự.

9 Natalia Massaco Koga. 2012. Shifts in the relationship between the state and civil society in Brazil's recent democracy. PhD thesis, University of Westminster.

10 Koga, 2012, sđd

Thứ ba là sự can thiệp của nhà nước vào các hoạt động dân sự, quan điểm và thái độ của nhà nước với xã hội dân sự. Có thể hiểu rằng, nếu nhà nước càng bao dung với xã hội dân sự, càng ít can thiệp vào, kiểm soát các tác nhân dân sự, thì không gian xã hội dân sự càng rộng (vì sự hiện diện, bao sân của nhà nước thu hẹp). Ngược lại, nếu nhà nước kiểm soát, ngăn chặn hoạt động hoặc hạn chế tiếp cận nguồn lực của các tác nhân dân sự thì không gian xã hội dân sự sẽ bị thu hẹp.

# 2 PHƯƠNG PHÁP ĐO LƯỜNG KHÔNG GIAN XÃ HỘI DÂN SỰ

## 2.1. KHÁI NIỆM

Đo không gian xã hội dân sự là một thách thức vì bản thân khái niệm xã hội dân sự (XHDS) chưa có sự thống nhất cả về lý thuyết lẫn thực hành áp dụng. Trên thực tế, tùy từng hoàn cảnh xã hội chính trị ở từng quốc gia mà cấu phần cũng như sự hình thành và hoạt động của XHDS sẽ khác nhau. Tuy nhiên, nếu hiểu không gian XHDS là nơi mà các thành phần của xã hội dân sự tạo lập được trong xã hội thì không gian này sẽ phụ thuộc cụ thể vào môi trường chính sách, điều kiện và mối quan hệ với nhà nước, khối tư nhân và công chúng nói chung.

Trong nghiên cứu này, khái niệm không gian xã hội dân sự được tạo nên từ 3 cấu phần: 1) Nền tảng xã hội liên quan tới các giá trị mà XHDS theo đuổi; 2) Năng lực của XHDS để thực hiện sứ mệnh của mình; và 3) Sự quản lý của nhà nước với xã hội dân sự. Cấu phần 2 và 3 chính là các điều kiện cụ thể tác động tới không gian của XHDS. Hai cấu phần này có mối tương quan với nhau. Ví dụ khi XHDS có năng lực tốt và đẩy mạnh hoạt động sẽ làm thay đổi các qui định, chính sách của nhà nước về XHDS, do đó có thể làm mở rộng không gian của XHDS. Tuy nhiên mối tương quan này có thể ở các mức độ khác nhau do còn có thể có các yếu tố tác động khác tới mối tương quan này. Cấu phần 1 vừa là tiềm năng để XHDS thúc đẩy hoạt động của họ, vừa là yếu tố ảnh hưởng đến thái độ của nhà nước đối với XHDS. Ngược lại, bản thân giá trị nền tảng của xã hội là yếu tố động và thay đổi theo thời gian do các tác động của sự phát triển kinh tế xã hội, trong đó có tác động của chính XHDS. Như vậy, 3 cấu phần tạo nên không gian XHDS đều có mối tương quan lẫn nhau.

Với khái niệm không gian XHDS như đã nêu, việc đo lường và so sánh không gian này theo thời gian sẽ không phụ thuộc vào cấu trúc của XHDS nếu cấu trúc này được xác định ngay từ ban đầu và ổn định (cụ thể ai là thành phần của XHDS), hay khái niệm xã hội dân sự được làm rõ. Dĩ nhiên sự thay đổi về số lượng của từng thành phần trong cấu trúc XHDS sẽ tác động tới không gian XHDS nói chung, nhưng nếu không có sự biến động lớn về thành phần của XHDS thì kết quả đo lường không gian XHDS sẽ dễ so sánh theo thời gian hơn.

Tại Việt Nam, XHDS vẫn chưa được khái niệm hóa một cách chính thức, ít nhất là trong các văn bản chính sách của nhà nước. Dựa trên một số nghiên cứu trước đây, như nghiên cứu của Norlund (2007), CIVICUS (2006), Ben Kerkvliet và cộng sự (2008) nhóm nghiên cứu xác định xã hội dân sự ở Việt Nam trong nghiên cứu này bao gồm các tổ chức ngoài nhà nước, không nhận kinh phí từ nhà nước như các tổ chức phi chính phủ, các hội đoàn độc lập, các tổ chức cộng đồng, các câu lạc bộ, các nhóm tự lực, nhóm sở thích, cá nhân hoạt động độc lập, các nhà hoạt động vì quyền, bloggers và nhóm trên các mạng xã hội. Mặc dù các tổ chức phi chính phủ quốc tế tại Việt Nam trên thực tế đóng góp rất nhiều vào hoạt động chung của xã hội dân sự Việt Nam, nhưng chúng tôi loại thành phần này ra khỏi nghiên cứu vì muốn tập trung hơn vào không gian tạo ra bởi các tác nhân dân sự trong nước.

## 2.2. THU THẬP THÔNG TIN ĐỊNH LƯỢNG

Các bài phân tích về một số bộ công cụ đo lường XHDS, trong đó có không gian XHDS, của USAID, CIVICUS, v.v.<sup>11,12</sup> [xem thêm Phụ lục 3] cho thấy một số vấn đề còn tranh cãi như (i) áp dụng cùng bộ chỉ số đo lường ở những quốc gia có quan niệm khác nhau về XHDS; (ii) đánh giá/cho điểm phụ thuộc vào nhóm được coi là chuyên gia về XHDS ở các nước; (iii) số liệu định tính được “qui đổi” thành định lượng, v.v.

11 Kees Biekart (2008). Measuring Civil Society Strength: How and for Whom? *Development and Change*, 39 (6): 1171-1180.

12 Joseph Hannah (2007). *Local Non-Government Organizations in Vietnam: Development, Civil Society and State-society Relations*. (Doctor of Philosophy Dissertation). University of Washington.

Nghiên cứu này không lặp lại các điểm hạn chế đó vì:

- Các chỉ số được kế thừa và xây dựng để đo lường sự thay đổi không gian XHDS theo thời gian ở bối cảnh Việt Nam;
- Kết quả đo lường là đánh giá của tất cả các thành phần XHDS thông qua thang đánh giá định lượng, không chỉ phụ thuộc vào nhóm chuyên gia.

Nghiên cứu kết hợp phương pháp định tính và định lượng, bao gồm các hoạt động sau:

- Tham khảo các tài liệu, nghiên cứu liên quan;
- Xây dựng bộ chỉ số đo lường không gian XHDS;
- Thử nghiệm bộ chỉ số;
- Khảo sát bảng hỏi và phỏng vấn sâu đại diện các thành phần XHDS.

### 2.3. XÂY DỰNG BỘ CHỈ SỐ ĐO LƯỜNG

Như phần khái niệm đã nêu, cấu trúc hay thành phần của XHDS rất đa dạng, không chỉ là các tổ chức phi chính phủ đã đăng ký hoạt động. Do đó việc thống kê số lượng các thành phần để hiểu mẫu nghiên cứu là rất khó khăn. Dựa trên các đầu mối làm việc, Nhóm nghiên cứu lên danh sách được 200 các tổ chức, nhóm, hội, cá nhân hoạt động độc lập. Với quần thể dân số nghiên cứu xác định được nhỏ như vậy, để xây dựng bộ chỉ số và xác định tính xác thực (validity) sẽ đòi hỏi mất rất nhiều thời gian và nguồn lực để tìm và mời đối tượng nghiên cứu tham dự. Bên cạnh đó, các bộ chỉ số đo lường XHDS đã được phát triển, xác thực và áp dụng ở nhiều nước trên thế giới (trình bày ở phụ lục 3), nên nhóm nghiên cứu quyết định xây dựng bộ chỉ số dựa trên nguyên tắc kế thừa các chỉ số phù hợp với bối cảnh phát triển ở Việt Nam và bổ sung thêm một số chỉ số thích hợp khác

Như đã nêu ở phần Khái niệm 2.1, không gian XHDS không thể đo lường trực tiếp mà phải thông qua 3 cấu phần tạo nên hay phản ánh không gian đó: 1) Nền tảng xã hội; 2) Năng lực của XHDS; và 3) Sự quản lý của nhà nước. Hai câu hỏi quan trọng đặt ra: Các cấu phần này có thực sự đo lường được không gian XHDS hay không? Và điều gì sẽ kiểm



chứng rằng sự thay đổi 3 cấu phần này sẽ làm không gian XHDS mở rộng hay thu hẹp? Để trả lời, Nhóm nghiên cứu quyết định sử dụng cấu phần “Ảnh hưởng của xã hội dân sự” để đánh giá gián tiếp tính xác thực của công cụ đo lường được tạo nên bởi 3 cấu phần trên – Nếu không gian hoạt động của XHDS càng rộng, ảnh hưởng của XHDS tới xã hội càng cao và ngược lại.

Nhóm nghiên cứu tiến hành chọn lọc các chỉ số của các cấu phần đo lường tương ứng ở các bộ công cụ đo lường XHDS phù hợp với bối cảnh phát triển hiện tại của Việt Nam. Đảm bảo mỗi chỉ số chỉ phản ánh 1 nội dung rõ ràng, dễ hiểu và được cho điểm dựa trên thang điểm Likert từ 1 đến 5 theo mức độ tăng dần với mỗi nội dung. Kết quả có 43 chỉ số phản ánh 4 cấu phần đo lường, gồm 3 cấu phần tạo nên không gian XHDS (Nền tảng văn hóa xã hội; Năng lực của XHDS; và Quản lý của nhà nước) và một cấu phần phản ánh gián tiếp không gian XHDS (Ảnh hưởng của xã hội dân sự).

Sau khi bộ chỉ số được nhóm nghiên cứu hoàn thiện, một nhóm nhỏ các chuyên gia XHDS được mời để đánh giá tính phù hợp của bộ chỉ số. Nhóm chuyên gia XHDS bao gồm các cá nhân hiện đang tham gia các mạng lưới làm việc về các vấn đề khác nhau của XHDS tại Hà Nội. Mục tiêu tham vấn nhóm chuyên gia là để chọn lọc các chỉ số đánh giá làm sao số chỉ số ít nhất nhưng đảm bảo phản ánh tốt nhất các khía cạnh quan trọng của các cấu phần đo lường. Đồng thời nhóm chuyên gia cũng giúp hiệu chỉnh lại ngôn ngữ và nội dung trong các chỉ số. Nhóm chuyên gia quyết định thêm 2 chỉ số mới và loại 10 chỉ số không cần thiết. Cuối cùng 33 chỉ số được lựa chọn trong đó 7 chỉ số phản ánh Nền tảng văn hóa xã hội liên quan tới các giá trị mà XHDS theo đuổi, 9 chỉ số phản ánh Năng lực của XHDS, 9 chỉ số phản ánh Sự quản lý của nhà nước, và 8 chỉ số phản ánh Ảnh hưởng của XHDS (xem Phụ lục 5)

## 2.4. THỬ NGHIỆM BỘ CHỈ SỐ

Bảng hỏi gồm phần giới thiệu thông tin nghiên cứu, các thông tin nhân khẩu xã hội và bộ chỉ số đo lường được thử nghiệm trực tiếp với 30 đại diện được chọn từ danh sách 200 người, đại diện cho các thành phần

của XHDS (NGO, cá nhân độc lập, tổ chức cộng đồng, hội đoàn mạng lưới), vùng miền, và giới tính. Cụ thể, thành phần của 30 người được miêu tả ở Phụ lục 4. Các nghiên cứu viên trong nhóm tới gặp trực tiếp 30 đại diện này, giải thích về nghiên cứu, đưa bảng hỏi để họ tự điền và hỏi một số câu hỏi nhằm đánh giá tính dễ chấp nhận và rõ ràng trong bảng hỏi:

- Thời gian trả lời mỗi bảng hỏi bao lâu?
- Giới thiệu nghiên cứu, khái niệm XHDS được sử dụng trong nghiên cứu có được chấp nhận?
- Các chỉ số trong bảng hỏi có dễ hiểu?

Sau khi thu thập các ý kiến đóng góp của 30 đại diện XHDS, nhóm nghiên cứu viên đã chỉnh sửa lại bảng hỏi. Thời gian để trả lời bảng hỏi kéo dài từ 10-20 phút. Một số câu hỏi được viết lại cho dễ hiểu. Tổng số chỉ số đo lường vẫn là 33.

# 3 THU THẬP VÀ PHÂN TÍCH SỐ LIỆU

## 3.1. THU THẬP SỐ LIỆU ĐỊNH LƯỢNG

Bảng hỏi định lượng đưa lên Survey Monkey để người tham gia trả lời online. Đường kết nối (link) của khảo sát được gửi qua email cho các thành phần XHDS do nhóm nghiên cứu tổng hợp từ các nguồn khác nhau. Tổng cộng có 200 email đã được gửi đi, tuy nhiên sau gần 2 tháng chỉ có 106 bảng hỏi được trả lời. Nhóm nghiên cứu tiếp tục nhờ những người đã trả lời bảng hỏi và các đầu mối đại diện cho các thành phần XHDS giới thiệu những người quen, đồng nghiệp trong XHDS tham gia. Sau 1 tuần, có thêm 46 người tham gia. Do yêu cầu về thời gian của nghiên cứu, nhóm nghiên cứu quyết định dừng thu thập thông tin định lượng ở mẫu 152 người, thấp hơn so với dự kiến 200 người ban đầu. Tuy nhiên, đây vẫn là số mẫu đủ cho một số thống kê kiểm định khi phân tích số liệu.

## 3.2. PHÂN TÍCH SỐ LIỆU ĐỊNH LƯỢNG

### 3.2.1. Phân tích nhân tố trong xây dựng bộ chỉ số đo lường không gian XHDS

Phân tích nhân tố được áp dụng đối với từng cấu phần để xác định các chỉ số phản ánh của cấu phần đó theo các bước: 1) kiểm định giả thuyết về mức độ tương quan giữa các chỉ số của từng cấu phần (kiểm định tính nhất quán nội bộ - internal consistency, bao gồm hệ số Alpha và hệ số item-remainder) (Paul, 1992); 2) Xây dựng mô hình đo lường của từng cấu phần: Trong đó sử dụng phương pháp trích hợp lý cực đại để tìm số lượng các nhân tố ẩn trong mô hình từng khái niệm; sử dụng giá trị Eigen và đồ thị mức đóng góp của các trị riêng (Scree plot) để quyết định số nhân tố; và phép xoay

lệch Oblimin với giả định rằng các nhân tố trong mô hình khái niệm đó tương quan với nhau (Cunningham, 2008); 3) Kiểm tra tính phù hợp của mô hình nhân tố ẩn với các chỉ số được xác định bằng phương pháp phân tích nhân tố khẳng định thông qua các trị số RMSEA, GFI, RMR, CFI.

Phân tích nhân tố xây dựng bộ chỉ số được áp dụng trên mẫu đầy đủ, nghĩa là khi người tham gia đánh giá toàn bộ các chỉ số đo lường trong bảng hỏi (loại các trường hợp không đánh giá đầy đủ các chỉ số, chọn “không trả lời”, “không biết”). Tỷ lệ người trả lời “không biết” dao động từ 0% đến 14,5% và tỷ lệ trả lời “không trả lời” từ 0% đến 12,5%. Nhìn chung, cả hai tỷ lệ này tăng theo thứ tự các chỉ số trong bảng hỏi. Điều này có thể phản ánh người tham gia có xu hướng bỏ dần việc trả lời. Trong tổng số 152 phiếu trả lời, chỉ có 68 phiếu đánh giá đầy đủ mức độ của tất cả các chỉ số đo lường. Mẫu này tương đối nhỏ, tuy nhiên vẫn là mẫu tối thiểu để phân tích nhân tố của từng cấu phần nếu áp dụng quy tắc của Tabachnick và Fidell (2001) đó là tối thiểu 5 mẫu phân tích cho 1 chỉ số đối với mỗi phân tích nhân tố.

Mô hình cuối cùng là phân tích 1 nhân tố (one factor analysis) - Không gian XHDS. Lúc này điểm trung bình các chỉ số của từng cấu phần đóng vai trò là giá trị của từng cấu phần phản ánh không gian XHDS, bao gồm điểm trung bình của Nền tảng xã hội; Năng lực của XHDS; Sự quản lý của nhà nước. Với giả thiết mô hình nhân tố này thực sự phản ánh không gian XHDS, nhân tố này sẽ phải có mối tương quan với Ảnh hưởng của XHDS (không gian XHDS mở rộng thì ảnh hưởng XHDS nhiều hơn và ngược lại). Hay nói cách khác, Ảnh hưởng của XHDS được sử dụng để kiểm tra giá trị đồng qui (concurrent validity) của mô hình nhân tố không gian XHDS. Các bước phân tích nhân tố từng cấu phần được áp dụng với các chỉ số đo Ảnh hưởng của XHDS để tìm ra các chỉ số phản ánh cấu phần này.

Như vậy mô hình 1 nhân tố Không gian XHDS với các giá trị phản ánh là điểm trung bình của Nền tảng xã hội; Năng lực của XHDS; Sự quản lý của nhà nước và Ảnh hưởng của XHDS phải có ý nghĩa thống kê (thể hiện ở các chỉ số phù hợp của mô hình như đã nêu ở phần trên).

### 3.2.2. Phân tích giá trị đo lường các cấu phần tạo nên không gianXHDS trên mẫu tổng

Với mục đích đưa đánh giá định lượng các cấu phần phản ánh không gian XHDS, các chỉ số đo lường được xác định là phù hợp trong phân tích xây dựng bộ chỉ số ở trên sẽ được sử dụng. Nhóm nghiên cứu đưa ra 2 mức điểm đánh giá: đánh giá với từng chỉ số và đánh giá cả cấu phần phản ánh không gian XHDS. Điểm đánh giá của mỗi chỉ số là điểm trung bình cộng của tất cả các điểm đánh giá của mẫu nghiên cứu. Điểm đánh giá mỗi cấu phần là điểm trung bình cộng của các chỉ số trong từng cấu phần sau khi đã loại các trường hợp đánh giá thiếu chỉ số. Điểm số này không được gia quyền theo phân bố của các thành phần XHDS trong mẫu nghiên cứu so với quần thể này trong dân số vì dân số các thành phần XHDS không được xác định chính xác.

Do các phân tích nhân tố thực hiện trong nghiên cứu này chỉ mang tính khám phá vì mẫu nhỏ, nhóm nghiên cứu vẫn tính điểm các chỉ số bị loại khỏi phân tích nhân tố cũng như vẫn trình bày kết quả phân tích định tính liên quan tới các chỉ số này ở Phụ lục 1.

Nghiên cứu sử dụng các thống kê mô tả để mô tả về mẫu nghiên cứu và kết quả đánh giá của các chỉ số đo lường. Hồi qui tuyến tính, hồi qui logistic và các kiểm định so sánh tỷ lệ, so sánh số trung bình được sử dụng để tìm các yếu tố liên quan tới kết quả đánh giá của các cấu phần cũng như so sánh kết quả giữa các nhóm biến nhân khẩu xã hội.

### 3.3. THU THẬP THÔNG TIN ĐỊNH TÍNH

Song song với thu thập thông tin lượng giá các chỉ số cấu phần không gian XHDS, nhóm nghiên cứu tiến hành phỏng vấn sâu 30 người, họ chính là 30 người được lựa chọn tham gia thử nghiệm bảng hỏi định lượng. Có thể nói, 30 người tham gia phỏng vấn sâu đều là những người hoạt động tích cực, có năng lực phân tích, hiểu về hoạt động của XHDS nói chung, và lĩnh vực họ hoạt động nói riêng. Họ chính là các chuyên gia tiêu biểu trong lĩnh vực chuyên môn cũng như hoạt động của mình. Nội dung phỏng vấn sâu xoay quanh chủ đề khái niệm không gian XHDS, các yếu tố tác động tới sự thay đổi không gian XHDS

và cảm nhận trực tiếp mức độ và sự thay đổi không gianXHDS trong thời gian 3 năm trở lại đây. Các phỏng vấn sâu kéo dài từ 60-90 phút và được tiến hành ở nơi hoàn toàn riêng tư, theo sự lựa chọn của người tham gia phỏng vấn. Các phỏng vấn đều được xin phép ghi âm.

### 3.4. PHÂN TÍCH SỐ LIỆU ĐỊNH TÍNH

Các thông tin định tính dưới dạng chữ (MSW) được mã hóa theo các cấu phần đo lường. Nội dung các chỉ số trong bộ chỉ số đo lường là các mã con của từng cấu phần. Hầu hết các thông tin định tính thu thập được xoay quanh các mã thông tin này. Ngoài ra, phỏng vấn sâu còn có thêm một số thông tin về khái niệm không gianXHDS và sự thay đổi của không gian xã hội dân sự trong ba năm trở lại đây.

Phân tích số liệu định tính dựa vào tính đại diện và đa dạng thông tin ở từng mã. Nhận định kết quả phân tích ở từng mã và tính liên kết của các kết quả dựa vào phương pháp hiện tượng luận (phenomenology) để tìm hiểu sự diễn giải, cảm nhận thông qua các kinh nghiệm của người trong cuộc. Kết quả phân tích định tính bao gồm các thông tin giải thích cho số liệu định lượng và bổ sung các thông tin về từng cấu phần mà chỉ số định lượng không đo lường được.

Trong quá trình xử lý thông tin, để đảm bảo tính bảo mật chúng tôi loại bỏ những thông tin liên quan đến cá nhân của người trả lời phỏng vấn và các tổ chức liên quan. Trong những đoạn trích, chúng tôi trung thành với nội dung của người trả lời phỏng vấn. Tuy nhiên, có một số đoạn trích chúng tôi biên tập lại ngôn ngữ để tránh dài dòng, bỏ những từ ngữ tục hoặc những đoạn không liên quan đến ý của người trả lời phỏng vấn được trích dẫn.

### 3.5. ĐẠO ĐỨC NGHIÊN CỨU

Những người tham gia nghiên cứu đều dựa trên nguyên tắc tình nguyện và được nhóm nghiên cứu đảm bảo giữ bí mật thông tin cá nhân.

Toàn bộ dữ liệu ghi âm được giải băng thành dạng dữ liệu chữ (MSW), các thông tin cá nhân được mã hóa và toàn bộ dữ liệu ghi âm được xóa

sau đó. Do nhiều thông tin phỏng vấn sâu mang tính nhận dạng cá nhân, vì vậy phần phân tích định tính ngoài cách trình bày số liệu trích dẫn từ phỏng vấn chúng tôi còn đưa ra các phân tích tổng hợp dựa trên số liệu.

### 3.6. BÀN LUẬN VỀ PHƯƠNG PHÁP NGHIÊN CỨU

Khác với thang đo tổng hợp phụ thuộc vào việc cho điểm dựa trên nhiều nguồn số liệu khác nhau đã được sử dụng ở nhiều nước, bộ chỉ số của nghiên cứu này chỉ đưa ra kết quả dựa trên sự đánh giá đơn thuần của các thành phần XHDS. Nghĩa là kết quả đánh giá thực trạng không gian XHDS này chỉ phản ánh quan niệm của chính những người trong cuộc được phỏng vấn. Do vậy việc tổng hợp kết quả là các đánh giá trực tiếp, tránh được đánh giá chủ quan của nhóm chuyên gia khi cho điểm cuối cùng dựa trên các nguồn số liệu thứ cấp khác. Mặc dù kết quả đánh giá ở các chỉ số hay điểm tổng hợp ở từng cấu phần không dựa trên các nguồn thứ cấp khác như thông tin về chính sách, qui định..., nhưng điểm đánh giá dựa trên cảm nhận của chính những thành phần XHDS tham gia nghiên cứu cũng phản ánh và chịu tác động bởi chính môi trường quản lý, chính sách của nhà nước... Do vậy phương pháp thu thập thông tin trong nghiên cứu này vẫn đảm bảo để đo lường thực trạng các cấu phần tạo nên không gian XHDS.

Nghiên cứu này chỉ phản ánh quan điểm của các thành phần XHDS mà không phản ánh quan điểm của những người làm chính sách hay các thành phần khác trong xã hội khi nhìn vào không gian XHDS. Điều này không hề làm giảm giá trị của kết quả nghiên cứu vì suy cho cùng mục đích của việc sử dụng kết quả là tìm hiểu xem các yếu tố nào cần được cải thiện, nhằm phát huy tối đa vai trò đóng góp của XHDS cho phát triển chung của đất nước. Các văn bản chính sách có thể là nguồn thông tin thứ phát “khô cứng” nếu việc thực thi chính sách không đảm bảo. Bản thân những nhà quản lý, hoạch định chính sách chưa chắc đã đánh giá khách quan về hiệu quả công việc của mình. Trong khi đó, các thành phần XHDS có thể được coi là nhân tố sử dụng chính sách và thông qua nhân tố này để tìm hiểu tính thực tiễn và hiệu quả của chính sách. Như vậy, không gian XHDS trong nghiên cứu này là không gian thực của chính những nhân tố sử dụng không gian đó, chứ không phải là không gian mà các nhân tố, thành phần ngoài XHDS cảm nhận.

# 4 KẾT QUẢ NGHIÊN CỨU

## 4.1. ĐẶC ĐIỂM CỦA XHDS THAM GIA KHẢO SÁT

Như đã trao đổi ở trên, tổng số người tham gia khảo sát là 152 người, một số đặc điểm của họ được miêu tả ở bảng 1 dưới đây.

<b>Tổng số người tham gia</b>	152	
Tuổi trung bình	39,9	
Độ tuổi tham gia	20 tuổi đến 83 tuổi	
<b>Nhóm tuổi tham gia</b>	<b>(tỷ lệ %)</b>	<b>(số lượng tuyệt đối)</b>
Dưới 30 tuổi	28,4%	42
30-39 tuổi	28,4%	42
40-49 tuổi	20,3%	30
50-59 tuổi	11,5%	17
Từ 60 tuổi trở lên	11,5%	17
<b>Giới tính</b>		
Nam	39,5%	60
Nữ	57,2%	87
Khác	3,3%	5
<b>Trình độ học vấn</b>		
Trung học PT và tương đương	13,4%	20
Đại học	31,5%	47
Trên đại học	55,0%	82



<b>Địa bàn cư trú</b>		
TP Hà Nội	54,4%	80
TP Hồ Chí Minh	27,2%	40
14 tỉnh/thành khác	18,4%	27
<b>Hình thức tổ chức</b>		
Cá nhân độc lập	11,9%	18
NGO	49,3%	75
CBO, câu lạc bộ, nhóm	26,3%	40
Quỹ	0,7%	1
Diễn đàn, mạng lưới	0,7%	1
Hội độc lập	7,2%	11
Không xác định	3,9%	6

Đối với các cá nhân hoạt động theo nhóm tổ chức, có 73% đã đăng ký hoạt động. Trong số các nhóm tổ chức chưa đăng ký hoạt động, nguyên nhân chủ yếu được cho rằng nhóm tổ chức của họ chưa đáp ứng các điều kiện để đăng ký hoạt động (37,5%) và chưa quyết định xem có nên đăng ký hoạt động (21,1%) hoặc không muốn đăng ký thành lập (12,5%).

Do mạng xã hội được đề cập khá nhiều trong hoạt động của xã hội dân sự, nên những người tham gia nghiên cứu cũng được hỏi về tần suất và mục đích sử dụng facebook của họ. Kết quả cho thấy Facebook là mạng xã hội được sử dụng rộng rãi. Chỉ có 7,5% không sử dụng facebook. Tần suất sử dụng facebook tương đối cao. Tỷ lệ sử dụng ít nhất 1 lần trong ngày là 80%. Có tới 94% người tham gia sử dụng facebook với nhiều mục đích, đa số sử dụng facebook để kết nối với bạn bè và người thân (83,3%), nhưng cũng có tới 62,2% sử dụng facebook phục vụ công việc.

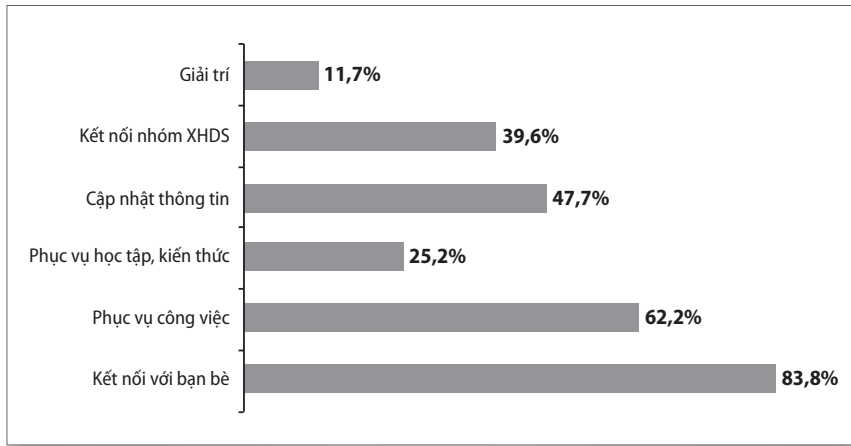
**Biểu đồ 1: Mục đích sử dụng facebook của những người tham gia nghiên cứu**

Thời gian tham gia XHDS của người tham gia chia theo 2 nhóm: cá nhân hoạt động độc lập và có tổ chức được trình bày ở biểu đồ bên dưới, tuy nhiên sự khác biệt về tỷ lệ % không có ý nghĩa thống kê.

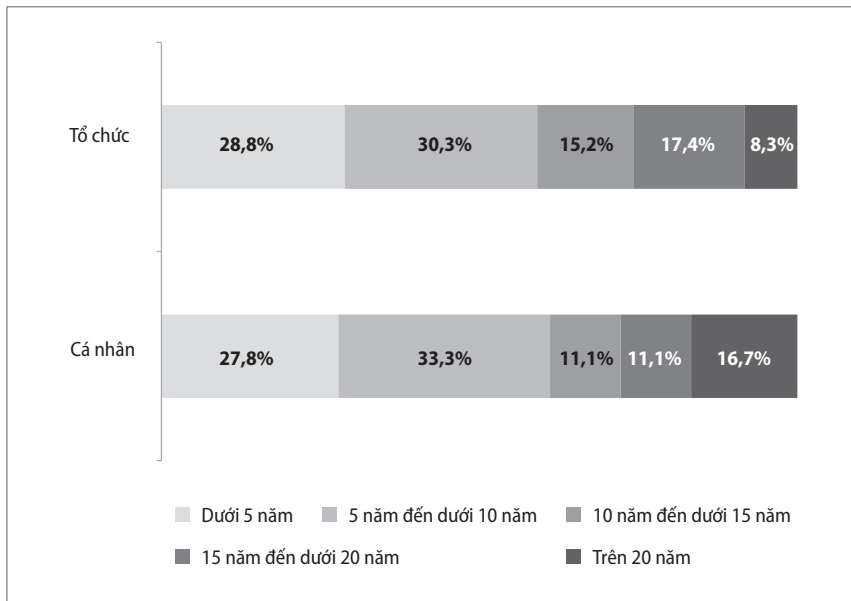
**Biểu đồ 2: Thời gian tham gia hoạt động xã hội dân sự**

Về lĩnh vực hoạt động, các cá nhân hoạt động độc lập hoặc theo tổ chức đa phần làm về lĩnh vực xã hội, khoảng 50%. Có một tỉ lệ đáng kể các cá nhân và tổ chức hoạt động trong lĩnh vực quyền con người, tương đương 38,9% và 42,1%. Rất ít người nhận cá nhân hoặc tổ chức mình hoạt động chính trị, chỉ có 5,6% và 6,8%. Đối với các cá nhân độc lập, có 61,1% cùng lúc hoạt động đa lĩnh vực (từ 2 trở lên), cần lưu ý số lượng cá nhân hoạt động độc lập tham gia nghiên cứu ít, chỉ có 18 người. Tỷ lệ nhóm tổ chức hoạt động đa lĩnh vực chiếm 59,4%.

**Biểu đồ 3: Lĩnh vực hoạt động**

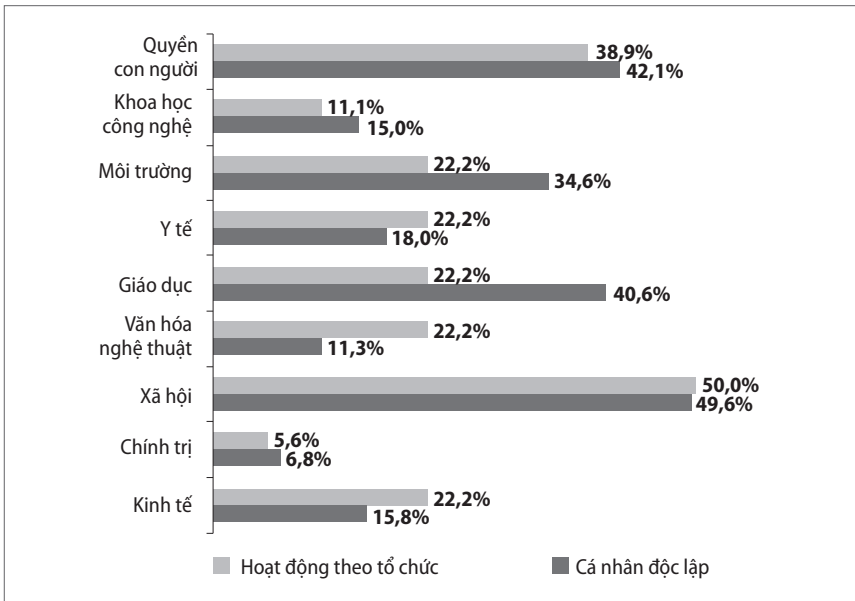

Như vậy, số người tham gia khảo sát khá đa dạng, đại diện cho các thành phần, lĩnh vực và vùng miền khác nhau của xã hội dân sự Việt Nam.

## 4.2. KẾT QUẢ PHÂN TÍCH NHÂN TỐ TRONG XÂY DỰNG THANG ĐO CÁC CẤU PHẦN KHÔNG GIAN XHDS

### 4.2.1. Cấu phần giá trị nền tảng văn hóa xã hội

Trong bảng hỏi ban đầu, cấu này có 7 chỉ số (câu hỏi), phân tích nhân tố đã loại bỏ 2 chỉ số (Q14 – mức độ chủ động của người dân trong việc tham gia giải quyết các vấn đề của cộng đồng; và Q15 – mức độ liên kết của người dân để giải quyết các vấn đề chung).

**Mô hình 1: Cấu phần Giá trị văn hoá xã hội**

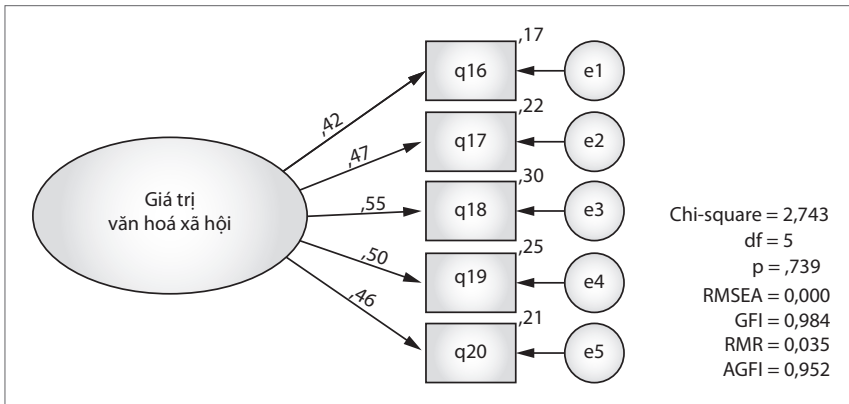

Chỉ số “mức độ đóng góp của người dân cho các hoạt động từ thiện” là chỉ số về hành động được giữ lại trong mô hình, tuy nhiên bản chất lại khác với hai chỉ số Q14 và Q15. Các chỉ số RMSEA, GFI, RMR, AGFI đều thể hiện sự phù hợp của mô hình nhân tố.

Như vậy, cấu phần giá trị nền tảng xã hội được đo lường thông qua 5 chỉ số sau:

- Q16: Mức độ đóng góp của người dân cho các hoạt động từ thiện;
- Q17: Mức độ ủng hộ của người dân đối với phản biện xã hội độc lập;
- Q18: Mức độ chấp nhận của người dân với sự khác biệt về tư tưởng;
- Q19: Mức độ quan tâm của người dân đến sự bất công trong xã hội;
- Q20: Mức độ quan tâm đến hoạt động chính trị (ví dụ như bầu cử, xây dựng luật, xây dựng chính sách, đại hội Đảng...) của người dân.

### 4.2.2. Cấu phần năng lực xã hội dân sự

Phân tích nhân tố chấp nhận toàn bộ 9 chỉ số đo cấu phần năng lực của xã hội dân sự.

**Mô hình 2: Cấu phần năng lực xã hội dân sự**

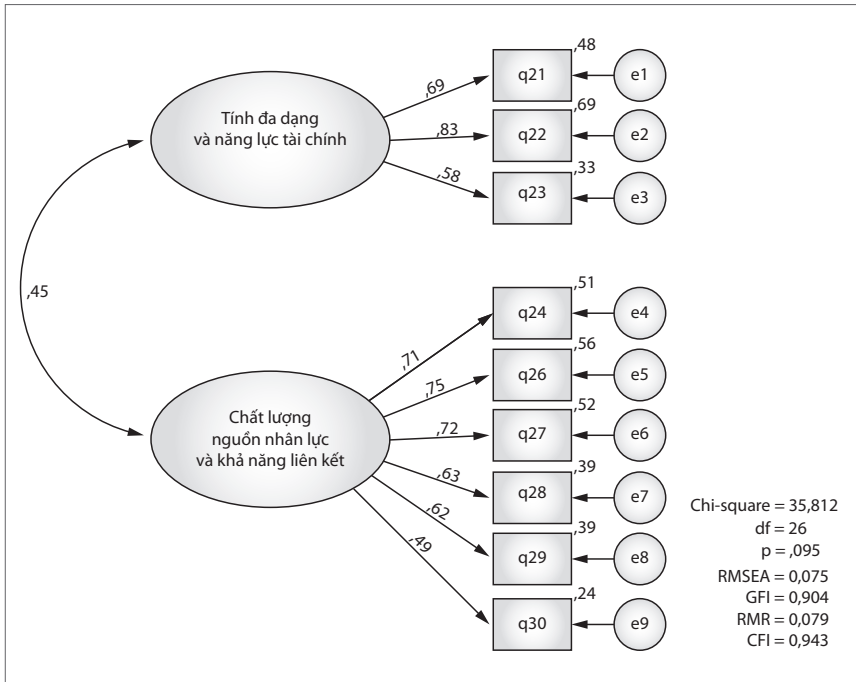

Chỉ số Q21, Q22, Q23 là các chỉ số phản ánh tính đa dạng, phong phú về thành phần và tự chủ tài chính của chính mỗi thành phầnXHDS. Trong khi đó các chỉ số của nhân tố còn lại phản ánh nhiều hơn tới chất lượng nguồn nhân lực và khả năng kết nối, làm việc của thành phần XHDS đó với các thành phần khác trong xã hội. Các chỉ số đánh giá đều chỉ ra sự phù hợp của mô hình. Không có chỉ số nào bị loại khỏi mô hình.

Như vậy, cấu phần năng lực của XHDS được đo bởi 9 chỉ số sau:

- Q21: Mức độ phong phú về thành phần của xã hội dân sự (hội, tổ chức cộng đồng, tổ chức phi chính phủ, các cá nhân hoạt động độc lập...);

- Q22: Mức độ đa dạng về loại hình hoạt động của xã hội dân sự (dự án, làm từ thiện, nâng cao năng lực, phong trào xã hội, kiến nghị chính sách, biểu tình, bãi công, bãi khóa...);
- Q23: Mức độ tự chủ về tài chính của xã hội dân sự;
- Q24: Chất lượng nhân lực của xã hội dân sự;
- Q25: Mức độ sử dụng mạng xã hội trong hoạt động của xã hội dân sự;
- Q26: Mức độ hợp tác giữa các tổ chức xã hội dân sự với nhau;
- Q27: Mức độ hợp tác giữa các tổ chức xã hội dân sự và các cơ quan nhà nước;
- Q28: Mức độ hợp tác giữa các tổ chức xã hội dân sự và khối doanh nghiệp;
- Q29: Mức độ hợp tác giữa các tổ chức xã hội dân sự và báo chí;
- Q30: Mức độ liên kết của xã hội dân sự Việt Nam với xã hội dân sự khu vực/quốc tế.

### 4.2.3. Cấu phần quản lý nhà nước về xã hội dân sự

Cấu phần về sự quản lý của nhà nước được đo bởi 5 chỉ số sau:

- Q39: Mức độ nhà nước bảo vệ quyền tự do lập hội của người dân;
- Q42: Mức độ nhà nước bảo vệ quyền tiếp cận thông tin của người dân (là quyền được yêu cầu và nhận thông tin, dữ liệu do cơ quan công quyền nắm giữ);
- Q43: Mức độ nhà nước bảo vệ quyền tự do xuất bản, công bố tác phẩm văn học - nghệ thuật;
- Q44: Mức độ nhà nước bảo vệ quyền tự do báo chí;
- Q47: Mức độ tự do của xã hội dân sự trong việc gây quỹ.

Mô hình 3: Cấu phần quản lý của nhà nước

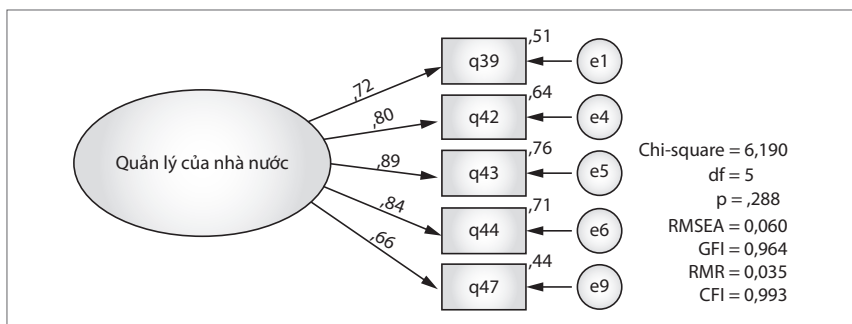

Ở mô hình này, 4 trong 9 chỉ số bị loại. Cụ thể, các chỉ số sau đây bị loại:

- Q40: Mức độ tự do trong việc tổ chức hoạt động của xã hội dân sự;
- Q41: Mức độ nhà nước bảo vệ quyền tự do biểu tình;
- Q45: Mức độ nhà nước bảo vệ quyền tự do Internet;
- Q46: Mức độ nhà nước chấp nhận xã hội dân sự giám sát chính sách.

Cần lưu ý, trong các chỉ số bị loại thì chỉ số Q41 có tỉ lệ trả lời không biết và không trả lời cao nhất so với toàn bộ các chỉ số, tương ứng là 14,5% và 12,5%.

#### 4.2.4. Cấu phần ảnh hưởng của xã hội dân sự

Phân tích nhân tố loại 2 trong số 8 chỉ số, cụ thể là chỉ số Q34 về “Mức độ tác động của xã hội dân sự lên nội dung chính sách nhà nước” và Q37 về “Mức độ ảnh hưởng của xã hội dân sự trong việc nâng cao nhận thức của người dân về các vấn đề xã hội”.

**Mô hình 4: Cấu phần ảnh hưởng của xã hội dân sự**

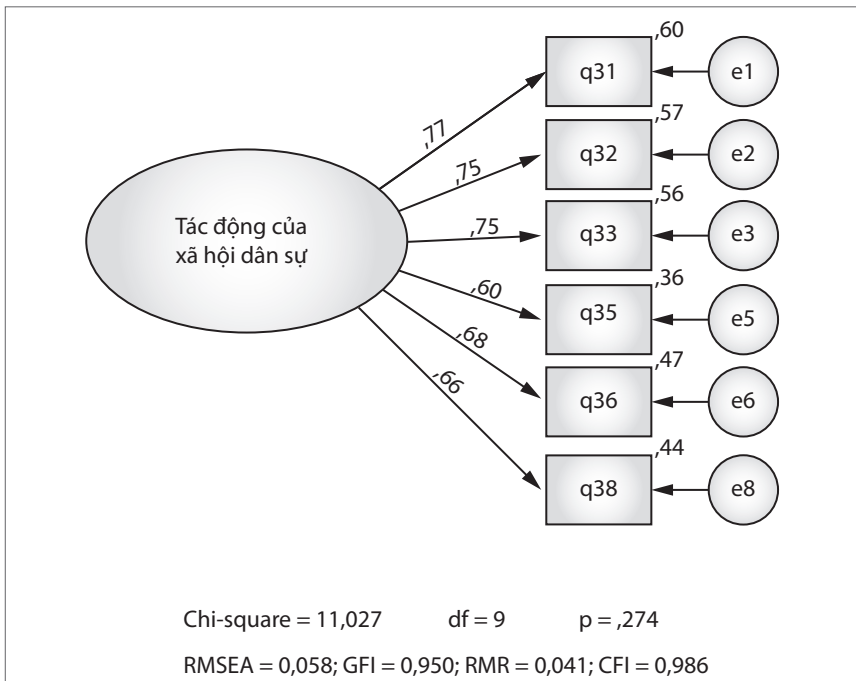

Như vậy, cấu phần ảnh hưởng của xã hội dân sự được đo bởi 6 chỉ số dưới đây.

- Q31: Mức độ tác động của xã hội dân sự trong việc bảo vệ quyền con người;
- Q32: Mức độ xã hội dân sự truyền tải tiếng nói của các nhóm thiểu số, thiệt thòi;
- Q33: Mức độ tác động của xã hội dân sự lên bình đẳng giới;
- Q35: Mức độ tác động của xã hội dân sự lên việc giảm nghèo;
- Q36: Mức độ tác động của xã hội dân sự lên trách nhiệm giải trình của cơ quan công quyền;
- Q38: Mức độ ảnh hưởng của xã hội dân sự lên thực hành văn hóa dân chủ trong xã hội.

#### 4.2.5. Mô hình các cấu phần phản ánh không gian xã hội dân sự

Tổng hợp các cấu phần, không gian xã hội dân sự được phản ánh như mô hình dưới đây.

**Mô hình 5: Các cấu phần phản ánh không gian xã hội dân sự**

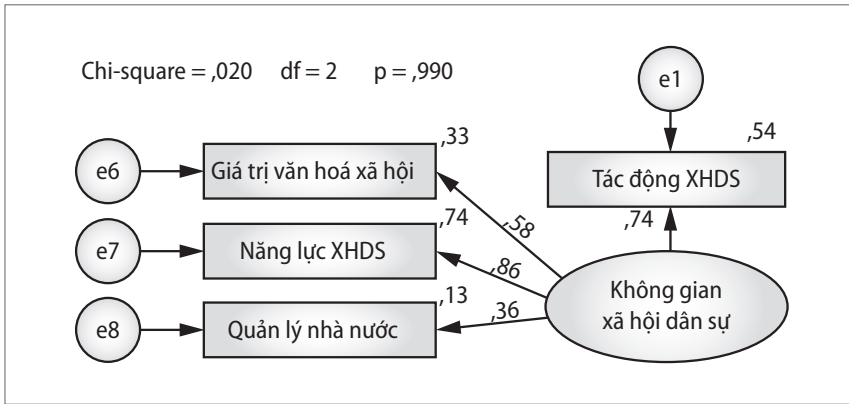

Mô hình 1 nhân tố Không gian XHDS – với các cấu phần phản ánh là Nền tảng xã hội; Năng lực của XHDS; Sự quản lý của nhà nước và cấu phần Ảnh hưởng của XHDS với vai trò là giá trị kiểm định – hoàn toàn phù hợp. Nói cách khác, tổng hợp các chỉ số của từng cấu phần, ta có được bộ thang đo cho không gian xã hội dân sự.



### 4.3. KẾT QUẢ ĐO KHÔNG GIAN XÃ HỘI DÂN SỰ

#### 4.3.1. Không gian xã hội dân sự

Không gian xã hội dân sự được phản ánh gián tiếp qua các cấu phần đã được kiểm định như trình bày ở trên. Thang đo này được sử dụng để đo không gian xã hội dân sự. Số điểm cho từng cấu phần là điểm trung bình cộng toàn bộ các chỉ số của cấu phần sau khi đã loại bỏ các trường hợp trả lời không đầy đủ toàn bộ chỉ số của cấu phần đó, chọn “không trả lời”, “không biết”. Kết quả đạt được như sau (trên thang điểm 5):

- Cấu phần giá trị văn hóa xã hội: 2,94;
- Cấu phần năng lực của XHDS: 2,91;
- Cấu phần quản lý của nhà nước: 2,24;
- Cấu phần ảnh hưởng của XHDS: 2,92.

Kết quả này được trình bày ở mô hình dưới đây.

#### Mô hình 6: Không gian xã hội dân sự Việt Nam

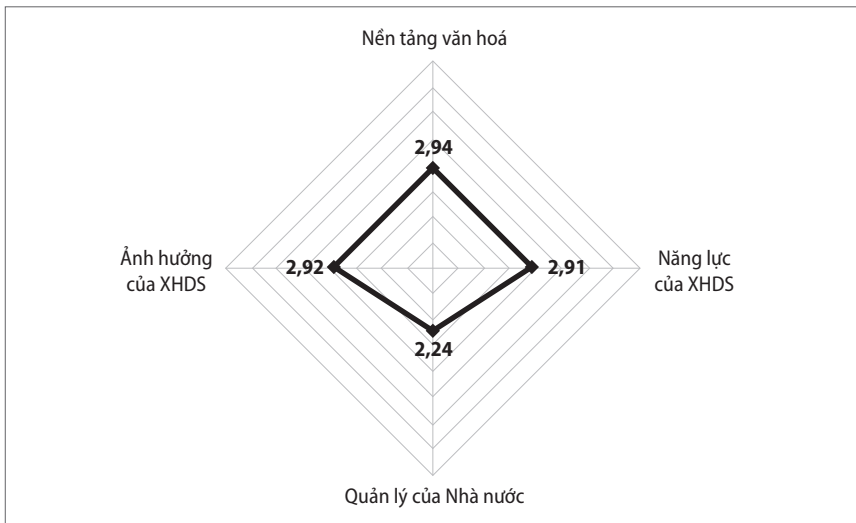

Nhìn vào mô hình ta thấy, số điểm của cấu phần Quản lý của nhà nước là thấp nhất, nó cũng phản ánh đúng kết quả định tính sẽ được trình bày sau đây. Các cấu phần khác có điểm tương đối bằng nhau. Tuy

nhiên, tất cả các cấu phần đều có điểm dưới trung bình (3 điểm), điều này chứng tỏ không gian xã hội dân sự đang còn nhiều hạn hẹp, như đánh giá ở biểu đồ dưới đây.

**Biểu đồ 4: Quan điểm của đại diện XHDS về không gian XHDS**

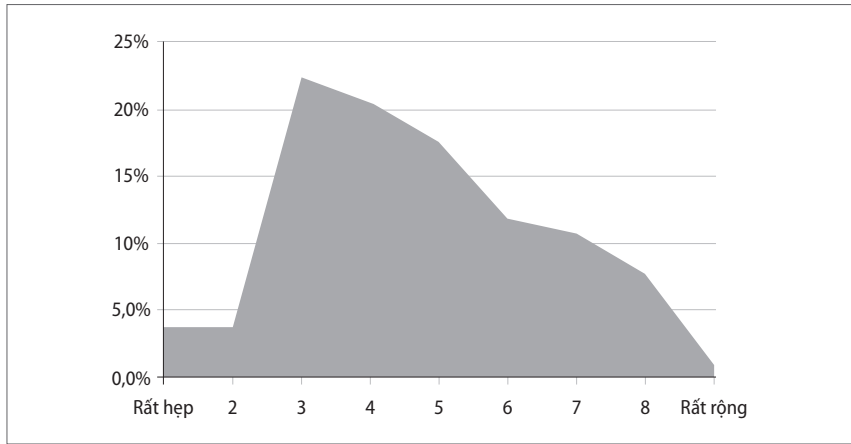

#### 4.3.2. Mối tương quan giữa các cấu phần không gian xã hội dân sự

Mối tương quan giữa các cấu phần với không gian xã hội và giữa các cấu phần được thể hiện ở bảng dưới đây:

**Bảng 2: Mối tương quan giữa cấu phần của không gian XHDS**

	Không gian XHDS	Quản lý nhà nước	Năng lực XHDS	Giá trị văn hóa xã hội	Ảnh hưởng của XHDS
Không gian XHDS	1,00				
Quản lý nhà nước	0,36	1,00			
Năng lực XHDS	0,86	0,31	1,00		
Giá trị văn hóa xã hội	0,58	0,21	0,50	1,00	
Ảnh hưởng của XHDS	0,74	0,26	0,63	0,43	1,00

Lưu ý: Chỉ số càng cao thì mối tương quan càng mạnh

Trong kết quả trình bày ở bảng 2, ta thấy Không gianXHDS có mức độ tương quan thuận cao với Ảnh hưởng củaXHDS (0,74). Như vậy, có thể chấp nhận giải thiết rằng mức độ mở rộng không gianXHDS liên quan chặt chẽ với mức độ ảnh hưởng củaXHDS.

Năng lựcXHDS có mối tương quan thuận cao nhất tới không gianXHDS (0,86) so với 2 cấu phần còn lại. Điều này chứng tỏ chính bản thân các thành phầnXHDS hiện nay đang đóng vai trò quan trọng trong việc chủ động thúc đẩy chính không gian hoạt động của họ. Tương tự như vậy, mối tương quan của năng lựcXHDS với tác động củaXHDS cũng khá cao (0,63), nên nếu năng lực của xã hội dân sự càng mạnh, thì họ không những mở rộng được không gian cho mình, mà còn có nhiều tác động đến xã hội.

Quản lý nhà nước có mối tương quan thấp/yếu nhất đối với không gian xã hội dân sự (0,36). Điều này chứng tỏ cho dù nhà nước đang kiểm soát xã hội dân sự chặt chẽ, nhưng các thành phầnXHDS vẫn có khả năng tự mở các không gian dân sự của mình. Qua đây có thể thấy, nếu năng lực xã hội dân sự mạnh, họ có thể tự mở không gian của mình theo nhiều cách khác nhau (như sẽ được trao đổi nhiều trong phần định tính). Hơn nữa, khi mạnh họ có thể “đàm phán” với nhà nước để đẩy không gian dân sự rộng ra.

#### **4.4. Kết quả áp dụng thang đo cho từng cấu phần và đánh giá của xã hội dân sự về từng chỉ số**

Ở các phần tiếp theo chúng tôi sẽ trình bày kết quả

- Giá trị từng chỉ số: là điểm trung bình cộng của toàn bộ các giá trị sau khi đã loại bỏ các trường hợp thiếu số liệu, chọn “không trả lời”, “không biết”;
- Giá trị từng cấu phần phản ánh không gianXHDS: là điểm trung bình cộng toàn bộ các chỉ số của cấu phần sau khi đã loại bỏ các trường hợp trả lời không đầy đủ toàn bộ chỉ số của cấu phần đó, chọn “không trả lời”, “không biết”;
- Phân tích của xã hội dân sự về từng chỉ số, dựa vào kết quả phỏng vấn sâu 30 người đại diện cho các thành phần khác nhau củaXHDS.

Với các cấu phần có sự khác biệt giữa các nhóm nhân khẩu học xã hội, đặc điểm nhân khẩu học này sẽ được so sánh giữa hai nhóm trả lời đầy đủ các chỉ số của cấu phần này và nhóm trả lời không đầy đủ để đánh giá khả năng sai số khi người tham gia bỏ, không trả lời các chỉ số.

#### 4.4.1. Nền tảng văn hóa, xã hội (2,94 điểm)

Có 113 người trả lời đầy đủ các chỉ số thuộc cấu phần này. Khi được hỏi về các giá trị nền tảng văn hóa xã hội, tỷ lệ không trả lời ở từng giá trị dao động từ 3,1% đến 4,6%. Tỷ lệ không biết chiếm nhiều nhất ở câu đánh giá mức độ ủng hộ của người dân với phản biện xã hội độc lập (10,5%) và ở câu đánh giá mức độ chấp nhận của người dân đối với khác biệt về tư tưởng (7,9%).

**Biểu đồ 5: Phân bố mức độ đánh giá về các chỉ số của cấu phần nền tảng văn hóa xã hội**

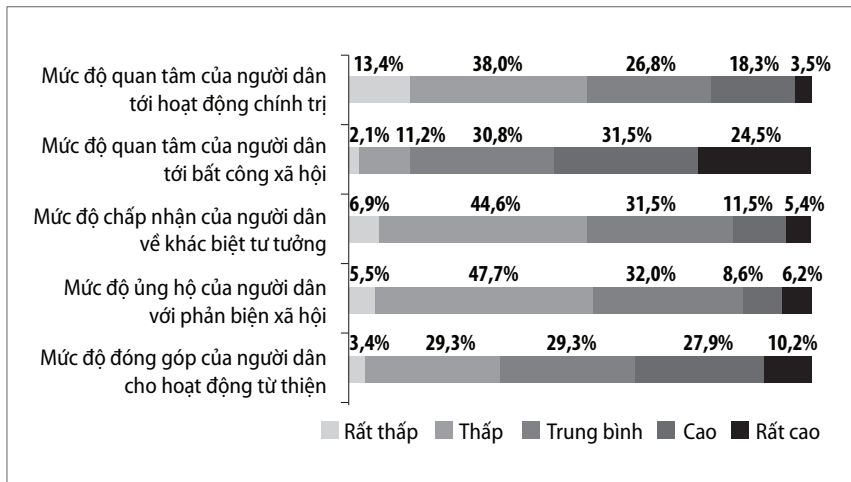

Trên thang điểm 5, cấu phần nền tảng văn hóa xã hội đạt 2,94 điểm, cao nhất trong các cấu phần, nhưng vẫn dưới điểm trung bình là 3. Điểm cụ thể cho từng chỉ số được trình bày ở biểu đồ trang bên.

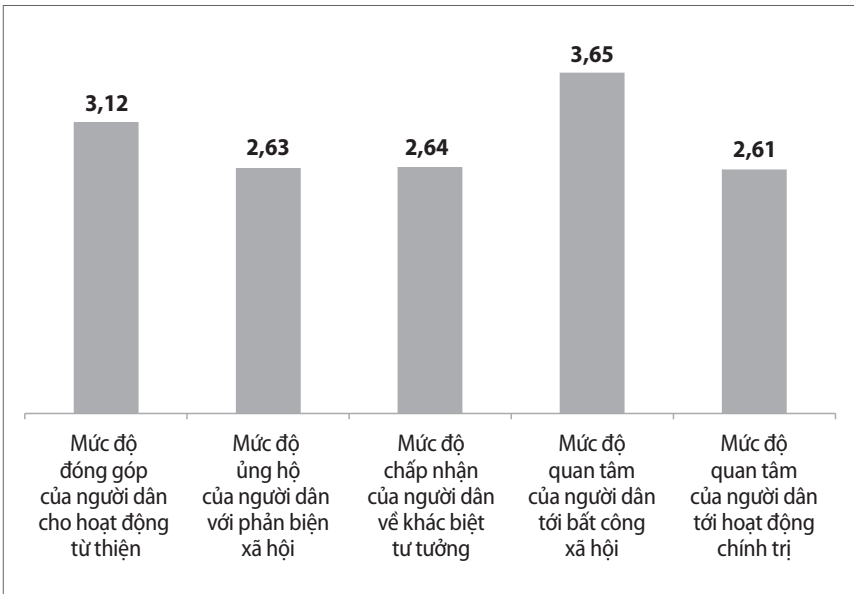
**Biểu đồ 6: Điểm số của các chỉ số thuộc cấu phần nền tảng văn hóa xã hội**

Không có sự khác biệt có ý nghĩa thống kê về điểm trung bình các chỉ số giữa các nhóm có đặc điểm nhân khẩu học xã hội khác nhau (học vấn, nơi sinh sống, loại hình tổ chức, nhóm tuổi).

Chỉ có chỉ số về mức độ đóng góp của người dân cho hoạt động từ thiện và Mức độ quan tâm của người dân tới bất công xã hội là trên điểm trung bình, tương ứng là 3,12 và 3,65.

Nội dung chi tiết của các chỉ số liên quan đến môi trường xã hội, văn hóa được thảo luận dưới đây.

#### **4.4.1.1. Mức độ đóng góp của người dân cho các hoạt động từ thiện (3,12 điểm)**

Về cơ bản, đa số người tham gia nghiên cứu không phân biệt tuổi tác, vùng miền, giới tính đều cho rằng mong muốn đóng góp từ thiện của người dân Việt Nam tương đối cao. Đây là một phần của văn hóa “lá lành đùm lá rách” của cộng đồng thường phải đối mặt nhiều với thiên

tai, mùa màng thất bát. Các thành viên có chiều hướng đồng ý việc quyên góp từ thiện ở phía Nam tốt hơn phía Bắc<sup>13</sup>. Ngoài các nguyên nhân do khác nhau về điều kiện kinh tế, niềm tin tôn giáo, việc đóng góp từ thiện ở miền Bắc kém hơn còn “do thời kỳ bao cấp nhà nước lo cho hết, không để cho ai lo cả, thậm chí không cho phép ai lo cả. Chính vì không gian bị triệt tiêu như thế, nên đến ngay bây giờ thì cái việc làm từ thiện ở phía Bắc kém hơn phía Nam rất nhiều trong ý thức của người dân” (nam, miền trung).

Tuy nhiên, nhiều người cho rằng việc đóng góp từ thiện hiện nay có nhiều điều đáng lo lắng, đặc biệt động cơ làm từ thiện. Ngoài những người thực tâm muốn chia sẻ, giúp đỡ người khác như dân công sở, sinh viên, “nhiều nhóm khác nhau trong xã hội coi làm từ thiện là một việc giải trí, những người buôn bán với cả tham nhũng, buôn lậu thì hay làm từ thiện để tẩy rửa những cái tội lỗi của mình và để xin may mắn. Ví dụ quan tham thì đi xây chùa, từ thiện để được phù hộ” (nam, Hà Nội).

Có người cho rằng, việc quyên góp từ thiện ở Việt Nam một phần lớn được đảm nhận bởi cơ quan nhà nước. Do thu theo chỉ tiêu, sử dụng không minh bạch, và những vụ tham nhũng tiền từ thiện bị phanh phui khiến người dân cảm giác “bị ép buộc” phải đóng góp từ thiện<sup>14</sup>. “các đoàn thể xuống mà vận động, huy động quyên góp của người dân, thì người ta đóng có lệ, có khi người ta đóng 10.000, đóng 20.000 cho xong... Nhưng mà thật ra tôi thấy việc người dân đóng góp ít hay nhiều nó phụ thuộc vào người đi vận động, và nó phụ thuộc vào việc công khai minh bạch rõ ràng về cái đóng góp... Chứ còn bây giờ tôi thấy họ đóng cho có lệ, cho có, cho xong, cho người này người ta đi cho xong” (nữ, TP. HCM).

Ngày nay, nhiều tổ chức xã hội dân sự cũng tham gia vào việc quyên tiền làm từ thiện. Tuy nhiên, việc quyên góp từ thiện từ người dân chủ yếu tập trung cho các hoạt động rất cụ thể, có khuôn mặt con người

13 Kết quả tương tự với nghiên cứu của Asia Foundation và LIN về từ thiện trong khối doanh nghiệp

14 Tương tự kết quả nghiên cứu về từ thiện trong người dân do ISEE thực hiện.

như giúp nạn nhân bị bạo hành, trẻ em dân tộc miền núi, hoặc bệnh nhân nghèo ở bệnh viện. Như một phụ nữ ở TP. HCM chia sẻ, *“nếu cần hỗ trợ 20 trẻ mồ côi nhân dịp trung thu, thì cơ hội xin hỗ trợ 20 suất quà rất dễ. Tuy nhiên, nếu muốn gây quỹ làm phát triển thì rất khó vì hiện tại người dân không nhìn thấy tác động của đóng góp, và họ cũng rất ngại dính vào những vấn đề vĩ mô, sợ phiền phức”*.

Theo chia sẻ của nhiều người, gần đây các nhóm xã hội dân sự đang quyên góp nguồn lực từ công chúng để thực hiện các ý tưởng từ xây trường, mua sách, đến các dự án về nghệ thuật, hay học thuật. Các nhóm thành công chủ yếu dựa vào sự đóng góp của thành viên, hoặc uy tín của nhóm với những người ở trong và ngoài nước. *“Bọn tôi kêu gọi khắp nơi, người ta đóng góp về... trong một thời gian tương đối ngắn, khoảng hai đến ba tháng quyên được hơn 200 triệu, đóng được hai dãy nhà học bằng gỗ cho học sinh ở Sơn La”* (Nam, Hà Nội). Một trong các thế mạnh của hoạt động từ thiện của các nhóm xã hội dân sự là tính minh bạch và hiệu quả. Hầu như tất cả các nhóm đều công khai thu chi, chia sẻ báo cáo tài chính cho những người đóng góp. Nhiều nhóm thanh niên ở miền trung, ở TP. HCM và Hà Nội còn công khai trên facebook việc thu chi của nhóm. Đây chính là cơ sở tạo niềm tin vào hoạt động từ thiện của các tổ chức xã hội dân sự.

Tuy nhiên, các thành viên đều chia sẻ sự khó khăn trong việc kêu gọi tài trợ cho các hoạt động mang tính phát triển lâu dài, như bảo vệ môi trường, nghiên cứu, vận động chính sách hoặc bảo vệ quyền con người. Ngoài sự “mơ hồ” về tác động mà những người đóng không hứng thú, *“họ còn ngại động chạm đến các vấn đề nhạy cảm, dễ gây rắc rối với chính quyền cho hoạt động kinh doanh của mình. Họ rất ngại nếu chính quyền yêu cầu họ giải thích việc tài trợ cho hoạt động của NGO này hay NGO kia nếu NGO làm những việc “động chạm” đến chính quyền”* (Nam, TP. HCM).

Chia sẻ quan điểm với thực tế này, một lãnh đạo NGO ở Hà Nội còn cho rằng ở Việt Nam chưa có một tầng lớp trung lưu đủ giàu, đủ quan tâm đến các vấn đề xã hội. Hơn nữa, *“thu nhập của các nhân viên làm*

cho NGO đang cao hơn nhiều so với thu nhập bình quân đầu người ở Việt Nam. Rất khó để một người có mức lương 3 triệu đóng góp cho một người có mức lương 10 triệu để họ đi làm phát triển” (Nam, Hà Nội). Đây cũng là một thực tế mà các NGO phải thừa nhận và tìm cách giải quyết nếu muốn quyền góp nguồn lực từ dân chúng.

Như vậy, người dân Việt Nam có tiềm năng và mong muốn đóng góp cho hoạt động từ thiện, xã hội, giúp đỡ những người kém may mắn hơn mình. Tuy nhiên, do những nhạy cảm chính trị của khái niệm xã hội dân sự, do lịch sử can thiệp của nhà nước vào mọi việc, bao gồm cả việc làm từ thiện, do bản thân các tổ chức xã hội dân sự chưa truyền thông cụ thể về vai trò và lợi ích công việc mình làm, nên việc quyền tiền từ người dân, doanh nghiệp cho hoạt động phát triển, bảo vệ quyền con người còn nhiều thách thức.

#### **4.4.1.2. Mức độ chấp nhận của người dân với phản biện xã hội độc lập (2,63 điểm) và khác biệt tư tưởng (2,64 điểm)**

Trong phần này, chúng tôi thảo luận chung quan điểm của người tham gia nghiên cứu về mức độ ủng hộ của người dân với phản biện xã hội và khác biệt tư tưởng vì có những nét tương đồng và liên quan.

Khi được hỏi, nhiều người nhắc đến hệ thống chính trị Việt Nam được xây dựng trên một nền tảng chủ nghĩa Marx-Lenin, và toàn bộ xã hội được đào tạo theo một hệ thống tư tưởng từ nhà trường đến các tổ chức chính trị xã hội. Các tổ chức đoàn thể như Đoàn thanh niên, Hội phụ nữ, Hội nông dân... phổ biến đến toàn bộ hệ thống chân rết của họ, hoặc qua họp hành, hoặc qua hệ thống loa công cộng. “Hàng ngày chính quyền hoạt động như một cỗ máy với sự chỉ đạo của Đảng luôn được quán triệt nên cái gì khác là bị triệt tiêu ngay, chứ đừng nói khác về tư tưởng” (nữ, miền trung). “Điều này nhà nước làm rất tài tình thông qua bộ máy tuyên truyền hướng đến cả trẻ em lẫn người lớn về công lao của Đảng cộng sản. Tất cả mọi sự phát triển là nhờ có Đảng, có điện là nhờ có Đảng, được xem tivi là nhờ có Đảng... và họ nghĩ đến cái chuyện gì ngược là phản động, và phải lập tức được tuyên truyền ngay” (Nam, Hà Nội).



Trong thời đại thông tin nhiều, người dân biết về các hệ thống tư tưởng khác, các chế độ chính trị khác, các hình thái xã hội khác trên thế giới nhưng *“họ lại không chấp nhận là ở Việt Nam có cách suy nghĩ như vậy. Họ nói cái đó cũng được nhưng mà trên thế giới thôi chứ ở Việt Nam không như vậy được, hoặc là người Việt Nam không như thế, hoặc người Hà Nội không như thế, người nhà quê không như thế. Tức là mọi người rất yên tâm với lựa chọn của mình. Xã hội Việt Nam là những người bị nhét vào trong các cái ngăn, mọi người rất hạnh phúc ở trong cái ngăn đấy mà mọi người không nghĩ mình có thể đi sang một cái ngăn khác, thậm chí còn không chấp nhận có một người ở ngăn khác”* (nữ, Hà Nội).

Chính do việc chấp nhận sự khác biệt về tư tưởng còn khó khăn nên mức độ ủng hộ của người dân đối với phản biện xã hội độc lập tương đối thấp. Đây cũng là một vấn đề do lịch sử để lại khi nhà nước đóng vai trò “toàn diện” trong phát triển kinh tế xã hội. Diễn ngôn về sự “thống nhất”, “đoàn kết”, “ổn định” trở thành giá trị cũng như chân lý. Chính vì vậy, người dân cũng chưa chấp nhận những tổ chức độc lập vì *“anh phải của nhà nước chứ, của Đảng chứ làm sao lại có anh đứng ra độc lập như thế này”* (Nam, miền trung). Và người ta sợ những *“cái gì có chữ độc lập như Văn đoàn độc lập, Hội nhà báo độc lập... Bởi vì cái tâm lý nhà nước còn rất là nặng, từ thời bao cấp trở đi, thời chiến tranh thì nhà nước luôn luôn đúng rồi vì nhà nước là đơn vị huy động nguồn lực, thời bao cấp cũng vậy, nhà nước là người nghĩ kế hoạch cho cả đất nước cho nên người ta có một tâm lý nặng nề là nhà nước luôn đúng”* (Nữ, Hà Nội).

Chính tâm thức ngấm định ở Việt Nam chỉ có một chân lý làm cho người dân dù bất bình, biết là sai nhưng sợ phản kháng, *“họ thấy bất công hàng ngày nhưng họ chưa hiểu được cái nguyên nhân chính trị đằng sau những bất công đó để mà hành động”* (Nam, Miền trung). Có người ví *“xã hội Việt Nam như một gia đình gia trưởng, ông bố độc tài chuyên chế nên gây ra sự sợ hãi, dù biết ông sai nhưng ai cũng sợ đối mặt với ông ấy”* (Nam, TP.HCM). Ngay như việc biểu tình chống Trung Quốc xâm lược, dù ai cũng bất bình, ai cũng căm giận, nhưng không phải ai cũng dám xuống đường. *“Có thể vì sợ hãi, có thể sợ rắc rối. Nói vậy chứ, bộ máy cầm quyền của Việt Nam vẫn là một trong những bộ máy mà đối với người dân vẫn là một bộ máy chặt chẽ... Nó cứ như bóng đè vậy ấy”*

(Nam, TPHCM). Ngay trong vụ Hà Nội chặt cây, “*dù không liên quan đến chính trị và người dân nhìn thấy chính quyền sai mười mười, tuy nhiên, nhiều người không dám ủng hộ những người phản đối chặt cây. Họ sợ bị liên lụy, vì chính quyền đã thông báo cho các gia đình quản lý con cháu không để chúng nó xuống đường gây mất trật tự*” (Nam, Hà Nội).

Tuy nhiên, trong những năm gần đây, ngày càng có thêm tiếng nói phản biện độc lập cất lên, từ vấn đề lớn như boxit Tây Nguyên, biển Đông, Hiến pháp, Đất đai... đến các vấn đề cụ thể hơn như cây xanh Hà Nội, giáo dục, y tế, quyền LGBT, minh bạch ngân sách. Tuy nhiên, những người đi tiên phong chưa hẳn đã nhận được sự đồng tình ủng hộ của dân chúng vì những lý do khác nhau. Những chia sẻ và phân tích của những người tham gia nghiên cứu có thể được tổng hợp thành ba nhóm nguyên nhân chính yếu dưới đây.

Thứ nhất, “*nhiều người dân không tin tưởng những người phản biện xã hội, không biết họ là ai, động cơ phía sau của họ là gì*” (Nam, Hà Nội). Thông tin càng nhiều loạn vì nhiều người phản biện bị chụp mũ có động cơ chính trị, gây rối, hoặc phản động nên càng làm cho người dân né tránh. Những người phản biện độc lập bị gây rắc rối bởi an ninh, chính quyền thì càng khiến cho người dân e ngại, xa lánh. Họ còn bị chính gia đình, bạn bè ngăn cản để không phải chịu những rắc rối vì thực hành phản biện độc lập mà ra. Trong một số trường hợp, người dân ngầm ủng hộ nhưng họ không dám lên tiếng mà chỉ xì xầm nói chuyện với nhau. Để bước ra khỏi bóng tối nói thẳng tiếng nói ủng hộ cho những người phản biện độc lập còn là một bước đi dài mà nhiều người còn chưa nghĩ tới.

Thứ hai, những phản biện độc lập chưa phải lúc nào cũng có nhiều chất lượng do thiếu sự tham gia, hợp tác của đội ngũ trí thức. Trong những cuộc “ném đá” rầm rầm về các vấn đề kinh tế, xã hội, hoặc văn hóa, các tiếng nói lẻ loi của trí thức thường không tạo được ảnh hưởng mang tính khai sáng hoặc làm giàu cho các cuộc thảo luận. Có nhiều rào cản để trí thức có thể tham gia vào phản biện độc lập như sự ngăn cản của chính quyền (đa số các nhà nghiên cứu vẫn đang làm cho các viện/trung tâm nghiên cứu nhà nước), sự thiếu hụt các think-tanks

độc lập về các vấn đề kinh tế, xã hội, văn hóa có khả năng dẫn dắt dư luận bằng lý lẽ, và cuối cùng là kiểm duyệt báo chí khi sự phản biện đụng chạm đến những vấn đề hoặc đối tượng nhạy cảm, có quyền lực.

Vụ chặt cây của Hà Nội có thể là một ngoại lệ khi các trí thức như Ngô Bảo Châu, Trần Đăng Tuấn, hay ba Luật sư Trần Vũ Hải, Nguyễn Hà Luân và Lê Luân lên tiếng kiến nghị UBND Thành Phố xử lý vụ việc từ góc nhìn của công dân. Các kiến trúc sư lên tiếng về quy hoạch đô thị liên quan đến cây xanh. Các chuyên gia sinh học, thực vật học lên tiếng về loại cây phù hợp hay không phù hợp trồng ở Hà Nội, các nhà hoạt động trong xã hội dân sự lên tiếng về minh bạch giải trình, tiếp cận thông tin, và sự tham gia của người dân vào quản trị nhà nước. Chính sự tham gia rộng rãi của trí thức trong vụ việc cây xanh đã tạo ra thay đổi rất lớn, làm người dân hiểu vấn đề rõ hơn, và chính quyền phải xử lý vụ việc nghiêm túc hơn. Trong vụ việc này không có một nơi đứng ra điều phối mà chỉ có mục đích chung là bảo vệ cây làm các trí thức gắn lại với nhau.

Thứ ba, cách tiến hành phản biện độc lập còn “bát nháo” dẫn đến phản cảm, thậm chí hiệu ứng ngược. Theo phân tích của một thành viên hoạt động ở Hà Nội, phản biện xã hội hiện tại có thể tạm chia thành ba dạng. Dạng một là các nhóm đối tượng “chống cộng hoàn toàn” chuyên tập trung vào mặt tiêu cực của sự việc, chính sách hoặc vai trò của Đảng cộng sản gây phản cảm cho người nghe. Nhóm hai là nhóm “phản ứng theo cảm xúc”, họ tham gia không phải để thảo luận tìm ra sự thật, mà “*ùa lên để phản đối, ùa lên để ném đá*”, hoặc “*họ nhẩy vào để xả sự tức giận hay là sự chán chường chứ không mang tính xây dựng hoặc có độ sâu trong ý kiến của họ*”. Nhóm này đồng nhất và thường hoạt động trên mạng xã hội hoặc trên báo mạng ở phần phản hồi của bạn đọc. Nhóm thứ ba đang manh nha hình thành nhưng còn ít, đó là nhóm “phản biện có lý lẽ”, họ “*phản biện rất thẳng thắn, đưa ra các phân tích chạm được vào cái người dân đang nghi ngờ. Họ phản biện thẳng thắn nhưng lối nói vẫn rành mạch, khoa học nên thuyết phục được người dân*” (Nữ, Hà Nội).

Có thể nói phản biện độc lập đã manh nha phát triển trong xã hội Việt Nam. Sự xuất hiện của mạng xã hội, các nhóm độc lập, và sự hội

nhập của Việt Nam đã tạo nền tảng cho văn hóa phản biện độc lập hình thành. Khủng hoảng kinh tế xã hội với các thất bại chính sách như Vinashin, Vinalines, Boxit Tây Nguyên, cải cách giáo dục, y tế... đã giúp kích thích nhu cầu phản biện độc lập trong xã hội. Tuy nhiên, do đa phần dân chúng chưa thoát ra khỏi lối suy nghĩ độc nguyên, chưa nhìn thấy giá trị của phản biện độc lập, và đặc biệt sự ngăn cản, thậm chí trấn áp của chính quyền với các tiếng nói độc lập, nên có thể nói phản biện độc lập mới manh nha, chưa trở thành nhu cầu cũng như nền tảng phát triển xã hội.

#### 4.4.1.3. Mức độ quan tâm của người dân đến sự bất công trong xã hội (3,65 điểm)

Tất cả người tham gia phỏng vấn đều cho rằng càng ngày người dân càng quan tâm đến các bất công xảy ra trong xã hội. Một phần vì họ chứng kiến các bất công diễn ra ngay trước mắt, hàng ngày; một phần vì họ có nhiều thông tin hơn về các bất công xảy ra ở nơi khác nhờ truyền thông báo chí, đặc biệt các ý kiến đa chiều, mổ xẻ các vụ việc đưa trên mạng xã hội.

Một người hoạt động trong mảng truyền thông cho biết *“những cái kiểu như ăn tiền của dân, rồi dàn dè cho người nghèo vào nhà chủ tịch xã rồi này kia, mọi người thể hiện sự quan tâm rất lớn với cái vấn đề đấy... cái bài như ‘Ngọc Trinh hở vú’ thì được chia sẻ và đọc rất nhiều nhưng mà comment không có nhiều, còn cái kia comment rất là nhiều... so ra tôi thấy là họ thích thú vấn đề này để bình luận nhiều hơn”* (Nam, TP.HCM). Tương tự như vậy, *“các hình ảnh không đẹp của cảnh sát giao thông như nhận hối lộ, đi đường không đội mũ bảo hiểm, sáng nay còn có ảnh hai ông cảnh sát ngồi trên xe lao qua dải phân cách để sang bên kia đường... rồi những chuyện người dân bị đánh đập... những người like và share nội dung đấy, thông tin đấy khá đông, thì đấy cho thấy người dân quan tâm đến những cái bất công rất cụ thể”* (Nam, Hà Nội).

Người dân *“nhìn cái nhà ổ chuột của họ và cái biệt thự mà các quan chức có được, cái đó làm sao giấu mặt trong khu phố. Họ điếm mặt từng người một, nhà này nhà ông A, nhà kia nhà ông B, rồi thì nhà mẹ ông*

*B chú không phải ông B đâu, họ biết, mà cái đó thì nó rõ*” (Nam, TP. HCM). “Ngoài đường thì có những chiếc xe ô tô đắt tiền bóng lộn đậu cạnh những người phụ nữ lam lũ bôi rác tìm kế sinh nhai, nam thanh nữ tú thì ôm điện thoại đắt tiền, xài đồ hiệu, cái gì thế giới có đây có. Chính những hình ảnh đó nó thể hiện cái sự phân hóa, cái sự bất bình đẳng, và cái xã hội cung phụng cho những người giàu, còn những người nghèo không phát triển được” (Nam, TP. HCM).

Đối với xã hội dân sự, các bất công thường được nhắc đến nhiều nhất liên quan đến đất đai, cụ thể là nông dân bị “cướp” đất vì nó thể hiện sự đối kháng rất lớn về nguồn lực. Một nhóm lớn là nông dân yếu thế trong quá trình cạnh tranh, còn một nhóm nhỏ doanh nhân và quan chức thu lợi từ quá trình chuyển dịch kinh tế và quyền lực. Ngoài ra, việc tiếp cận và sử dụng các dịch vụ công cũng thể hiện rõ sự bất công mà “người nghèo nếu ốm nặng gia đình không có tiền thì coi như gửi thẳng ra nghĩa trang”, “còn người giàu có tiền được dắt xoẹt cái lên khám trước”. Nhưng vấn đề được khá nhiều người nhấn mạnh đó là sự thiếu độc lập, khách quan của hệ thống tư pháp. Đối với người nghèo thì “ôi giờ, cái hệ thống luật pháp chẳng hề bảo vệ mình” còn người giàu, có quyền lực thì “tao sẵn sàng bẻ cong hệ thống luật pháp nếu nó phục vụ ta” (Nữ, Miền trung).

Khi phân tích nguyên nhân tại sao người dân bức xúc nhưng chưa lên tiếng mạnh mẽ, nhiều người tham gia nghiên cứu cho rằng do họ vẫn còn sợ. “Họ cảm thấy an toàn hơn khi lên tiếng về một chuyện bất công ở Cà Mau, nhưng một chuyện xảy ra trước mắt họ, họ lại im lặng” (Nữ, Hà Nội). “Nhiều người có thể chửi vả cảnh sát ăn hối lộ thậm tệ, nhưng khi bị tuýt còi dừng xe thì họ lại sẵn sàng cúi tiền cho cảnh sát để mình xong chuyện” (Nam, TP. HCM). Chính cấu trúc cộng đồng, văn hóa hiệp hội, tinh thần tập thể đã bị vỡ vụn nên người dân chỉ còn lo được cho bản thân mình, còn những thứ thuộc về môi trường xã hội đang nằm ngoài tầm kiểm soát với họ, ít nhất là như họ đang nghĩ.

Mấy năm gần đây, các điều kiện kinh tế văn hóa cũng như truyền thông xã hội cực lớn giúp người dân phá vỡ bức tường thông tin, họ được tiếp cận thông tin nhiều chiều khác nhau nên cái nhận thức của họ được

thay đổi rất nhanh và họ dần dần hiểu ra những cái bất công mà họ đang phải chịu đựng. Tuy chưa nhiều người có khả năng phân tích khía cạnh chính trị, cấu trúc, thể chế của nguyên nhân bất công họ phải chịu đựng, nhưng họ đã nhận ra sự mâu thuẫn giữa những khẩu hiệu bình đẳng, công bằng với các bất công bản thân họ trải nghiệm hoặc biết đến. Nhận thức ban đầu này làm họ bức xúc, bất mãn, và tích tụ nhưng chưa có cơ hội chuyển hóa thành hành động để tham gia giải quyết vấn đề.

#### **4.4.1.4. Mức độ quan tâm đến hoạt động chính trị của người dân (2,61 điểm)**

Mức độ quan tâm đến hoạt động chính trị của người dân không được đánh giá cao. Các nguyên nhân từ góc nhìn của những người hoạt động trong xã hội dân sự có thể gom thành ba nhóm chính.

Thứ nhất, “chính trị” hay “hoạt động chính trị” là một khái niệm tiêu cực, được gắn với thái độ chính quyền, thậm chí là phản động, lật đổ. Bất cứ điều gì đó trái với quan điểm của Đảng cộng sản và nhà nước, đều được dán nhãn “nhảy cảm chính trị” để né tránh bàn luận. Điều này càng được củng cố trong bối cảnh độc quyền chính trị, khi nhiều nhà hoạt động trong lĩnh vực chính trị của xã hội dân sự phải trả giá, thậm chí tù đày. Người dân có thể “làu bàu” về các bất công, họ có thể gửi kiến nghị thư nhưng nếu họ xuống đường, họ cảm biến phản đối thì ngay lập tức họ bị dán nhãn thành lực lượng quấy rối, phản động, hoặc bị kích động bởi thế lực thù địch làm những người khác rất sợ tham gia cùng.

Thứ hai, dân chúng nghĩ “*họ không có quyền lực gì trong cái gọi là hoạt động chính trị*”. Người dân nghĩ “*họ không có cái khả năng gì để tác động tới hoạt động chính trị, nó gần như là đặc quyền của một số lãnh đạo nên bây giờ họ muốn tác động cũng chẳng tác động được gì. Ngay cả cái việc gần nhất là bầu cử tại địa phương thì họ cũng không được biết, tới khi bầu cử họ mới biết, họ mới đọc những bản tóm tắt lý lịch nên chắc là họ cũng bầu đại chứ họ chả biết là tại sao lại bầu những người này, chẳng có cơ sở gì để lựa chọn cả*” (Nam, Miền trung). Nhiều

người đi bầu cử “cho vui” chứ không hiểu những vấn đề cốt lõi của nó “*tại vì khi sinh ra, ví dụ trong chuyện bầu cử, những người mà hiện giờ là cử tri, là những người mà họ sinh ra trong hệ thống bầu cử như thế này, họ chưa từng có những trải nghiệm khác, không có gì để so sánh cả*” (Nữ, Hà Nội). Chính vì vậy họ chấp nhận hiện trạng như một thói quen, như một quán tính vì họ không tin họ có thể thay đổi cái cỗ máy khổng lồ đang chạy.

Thứ ba, cũng là nguyên nhân quan trọng nhất, đó là sự hiểu biết hạn chế của người dân về khía cạnh chính trị của những bất công, vấn đề kinh tế, xã hội, quyền tự do mà họ đang phải gánh chịu. Điều này được miêu tả hoàn chỉnh bởi một nhà hoạt động dân sự “*tức là tâm lý người dân người ta bức xúc về những cái bất công cụ thể, cho nên phải nói là bây giờ cái dân oan ở đâu cũng có và người ta thấy bất công, người ta phản ứng lại những cái bất công. Nhưng mà cái đó nó thành một cái ý thức chính trị thì mức độ là thấp hơn ... Khi họ bất bình là họ bất bình với cái anh cụ thể trong làng, ở trong phường, ở trong phố gì đấy phải không? Thế nhưng cái đó nó biến thành ý thức chính trị với cái tập người này thì lại thấp hơn. Cho nên từ cái đó mà chuyển thành hành động chính trị thì lại thấp chứ không phải là cao, tất nhiên nó có phát triển....*” (Nam, Miền Trung).

Nó có phát triển, đây cũng là nhận định của nhiều thành viên xã hội dân sự, một phần vì không gian xã hội dân sự có mở rộng trong thời gian gần đây. Ngoài các không gian của nhà nước, của các tổ chức như Mặt trận tổ quốc, đoàn thể, thì trong xã hội Việt Nam đang dần dần hình thành các nhóm chung sở thích, các câu lạc bộ thanh niên, sinh viên ngoài trường đại học, hoặc các diễn đàn độc lập. Đây chính là môi trường để người dân thực hành các hoạt động chính trị của mình, thông qua thảo luận dân chủ, phản biện và lắng nghe, xây dựng nội quy và điều lệ, bầu và lựa chọn lãnh đạo của mình. Tuy nhiên, các không gian này còn bé, hoạt động ở mức cộng đồng vì Việt Nam chưa có Luật về hội, thực ra là tự do hiệp hội, để cho các Hội, Đoàn độc lập ra đời, hoạt động ở mức quốc gia, chính sách, ngành, nghề. Thiếu không gian này thì sự hiểu biết, mối quan tâm, và thực hành hoạt động chính trị của người dân còn thiếu, và méo mó.

#### 4.4.2. Năng lực của xã hội dân sự (2,91 điểm)

Có 115 người trả lời đầy đủ các chỉ số thuộc cấu phần Năng lực XHDS. Không có sự khác biệt có ý nghĩa thống kê về đánh giá các chỉ số năng lực XHDS theo địa bàn sinh sống, nhóm tuổi, loại hình nhóm tổ chức. Tỷ lệ người tham gia không trả lời ở từng chỉ số về năng lực XHDS dao động từ 3,3% đến 5,9%, và tỷ lệ không biết đánh giá chỉ số dao động từ 0% đến 6% (mức độ tự chủ tài chính của XHDS).

**Biểu đồ 7: Phân bố đánh giá các chỉ số của cấu phần năng lực của XHDS**

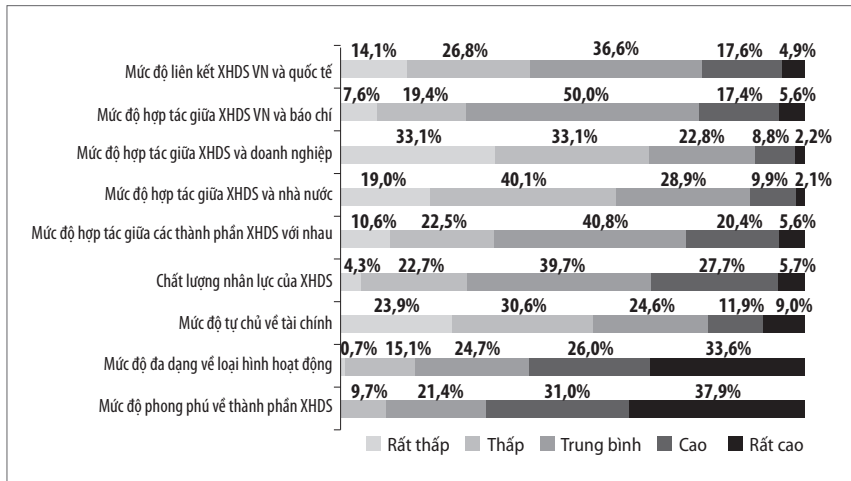

Bản thân các thành viên của XHDS đánh giá năng lực của XHDS nói chung khá cao. Cụ thể là XHDS đã phát triển mạnh ở các loại hình hoạt động (59,6%) và phong phú về thành phần (68,9%). Tuy nhiên chất lượng nhân lực chưa cao và đặc biệt còn phụ thuộc về tài chính (54,5%). Điểm trung bình đánh giá về mức độ tự chủ tài chính của XHDS thấp hơn trung bình (2,51).

Năng lực tạo mạng lưới làm việc, bao gồm liên kết và hợp tác của XHDS với nhau và với các thành phần xã hội khác đều thấp. Đặc biệt thấp trong hợp tác với khối doanh nghiệp (66,2%), với các cơ quan nhà nước (59,1%). Điểm đánh giá trung bình của tất cả các chỉ số về mức độ liên kết và hợp tác của XHDS đều thấp hơn trung bình.



Giá trị khác biệt của các chỉ số theo địa bàn sinh sống:

- Đối với đánh giá mức độ tự chủ về tài chính của XHDS, những người tham gia ở TPHCM cho 0,86 điểm cao hơn so với những người tham gia ở TP Hà Nội;
- Chất lượng nhân lực của XHDS: người tham gia nghiên cứu sống ở các tỉnh/thành ngoài TP HCM và Hà Nội cho điểm đánh giá cao hơn 0,46 điểm so với người tham gia thuộc TP HN;
- Mức độ hợp tác giữa các tổ chức XHDS với nhau: người tham gia nghiên cứu sống ở các tỉnh/thành ngoài TPHCM và Hà Nội cho điểm đánh giá cao hơn 0,71 điểm so với người tham gia thuộc TP HN;
- Mức độ hợp tác giữa XHDS và cơ quan nhà nước: người tham gia nghiên cứu sống ở các tỉnh/thành ngoài TPHCM và Hà Nội cho điểm đánh giá cao hơn 0,55 điểm so với người tham gia thuộc TP HN.

Giá trị khác biệt của các chỉ số theo thời gian tham gia XHDS của người trả lời:

- Chất lượng nhân lực XHDS: người tham gia nghiên cứu có thời gian hoạt động XHDS dưới 10 năm cho điểm đánh giá cao hơn 0,63 điểm so với người tham gia trên 10 năm;
- Mức hợp tác giữa XHDS và báo chí: người tham gia nghiên cứu có thời gian hoạt động XHDS dưới 10 năm cho điểm đánh giá cao hơn 0,68 điểm so với người tham gia trên 10 năm.

Điểm số cụ thể của các chỉ số được thể hiện ở biểu đồ dưới đây:

**Biểu đồ 8: Điểm số của các chỉ số thuộc cấu phần năng lực của XHDS**

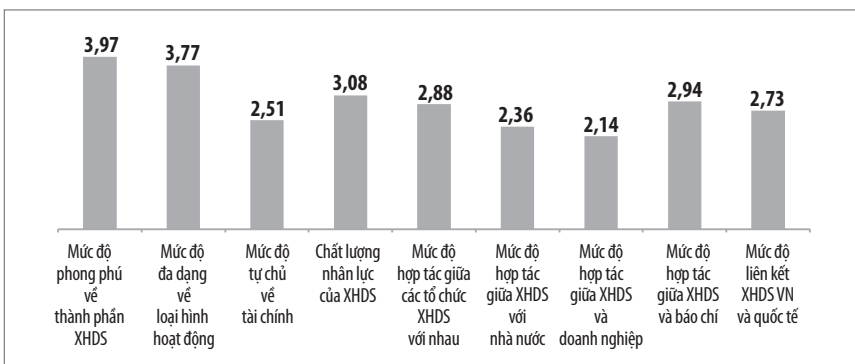

Điểm trung bình của câu phần này là 2,91. Có sự khác biệt về giá trị câu phần này giữa các nhóm có trình độ học vấn khác nhau (PTTH là 3,04; đại học là 3,03 và trên đại học là 2,70), và giữa nhóm tham gia hoạt động XHDS dưới 10 năm và trên 10 năm (tương ứng là 3,07 và 2,67). Hai nhóm trả lời đầy đủ và không trả lời đầy đủ các chỉ số câu phần không có sự khác biệt về tỷ lệ các trình độ học vấn cũng như thời gian tham gia XHDS. Như vậy điểm trung bình câu phần này có thể không có sai số nhiều nếu tất cả người tham gia cùng trả lời đầy đủ.

Ba chỉ số là Mức độ phong phú về thành phần XHDS, đa dạng về hoạt động của XHDS và Chất lượng nhân lực XHDS là trên điểm trung bình, tương ứng là 3,97, 3,77 và 3,08 điểm. Thấp nhất là điểm hợp tác với doanh nghiệp và với nhà nước, tương ứng là 2,14 và 2,36 điểm.

Nội dung chi tiết của các chỉ số liên quan đến năng lực của XHDS được thảo luận dưới đây.

#### **4.4.2.1. Mức độ phong phú về thành phần (3,97 điểm) và mức độ đa dạng hoạt động (3,77) của XHDS**

Mức độ phong phú và đa dạng về thành phần và hoạt động của XHDS được đánh giá khá cao, có lẽ do cảm giác tươi mới vì gần đây có nhiều loại hình tổ chức và hoạt động ra đời. Về thành phần xã hội dân sự, tính theo dải từ các cá nhân hoạt động độc lập, các tổ chức cộng đồng, các nhóm sinh viên, đến các tổ chức phi chính phủ, Hội đoàn độc lập đều có và đang trên đà phát triển. Rất nhiều người nhấn mạnh đến các sáng kiến nội sinh từ cuộc sống như “cơm có thịt”, “quán cơm 2000” hay “mạng lưới ung thư vú”. Đây chính là hoạt động dân sự được khởi phát từ cá nhân sau lan tỏa và có sự tham gia rộng rãi từ cộng đồng. Bên cạnh đó, các mạng lưới như ofofun, webtretho hoặc rất nhiều các nhóm tự phát trên internet, facebook đã làm cho không gian dân sự được mở rộng và đa dạng hơn nhiều. Những không gian này không sinh ra từ tài trợ nước ngoài, và cũng không hoạt động dựa vào dự án. Họ hoạt động tự chủ, độc lập, và sinh ra để phục vụ một nhu cầu cụ thể của thành viên, của cuộc sống.

Một trong những thành phần mới trong xã hội dân sự Việt Nam, cũng được phân nửa người tham gia nghiên cứu nhắc đến, là các nhóm thanh niên hoạt động đa dạng trong các lĩnh vực khác nhau. Ngoài hàng chục, hàng trăm nhóm làm các hoạt động truyền thống như xóa đói giảm nghèo, quyên quần áo ấm cho trẻ em vùng cao, có nhiều nhóm có những hoạt động mới như Nghệ thuật và bảo vệ môi trường (Đi và Mỏ), giáo dục trẻ em (Giấc Mơ Việt Nam), âm nhạc cho trẻ mồ côi (Miracle Choir), kết nối các giá trị tốt đẹp trong thanh niên (Tử Tế Là). Ngoài ra, còn có những nhóm thanh niên hoạt động trong lĩnh vực học thuật như Book Hunter, Reading Circle ở Hà Nội, Vòng Ôi ở Đà Nẵng hay Lan Tỏa ở TP. Hồ Chí Minh. Đây thực sự là một lực lượng mới, năng động, sáng tạo mà sự tham gia của họ đã tiếp sức cho xã hội dân sự Việt Nam.

Một trong những “nhân vật mới” của xã hội dân sự Việt Nam là các nhóm hoạt động độc lập mang tính phản biện xã hội như Văn đoàn độc lập, Hội nhà báo độc lập, hay Diễn đàn xã hội dân sự cũng được những người tham gia nghiên cứu nhắc đến. Đây là những tổ chức xã hội dân sự không đăng ký với nhà nước, hoạt động theo Hiến pháp để thực thi quyền đương nhiên của mình. Các tổ chức này phát triển từ phong trào phản biện xã hội của các trí thức về vấn đề boxit Tây Nguyên, Hiến pháp, hay các chủ trương lớn của Đảng và chính phủ. Họ là những người có uy tín xã hội (nhóm 72) đảng viên lâu năm (nhóm 61), có quan hệ với các lãnh đạo cao cấp, và có kinh nghiệm hoạt động chính trị. Hoạt động chủ yếu của họ là gửi kiến nghị cho Lãnh đạo Đảng và Nhà nước về các vấn đề trọng yếu liên quan đến sự phát triển của đất nước; Đăng tải và chia sẻ các phân tích, bài viết nhằm cung cấp cho công chúng những lý luận phát triển qua những sự kiện cụ thể. Tuy không nhiều về số lượng nhưng chính hoạt động của họ đã đẩy rộng biên giới phản biện xã hội, mở rộng không gian cho các tổ chức phi chính phủ, các nhóm thanh niên, và các nhà hoạt động xã hội.

Song song với các Hội đoàn độc lập kể trên, một phần xã hội dân sự không thể không nhắc tới đó là các nhóm hoạt động không đăng ký, chọn phương pháp “đối diện” với chính quyền, và sẵn sàng tổ chức các hoạt động tập thể nơi công cộng như biểu tình chống Trung Quốc,

ủng hộ những người dân bị oan sai, hoặc các hoạt động bảo vệ nhân quyền. Một ví dụ điển hình là nhóm NO U được miêu tả *“là nhóm bắt đầu từ những người tham gia biểu tình chống Trung Quốc từ 2011, đây là những người đã qua lửa đạn, đó là một nhóm rất có kinh nghiệm, hoạt động công khai, ngang nhiên, bất chấp sự đàn áp của công an”* (Nam, Hà Nội). Ngoài ra còn có một số nhóm khác như Mạng lưới Blogger Việt Nam, Hội bầu bí tương thân hay Hội phụ nữ Nhân quyền Việt Nam...hoạt động theo hướng đối đầu, lên án vi phạm quyền con người của chính quyền, và thường bị chính quyền liệt vào các nhóm “phản động”. Để dễ phân tích, báo cáo này sẽ gọi nhóm này là nhóm XHDS không đăng ký và hoạt động độc lập với nhà nước (viết tắt là U&I từ tiếng Anh là Unregisterd and Independent).

Hầu như tất cả người được hỏi đều cho rằng một trong những nguyên nhân làm cho các tổ chức xã hội dân sự Việt Nam hình thành và hoạt động sôi nổi trong thời gian gần đây là nhờ có internet. Có thể nói mạng xã hội như một dung môi làm cho không gian dân sự được hình thành nhanh hơn, mở rộng nhanh hơn. Các phong trào dân sự nổi trội trong thời gian gần đây đều nương nhờ mạng xã hội để hình thành và phát triển như trang “6700 người vì 6700 cây” trong việc Hà Nội chặt cây xanh; “Save Son Doong” trong việc phản đối cáp treo ở Quảng Bình, hay “Tôi Đồng Ý” trong việc ủng hộ hôn nhân cùng giới. Mạng xã hội cũng là nơi kết nối xã hội dân sự với báo chí nhà nước và từ đó đến với xã hội và chính phủ. Chính sự tương tác này làm cho ảnh hưởng của xã hội dân sự lên đời sống chính trị, văn hóa, kinh tế và xã hội sâu sắc hơn.

Có thể nói, xã hội dân sự Việt Nam ngày càng tăng về số lượng và đa dạng về thành phần. Tuy nhiên, một số vị trí đang còn yếu hoặc thiếu. Như miêu tả của một người hoạt động tự do ở Hà Nội, *“Nếu không gian xã hội dân sự sống động thì nó như là đội bóng có đủ các vị trí. Có một người bị chấn thương thì người ta có người khác để thay. Thế nhưng đội bóng của mình hiện giờ thì nó không có đủ 11 người đâu, nó chỉ có 4, 5 vị trí, nó chơi linh tinh, lãng nhãng vậy thôi. Ví dụ như các nhóm sở thích khá phong phú, khá là đông. Mà những nhóm sở thích thì nó như kiểu lớp cỏ dưới thấp trong chuỗi thức ăn ấy, xong rồi trên cỏ thì mới đến động vật ăn thịt chẳng hạn. Thế nhưng mình mới ở mức đây thôi,*

*còn các nhóm mà chuyên sâu hơn để giải quyết những vấn đề của xã hội thì chưa có” (Nữ, Hà Nội).*

Đây là một miêu tả khá điển hình về sự thiếu hụt hoặc chưa cân bằng về thành phần và hoạt động của xã hội dân sự Việt Nam. Trong những năm gần đây, hoạt động khá sôi nổi, tuy nhiên đang còn lệch, theo miêu tả của một số người là *“số lượng đông đảo ở các nhóm làm về những phần không gai góc lắm, còn những vấn đề gai góc thì rất ít các nhóm làm” (Nam, Hà Nội).* Có người theo chủ nghĩa hoài nghi thì cho rằng *“xã hội dân sự tốt về những mảng mà lâu nay nguồn tài trợ dồi dào, ít bị kiểm soát như môi trường, xóa đói giảm nghèo, y tế, HIV, bảo vệ các nhóm yếu thế, còn những lĩnh vực nhạy cảm như chống tham nhũng, truyền thông, pháp lý thì hết sức mới, chỉ những người có tâm huyết và thuộc dạng có tài mới trụ được” (Nam, Hà Nội).*

Đối tượng thiếu đầu tiên được nhiều người nhắc đến là các tổ chức thiện nguyện tôn giáo. Điều này được nhắc tới bởi những người tham gia nghiên cứu ở miền Trung và miền Nam. Họ cho rằng các hoạt động thiện nguyện cần dựa trên giá trị, niềm tin, và các tổ chức tôn giáo có vai trò vô cùng quan trọng. *“Tôi thấy ở nước ngoài có nhiều nhóm tôn giáo. Tôi luôn nghĩ là xã hội dân sự tạo niềm tin... người ta đến với nhau không chỉ là lý nữa... nó phải có yếu tố tinh thần, đạo đức... là xây dựng sự tin tưởng cá nhân từ bên trong” (Nữ, Miền Trung).* Song song với các hoạt động từ thiện, các tổ chức tôn giáo còn có hệ thống trường học, cơ sở cứu mang người bệnh, người yếu thế, người nghèo. *“Cái chùa đó có ông thầy tu ông sống trọn đời với người ma túy, hay dòng nữ tu kia làm việc với người cùi, người phong, mại dâm hay người có HIV. Kinh nghiệm chế độ cũ cho thấy với những người yếu thế đó thường thường phải có những tổ chức thuần là những người sống trọn vì đạo thì những người đó mới nương tựa được, đến khi trục trặc gì thì có cha, có chúa giúp đỡ anh. Bên cạnh cái chùa, cái nhà thờ là cái trường Bồ đề, cái trường Ta be nổi tiếng có nhiều người tài đến học” (Nam, TP. HCM).*

Nhóm đối tượng thứ hai được nhắc đến như một mắt xích thiếu trong xã hội dân sự Việt Nam là các tổ chức think-tanks chuyên nghiệp và độc lập, ví dụ như Viện nghiên cứu phát triển (IDS) đã bị giải thể. Hiện

tại, các viện nghiên cứu nhà nước không đóng được vai trò think-tanks vì họ phụ thuộc vào ý chí chính trị của nhà nước, minh họa cho chính sách của chính phủ. Còn các chuyên gia độc lập lại nằm rải rác ở một số tổ chức phi chính phủ, một số Hội nghề nghiệp hoặc chuyên gia độc lập (đa phần là cán bộ nhà nước nghỉ hưu). Tuy nhiên, các chuyên gia này chỉ mới đóng vai trò “trả lời phỏng vấn báo chí” khi được hỏi hoặc viết blog hoặc chia sẻ trên facebook. Nhiều chuyên gia nhưng họ không phối kết hợp được với nhau nên không có khả năng dẫn dắt dư luận, xây dựng nghị trình, khai sáng công chúng hoặc ảnh hưởng đến các nhà ra chính sách. Như chia sẻ của một người hoạt động xã hội “*rõ ràng think-tanks là một loại hình quan trọng, không có think-tanks là một lỗ hổng rất lớn của xã hội dân sự...đấy là vai trò phản biện xã hội*” (Nam, Hà Nội).

Song song với sự vắng mặt của các think-tanks là vai trò mờ nhạt của các trường đại học. Không giống nhiều nước như Thái Lan hay Malaysia, các trường đại học ở Việt Nam đóng vai trò mờ nhạt trong các hoạt động dân sự. Các giáo viên được coi là “công chức” nhiều hơn là những người hoạt động độc lập, bảo vệ cho quyền con người hay tự do học thuật. “*Hoạt động của sinh viên trong trường bị quản lý chặt chẽ, và các thông báo liên tục được gửi cho sinh viên cấm tham gia các hoạt động dân sự như biểu tình chống trung quốc, hay tuần hành bảo vệ cây xanh ở Hà Nội*” (Nữ, Hà Nội). “*Sự tham gia của sinh viên vào các hoạt động của xã hội dân sự, đặc biệt các chủ đề nhạy cảm như phòng chống tham nhũng, bảo vệ quyền con người cũng bị hạn chế. Chính vì vậy nhiều nhóm sinh viên phải hoạt động ở ngoài giảng đường và khó gần việc học, nghiên cứu với các hoạt động dân sự ngoài xã hội*” (Nữ, Hà Nội). Trong liệt kê các hoạt động dân sự chưa có ở Việt Nam gần đây, “*bãi khóa thường được nêu ra như biểu hiện của sự kiểm soát chặt chẽ của chính quyền đối với các trường đại học và sự thụ động thiếu tính dân sự của sinh viên cho dù chất lượng giáo dục là một trong những chủ đề gây bức xúc nhất Việt Nam*” (Nam, Miền Trung). So sánh với công nhân nơi thường xuyên có các cuộc đình công phản đối môi trường làm việc khắc nghiệt, lương thấp, hay chính sách bảo hiểm xã hội không tốt, thì lực lượng sinh viên tỏ ra thiếu tính chiến đấu hơn nhiều trong việc bảo vệ quyền của mình.

Từ trước đến nay, khi nhắc đến xã hội dân sự nhóm các tổ chức phi chính phủ thường chiếm vị thế trung tâm, chủ yếu do họ đã được hình thành từ đầu những năm 1990s, có đăng ký tư cách pháp nhân với chính phủ, là nơi tiếp nhận tài trợ từ các tổ chức nước ngoài để triển khai các hoạt động dự án từ xóa đói giảm nghèo đến bảo vệ môi trường, từ bình đẳng giới đến tài chính vi mô, từ cung cấp nước sạch đến phòng chống HIV, từ giáo dục đến trợ giúp người khuyết tật. Do môi trường chính trị cũng như lịch sử để lại, đa số các tổ chức phi chính phủ được thành lập và có trụ sở ở Hà Nội, rất ít tổ chức được thành lập ở TP. Hồ Chí Minh hoặc các tỉnh thành khác. Tuy nhiên, hoạt động của các tổ chức phi chính phủ chủ yếu diễn ra ở một làng, một xã cụ thể ở các tỉnh miền núi, nông thôn. Chính vì hoạt động của họ thường tập trung giải quyết một vấn đề cụ thể ở địa phương, không liên quan đến các vấn đề nóng quốc gia, là tâm điểm của truyền thông báo chí hay thảo luận nghị trường, nên hoạt động của họ không được biết đến nhiều bởi đại đa số dân chúng, cũng như các lãnh đạo nhà nước. Đây cũng là lý do *“phần này không hiện hữu rõ ràng, khiến phần “phản biện xã hội” phần “đổi đầu” được biết nhiều hơn nên gây lo ngại cho chính quyền và thái độ tiêu cực của công chúng khi nhắc đến xã hội dân sự”* (Nam, TP. HCM).

Gần đây, theo chia sẻ của nhiều người trả lời phỏng vấn là thành viên của NGO, hoạt động của các tổ chức phi chính phủ cũng đang có những bước chuyển từ thuần túy cung cấp dịch vụ cho người nghèo, phụ nữ, trẻ em, người dân tộc thiểu số... sang các hoạt động nghiên cứu, vận động chính sách, phản biện xã hội, và vận động quần chúng. Tuy còn nhiều thách thức, nhưng các tổ chức phi chính phủ đang dần dần mở ra các kênh đối thoại với chính phủ, quốc hội về các vấn đề xã hội như phòng chống HIV, xóa bỏ bạo lực gia đình, thúc đẩy bình đẳng giới, bảo vệ quyền của người đồng tính, song tính và chuyển giới, người khuyết tật. Một số các tổ chức bắt đầu tham gia vào góp ý cho Hiến pháp, các dự án luật về các quyền dân sự và chính trị như Luật về hội, Luật tiếp cận thông tin, và các cơ chế bảo vệ nhân quyền của Liên Hợp Quốc như UPR và CEDAW. Các hoạt động này của NGO góp phần đa dạng hóa hoạt động của xã hội dân sự, đồng thời góp phần mở rộng không gian dân sự qua các lãnh địa quyền lực khác mà nhà nước đang độc quyền nắm giữ.

Như vậy, thành phần xã hội dân sự Việt Nam đã tương đối đa dạng hơn trong những năm gần đây, đặc biệt với việc xuất hiện của các Nhóm sinh viên, Hội đoàn độc lập, các nhóm “đối kháng”. Một số đối tượng quan trọng như các tổ chức từ thiện tôn giáo, think-tanks và tính dân sự của các trường đại học chưa có khiến thành phần củaXHDS vẫn còn khuyết. Nhưng trên hết, nhờ có môi trường truyền thông xã hội, sự đa dạng của các tổ chức cộng đồng, sự hình thành của các nhóm thanh niên đã giúp cho xã hội dân sự Việt Nam xuất hiện với khuôn dạng mới. Tuy nhiên, cho dù xã hội dân sự Việt Nam đa dạng nhưng chưa có sự kết dính để tạo thành sức mạnh tập thể. Chính vì vậy, tuy đang đóng góp tích cực nhưng chưa tạo ra các phong trào xã hội có tác động sâu rộng đến toàn bộ xã hội như *“phong trào nữ quyền bắt đầu đi xe đạp, cắt tóc ngắn, rồi phong trào hiện đại hóa người ta bắt đầu đi giầy tây... hoặc thời cộng sản sau này cũng có những phong trào xã hội kiểu như công nhân được hiện đại hóa, nông dân được đi học, những cái chuyển dịch xã hội tầm cỡ ấy”* (Nam, Hà Nội).

#### 4.4.2.2. Mức độ tự chủ về tài chính của XHDS (2,51 điểm)

Mức độ tự chủ về tài chính của các tổ chức xã hội dân sự được hầu hết những người trả lời phỏng vấn đánh giá khá thấp, đặc biệt ở các nhóm đang phải dựa vào nguồn tài trợ nước ngoài. Các tổ chức NGO thường được lấy ra làm ví dụ vì gần như 100% nguồn lực của họ phụ thuộc vào các nhà tài trợ quốc tế. Ngoài một số ít các tổ chức hoạt động khá chuyên nghiệp có nguồn tài trợ khá dồi dào, nhiều tổ chức NGO đang hoạt động cầm chừng, tùy vào việc có xin được dự án hay không. Gần đây, bức tranh càng ảm đạm hơn khi các nhà tài trợ quốc tế rút khỏi Việt Nam vì danh hiệu “nước có thu nhập trung bình thấp” Việt Nam vừa đạt được.

Để khắc phục tình trạng này, các tổ chức NGO bắt đầu nghĩ và thử nghiệm đa dạng hóa nguồn thu, cụ thể là từ doanh nghiệp và cá nhân. Tuy nhiên, rất ít tổ chức thành công với hoạt động này vì *“năng lực của họ sinh ra để tiêu tiền tài trợ chứ không phải quyền tiền từ doanh nghiệp hay người dân”* (Nam, Hà Nội). Chính vì vậy, họ gặp khó khăn đặc biệt khi doanh nghiệp và người dân không biết, không nhìn thấy



hoạt động ở vùng sâu, vùng xa của họ. Thêm vào đó, các hoạt động phát triển, bình đẳng giới, chống biến đổi khí hậu... không hấp dẫn người dân hay doanh nghiệp để họ bỏ tiền ra, và nếu có thì cũng không đủ nhiều để cho các tổ chức NGO hoạt động như hiện tại. *“Tôi thấy vụ cây xanh chẳng hạn, cái tổ chức 6700 nó được hình thành từ cộng đồng, những người rất quan tâm đến vấn đề cây nên họ mới sẵn sàng đóng tiền cho cái cây. Chắc khi mà họ chưa nhìn thấy cây bị chặt hoặc là cây chưa bị chặt mà có một tổ chức nhảy vào yêu cầu muốn làm một cái bản đồ về cây chẳng hạn thì không có ai đóng tiền cả. Chỉ có giải quyết những vấn đề của chính cộng đồng đấy, hoặc là từ thiên, hoặc là kinh doanh thì được, còn nếu không thì không có cách gì độc lập tài chính”* (Nam, Hà Nội).

Bên cạnh việc thử nghiệm quyền tiền từ doanh nghiệp và công chúng, một số tổ chức NGO cũng xem xét mô hình doanh nghiệp xã hội. Tuy nhiên, môi trường luật pháp ở Việt Nam chưa rõ ràng cho doanh nghiệp xã hội mặc dù Luật doanh nghiệp đã đưa khái niệm này vào, và một nghị định đang được soạn thảo. Điều này cũng chưa chắc chắn “giải thoát” cho các tổ chức NGO, như một người hoạt động lâu năm trong lĩnh vực doanh nghiệp xã hội chia sẻ *“từ trước đến nay mình chưa thấy một NGO nào chuyển đổi thành công thành doanh nghiệp xã hội cả; Nếu có thành công thì là doanh nghiệp chuyển đổi thành doanh nghiệp xã hội”* (Nữ, Hà Nội).

Mức độ tự chủ tài chính của các nhóm hoạt động độc lập, không đăng ký với nhà nước thì đa dạng và khác nhau rất nhiều. Đại đa số các nhóm tình nguyện, thanh niên hoạt động dựa vào nguồn tiền tự đóng góp, hoặc tài trợ trong nước. Các tổ chức cộng đồng ở miền Nam cũng tích cực và thành công hơn trong việc quyên tài trợ trong nước. Các hoạt động này thường cụ thể nên dễ xin tài trợ, và thường ở quy mô nhỏ nên không đòi hỏi kinh phí nhiều. Ví dụ, các hoạt động từ thiện như phát quần áo cho học sinh hay quà cho người nghèo thì quyên góp từ cá nhân, còn xe ô tô vận chuyển thì xin tài trợ từ doanh nghiệp. Các nhóm hoạt động học thuật thì chi phí nhiều nhất là phòng họp thì chủ yếu mượn miễn phí từ các cơ quan, tổ chức mà họ có quan hệ cá nhân, trong nhiều trường hợp thì sử dụng quán café như nơi hội họp.

Có một số nhóm có sáng kiến thu phí cho các buổi nói chuyện từ người nghe, thường rất thấp, để chi trả chi phí, còn chuyên gia, người nổi tiếng đến nói chuyện thường làm miễn phí. Có nhóm cũng nhận việc như làm biên tập sách, hoặc làm chương trình truyền hình, video clips, chụp ảnh... để lấy chi phí cho hoạt động của nhóm.

Một số nhóm độc lập hoạt động trong các lĩnh vực nhạy cảm thì xác định không nhận tài trợ nước ngoài như một cách để bảo vệ mình khỏi sự “chụp mũ” của nhà nước. *“Hoạt động hoàn toàn tình nguyện, những hoạt động cụ thể cần tiền thì có thể xin chỗ này, chỗ kia một ít, riêng nước ngoài thì không bao giờ, kể cả một xu”* (Nam, Hà Nội). Có nhóm không những không nhận tài trợ của nước ngoài mà còn *“không nhận tiền của tổ chức khác, chỉ nhận tiền của cá nhân. Nếu cá nhân gửi cả triệu đô la chúng tôi cũng nhận, nhưng một đồng từ tổ chức khác chúng tôi cũng không nhận. Chúng tôi quan niệm thế này, khi mình hoạt động mà chính quyền không thích thì có thể bị vu vạ nhận tiền của tổ chức này, tổ chức kia để thực hiện việc này việc kia. Thứ hai là bản thân chúng tôi cũng muốn tránh sự can thiệp của nhóm khác, tổ chức khác, vì đã là nhóm, tổ chức thì họ có mục đích, chủ trương nên chúng tôi không muốn cái sự can thiệp đó... Chúng tôi chỉ thực hiện ý chí của quần chúng, tức là của cá nhân”* (Nam, Hà Nội).

Như vậy, các nhóm xã hội dân sự khác nhau, từ NGO đến các nhóm độc lập, đều đang có những thách thức khác nhau về nguồn lực tài chính. NGO thì phụ thuộc vào tiền tài trợ của các tổ chức phát triển nước ngoài, và nguồn này đang suy giảm; các tổ chức độc lập thì phải tự lo về tài chính, nhưng với năng lực tài chính có hạn thì sẽ chỉ làm được những việc nhỏ, còn những việc lớn đòi hỏi nhiều tài chính sẽ khó thực hiện. Những nguồn tài trợ trong nước thì chưa sẵn sàng cung cấp cho NGO hay các nhóm hoạt động độc lập vì các nguyên nhân khác nhau như đã được phân tích ở phần 4.4.1.1 ở trên. Đây chính là một bài toán khó nhưng cần phải giải, các hình thức quyên tiền mới, sáng tạo như tổ chức sự kiện công cộng, gửi thư kêu gọi tài trợ, hay crowdfunding... nếu không xã hội dân sự Việt Nam sẽ bị “xẹp”, không thể trở thành khung đỡ cho văn hóa dân chủ.

#### 4.4.2.3. Chất lượng nhân lực của XHDS (3,08 điểm)

Chất lượng nhân lực của XHDS được nhìn nhận khác nhau với các nhóm khác nhau, tạm chia thành NGO, những nhóm U&I hay tổ chức các hoạt động tập thể và nhóm trí thức là những cán bộ cấp cao, nhà khoa học đã nghỉ hưu.

Đối với nhóm các tổ chức phi chính phủ chất lượng nhân lực nhìn chung được đánh giá khá tốt, đặc biệt trong những năm gần đây do có sự dịch chuyển từ các tổ chức phi chính phủ quốc tế, các nhà tài trợ qua. *“Khi họ từng là cán bộ của các tổ chức phi chính phủ quốc tế như SNV, Oxfam, CARE hay Plan international... họ trưởng thành ở trong những môi trường đấy. Xong rồi họ “chán” làm cho Tây thì họ đi ra ngoài lập các NGO riêng”* (Nam, Hà Nội). Nhân viên các tổ chức phi chính phủ Việt Nam được trả lương nên có thể thu hút được người có năng lực, cộng với cơ hội học tập, đào tạo cũng như tham gia các sự kiện trong và ngoài nước nên nhìn chung có năng lực rất tốt.

Tuy nhiên, nhiều người cho rằng nhìn chung năng lực của các NGO khá tốt về mặt kỹ thuật, nhưng lại không có nhiều trải nghiệm về hoạt động dân sự như các đồng nghiệp ở Philippines, Cambodia hoặc Thailand. Ngoài một số tổ chức chuyên nghiệp, nhiều tổ chức có *“năng lực về quản lý tổ chức nói chung, năng lực về quản lý tài chính, giải trình, năng lực vận động ngân sách rất yếu”*. Nguyên nhân không phải vì NGO không muốn mạnh, mà do *“anh không được cập nhật thông tin, tư cách anh không được thừa nhận. Anh chỉ loay hoay thực hiện những gì rất nhỏ; một khi anh không được thừa nhận, rồi anh không có phạm vi hoạt động, thì anh không thể phát triển được, anh chỉ làm cò con trong cái mảnh vườn nhỏ xíu của mình thôi, trong mảnh ruộng rất nhỏ”* (Nam, Hà Nội).

Về lâu dài, có nhiều lo lắng về nguồn nhân lực dài hạn cho NGO vì khi các nhà tài trợ rút đi, ngân sách giảm, thì càng khó tuyển được những người có năng lực tốt. Nhìn ở cấp vĩ mô, thì thậm chí *“INGO không còn là lựa chọn tối ưu cho mọi người nữa, mọi người sẽ vào mảng ngân hàng, công nghệ thông tin, chứng khoán, tài chính, hay lập cửa hàng*

riêng như Phổ 24. Mọi người không coi cái chuyện làm NGO là cái thú vị nữa nên đâm ra thiếu đầu vào” (Nam, Hà Nội). Nói cách khác, mảng xã hội dân sự có thể mất ưu thế cạnh tranh, hấp dẫn nếu không có những thay đổi mạnh mẽ cả về tài chính, môi trường làm việc, cũng như ý nghĩa xã hội của nó.

Năng lực của các nhóm XHDS không đăng ký và hoạt động độc lập với nhà nước (U&I) được đánh giá là yếu hơn vì đa số mọi người tham gia “là những người dân bình thường, tham gia tự nguyện hoặc bị đẩy vào vì các nguyên nhân khác nhau. Tuy nhiên, mặc dù yếu là như thế nhưng họ lại có một số lượng rất là đông, và những người đã tham gia ở khối dân sự bên ngoài ấy thì họ lại có một sự nhiệt tình, vô tư, rất là trong sáng. Rõ ràng là họ ăn cơm nhà vác tù và hàng tổng, làm gì có lương” (Nam, Hà Nội). Một số nhóm đã “kinh qua trận mạc” và sẵn sàng đương đầu với sức ép, đàn áp hoặc tù tội. Sự dũng cảm giúp họ đương đầu với chính quyền và tạo ra “nhiều người có khả năng trở thành thủ lĩnh của nhóm. Nhiều vụ việc, [an ninh] có thể chặn người này nhưng ngay lập tức có người khác làm thủ lĩnh như bình thường, như không có chuyện gì xảy ra. Hôm nay người này cầm đầu ngày mai người kia cầm đầu và người nào cầm đầu nguy hiểm thậm chí có thể tránh đi một thời gian” (Nam, Hà Nội).

Một trong những hạn chế về năng lực của nhóm “U&I” chính là các kỹ năng chuyên sâu trong việc tổ chức các hoạt động của mình hiệu quả, ví dụ như biểu tình. Nhiều hoạt động của họ chưa lôi kéo được quần chúng, hoặc dễ dàng bị chính quyền giải tán. “Những người mà tổ chức những cuộc biểu tình... chắc chắn phải là những người cực kỳ chuyên nghiệp nếu không thì không thể nào kêu gọi được một cái cuộc biểu tình lớn. Ở Việt Nam thì không có những nhân vật như vậy. Thậm chí những cái hoạt động như kiểu tổ chức sự kiện, kỹ năng nói trước đám đông, đều không hề có một kinh nghiệm nào hết, cứ tự vừa làm vừa xây dựng thôi” (Nữ, Hà Nội). Có người bị quan cho rằng nhiều nhân vật hoạt động ở nhóm U&I còn gây khó khăn cho nhóm này vì năng lực yếu kém, gây cản trở hơn là tạo thêm sức mạnh tập thể cho nhóm.

Nhóm được đánh giá có năng lực cao nhất là nhóm nhân sĩ trí thức

chuyên hoạt động phản biện xã hội. Họ “*chủ yếu là những người đã về hưu rồi, như các cô Vũ Mai, ông Chu Hảo, ông Nguyễn Ngọc... họ ở khắp Nam Bắc chứ không phải chỉ có ở Hà Nội. Họ có nhiều thuận lợi, bởi vì họ đều là những người có tuổi rồi, họ chín chắn hơn một chút, họ có nhiều mối quan hệ, họ cũng có một chút uy tín và cái quan trọng là họ có nhiều mối quan hệ với chính quyền*” (Nam, Hà Nội). Đây chính là nền tảng để nhóm này chuyên tập trung vào phản biện các chủ chương, chính sách lớn của Đảng và nhà nước, và họ chính là nhóm đẩy các giới hạn trong thảo luận, thậm chí cả những điều cấm kị như tam quyền phân lập, vai trò của quân đội, hay sự cần thiết của xã hội dân sự.

Dường như có một sự đồng thuận giữa những người trả lời phỏng vấn là các tổ chức xã hội dân sự Việt Nam, không chỉ NGO mà cả các nhóm sở thích, nhóm độc lập đều được đào tạo bài bản về chuyên môn kỹ thuật, tuy nhiên họ còn yếu về kỹ năng và phương pháp hoạt động dân sự. Điều này không dễ dàng “*cải thiện nhanh được mà phải hàng thế hệ. Muốn cải thiện nhanh thì thực sự là khuôn khổ pháp lý của nhà nước này phải cởi mở ra. Những NGO, những Trung tâm, những Viện như thế nó phải thật sự là những người sử dụng lao động, tạo công ăn việc làm. Nó trả lương cho những người làm ở đây rất là đường hoàng và chỉ có như thế thì nhân lực của họ mới được cải thiện mà thôi*” (Nam, Hà Nội).

#### **4.4.2.4. Mức độ hợp tác giữa các tổ chứcXHDS với nhau (2,88 điểm)**

Hầu hết mọi người tham gia nghiên cứu đều cho rằng mức độ hợp tác giữa các tổ chức xã hội dân sự là yếu. Nó không chỉ yếu giữa các nhóm không đăng ký, hoạt động đối kháng với các nhóm NGO có đăng ký mà nó còn yếu trong nội bộ giữa các thành viên từng nhóm.

Trong các nhóm XHDS khác nhau, NGO được coi là “*dễ hợp tác nhất*” nhưng chiều sâu và chất lượng của hợp tác cũng không đáng kể. Trước đây, một số nhà tài trợ muốn thúc đẩy các NGO hợp tác với nhau bằng cách thành lập các mạng lưới và liên minh, tuy nhiên, “*nhiều tổ chức chật vật lo để ngoi lên mặt nước để khỏi chết đuối đã, lo để có hoạt động nên không có thời gian và khoảng trống để hợp tác với nhau*” (Nam,

Hà Nội). Một nhà hoạt động độc lập làm việc với nhiều NGO cho rằng *“bây giờ mọi người vào liên minh với nhau thì chủ yếu tìm các cơ hội tài trợ chứ không phải là mọi người cùng chung một cái sứ mệnh hay là cùng chung một cái gì”* (Nữ, Hà Nội). Nhiều người lại cho rằng bản thân cách tài trợ theo dự án, khung logic của các Đối tác phát triển, INGO làm cho các NGO khó hợp tác với nhau. Các tổ chức phải ưu tiên triển khai dự án của mình, khi có cơ hội hợp tác nảy ra thì không có cơ hội điều chỉnh để tận dụng. Bản thân cách tài trợ theo dự án cũng đã đóng khung tư duy của người ta vào dự án, những cái gì không liên quan đến dự án trở thành kém ưu tiên.

Tuy nhiên, trong một số năm gần đây có một xu thế hợp tác rõ ràng hơn giữa các tổ chức NGO, và các tổ chức cũng thực dụng hơn trong việc hợp tác với nhau. Một Giám đốc NGO ở Hà Nội cho rằng do hoạt động của NGO ngày càng tăng nên cơ hội hợp tác ngày càng nhiều. Tuy không *“máu me”* tham gia các hoạt động mạng lưới lắm nhưng *“khi nào thấy nhu cầu thì tham gia còn không thì không theo phong trào, nó chẳng giải quyết được vấn đề gì ngoài mất thời gian. Ví dụ, ở đây có hoạt động về khoáng sản mình thấy một mình không làm được vì liên quan đến các bên khác nhau, nên cần một ông doanh nghiệp, ông nhà nước, một ông NGO biết về trách nhiệm xã hội của doanh nghiệp (CSR) nên mình tham gia liên minh”* (Nam, Hà Nội). Tương tự, gần đây các NGO hợp tác khá tốt trong một số tiến trình như góp ý cho Hiến pháp 2013, quá trình viết báo cáo bóng cho UPR, CEDAW. Các tiến trình góp ý cho các dự thảo Luật tiếp cận thông tin, Luật về hội cũng được thực hiện bài bản và có sự chia sẻ, phân công theo thế mạnh của từng tổ chức. Chính các tiến trình này cũng nâng cao tiếng nói, năng lực và vị thế của NGO hơn.

Tuy nhiên, ngoài một số tiến trình cụ thể, các tổ chức NGO hoạt động cùng trên một lĩnh vực chưa thực sự hợp tác hiệu quả với nhau để đẩy mục đích của mình đi xa hơn. Các hợp tác giữa NGO chưa được xây dựng trên viễn cảnh cho lĩnh vực mình làm. Một người làm báo chí quan sát thấy *“khi xã hội đang nóng về một vụ bạo hành với phụ nữ, một vụ sử dụng lao động trẻ em, hay cách doanh nghiệp đối xử với người khuyết tật, các tổ chức NGO làm cùng lĩnh vực về bình đẳng giới, về quyền trẻ em, hay người khuyết tật không lập tức hợp lại với nhau để*

*đẩy thông điệp của mình ra. Điều này làm họ mất cơ hội xuất hiện trên truyền thông, mất cơ hội cung cấp thông tin cho xã hội, và mất cơ hội vận động chính sách. Lý do chủ yếu vì các tổ chức còn suy nghĩ theo dự án nhiều hơn theo chiến lược nên họ đã bỏ qua các cơ hội quý báu để cùng nhau tạo thay đổi”* (Nam, Hà Nội).

Hợp tác giữa các nhóm U&I, như bản thân những người trong nhóm này nhận xét, còn khó khăn hơn nữa *“bởi vì cái đó nó bị nội công và ngoại kích. Nội công là tự những nhóm dân sự tìm tiếng nói bao dung chia sẻ với nhau một cách rất ráo cũng như là để tôn sức mạnh nhau là khó rồi. Còn cái ngoại kích là tác động khách quan bên ngoài từ cơ quan quản lý không hoan nghênh, chưa nói là trong nhiều trường hợp họ không muốn cho những liên kết như vậy hình thành”* (Nam, TPHCM). Nhiều người nhấn mạnh sự khó làm việc với nhau giữa lãnh đạo của các nhóm U&I, chủ yếu do phương pháp tiếp cận khác nhau, nhận thức khác nhau, *“thậm chí là nó khác nhau đôi khi khá là gay gắt”*.

Một người quan sát độc lập chia sẻ, *“Các nhóm phi chính thức trong hai năm trở lại đây thì có vẻ như là tôn trọng nhau hơn nhưng mà cái cạnh tranh nó cũng rất là lớn. Trong đấy có cạnh tranh về tài chính lẫn cạnh tranh về ý tưởng, cách làm việc các thứ, hoặc nhiều khi chỉ là sự ghen tị. Đã yếu thì chớ lại còn đánh nhau, kiểu như thế”* (Nữ, Hà Nội). Còn một người hoạt động độc lập khác thì cho rằng tình trạng đang được cải thiện dần, *“bắt nguồn từ một lớp trẻ, họ có đầu óc cởi mở hơn, nhận thức tốt hơn và việc giao lưu giữa các giới trẻ cũng dễ hơn. Bên cạnh đó, mạng xã hội cũng giúp cho việc hợp tác tốt hơn, nó khiến cho cái việc tưởng như không có bàn bạc với nhau nhưng mà lại vẫn là hợp tác mà không cần phải nói rõ ràng là hợp tác”* (Nữ, Hà Nội).

Việc hợp tác trong nội bộ từng nhóm NGO và U&I đã khó vậy, hợp tác giữa hai nhóm này với nhau còn khó hơn gấp nhiều lần. Một trong nguyên nhân mà cả hai nhóm đều thừa nhận là sự ngăn cản của nhà nước như một người hoạt động trong nhóm U&I *“ở Việt Nam có bốn cái người ta rất sợ đó là có tổ chức, có Đảng phái, có tôn giáo, và có tài trợ. Hoạt động riêng rẽ rời rạc với nhau đã là cái người ta khó chịu rồi, nhưng nếu liên kết lại có một tổ chức, hiệp hội, liên minh với nguyên tắc,*

*tôn chỉ hoạt động thì người ta càng khó chịu. Chính vì vậy, các nhóm XHDS người ta ngại cái đó. Người ta muốn bình yên hoạt động, chính vì vậy mà không có hợp tác, dẫn đến phân chia sức lực”* (Nam, TP. HCM). Điều này cũng được các NGO ngầm hiểu và dẫn đến việc tự kiểm duyệt trong việc hợp tác với các nhóm U&I, đặc biệt khi một số sự kiện của các tổ chức NGO bị hủy, hay dừng lại do có sự tham gia của các nhân vật thuộc nhóm U&I. *“Vấn đề là tôi thấy phần lớn những người trong NGO thì luôn e sợ bị xếp cùng cái tên XHDS với nhóm bất đồng chính kiến. Thì bản thân trong một đội bóng mà trung vệ, hậu vệ không chấp nhận tiền vệ thì là chưa được đúng không?”* (Nữ, Hà Nội). Hiểu điều này, đôi khi nhóm U&I cũng tự kiểm chế không tham gia hoạt động của các nhóm NGO để tránh bị đổ tội do họ mà nhóm NGO không hoạt động được.

Tuy nhiên, cái cản trở chính không phải từ phía bên ngoài mà nhiều người trả lời phỏng vấn cho rằng nó xuất phát từ nội bộ của các nhóm. Bất đồng đầu tiên là về sự thừa nhận vai trò của các nhóm khác nhau trong tổng thể xã hội dân sự. Nhiều nhóm U&I tuyên bố ở Việt Nam chỉ có họ mới là các tổ chức xã hội dân sự thực sự, các tổ chức khác, kể cả NGO không phải là các tổ chức xã hội dân sự độc lập vì họ phải đăng ký và bị nhà nước “nắm tóc”. Điều này dẫn đến những tranh cãi, mà theo Giám đốc một tổ chức NGO, là rất cực đoan, làm cho mọi người nghĩ *“xã hội dân sự là nhóm chống nhà nước... chẳng có định nghĩa nào như thế cả, phân ra như thế chỉ giải quyết cái tôi, gây thêm chia rẽ”* (Nam, Hà Nội). Đi xa hơn, một nhà trí thức hoạt động độc lập lại cho rằng *“những người bất đồng chính kiến đã đánh tráo khái niệm xã hội dân sự. Chính do cái phần “bất đồng chính kiến” được kích lên khiến cho nhà nước này sợ, nhà nước này họ sợ như là âm mưu, họ không điều khiển được [nên họ phải đàn áp], chính đây mới là vấn đề gay go hiện nay”* (Nam, TP.HCM).

Một vấn đề nổi lên trong các cuộc phỏng vấn là cách các nhóm U&I và NGO nhìn nhau. Một người trong nhóm U&I rất xem thường khối NGO vì *“NGO có những dự án rất ngớ ngẩn, nghe cũng đã thấy ngớ ngẩn rồi, như là “nâng cao năng lực lãnh đạo cho cán bộ tỉnh Bến Tre”, mà chẳng có lãnh đạo nào lên được trình độ cả. Họ áp dụng tất cả các phương pháp của phương Tây lên một cái hội thảo, mọi người đến toàn chơi với nhau,*



*nó vừa lý thuyết, nó vừa vớ vẩn...”. “Bởi vì họ không làm được gì cả, chỉ có hội thảo, vỗ ngực và tự sướng với nhau”. Cụ thể hơn, “trong cái lúc cây bị chặt hết thì NGO còn làm hội thảo trong phòng máy lạnh, trong lúc hội thảo thì họ vẫn chặt cây ngoài đường (Nữ, Hà Nội). Trong khi đó, một người tổ chức hội thảo lại rất tự hào vì “mình làm cái hội thảo, đây là hội thảo khoa học duy nhất trong toàn bộ tiến trình của cây xanh và hoàn toàn hợp pháp. Đấu tranh một cách trực diện, thẳng thắn, chính danh chứ không phải tuần hành” (Nam, Hà Nội). Theo người này, họ đã “mời 10 chuyên gia hàng đầu từ các lĩnh vực về đô thị, về thiên nhiên, về cây cối và cả pháp luật... những vấn đề thuộc chuyên môn sâu thì tại hội thảo nó được làm rõ, kiểu như Mỡ và Vàng Tâm ý... vì các nhà khoa học hàng đầu nói thì báo chí đăng không phải thẩm định, không phải kiểm chứng gì cả vì toàn những người hàng đầu trong lĩnh vực đấy”.*

Ngược lại, một số người trí thức hoạt động độc lập hay NGO cũng có cái nhìn tiêu cực về nhóm U&I, như một người tham gia nghiên cứu cho rằng *“một số người cất công sang tận Mỹ vận động nhân quyền, lương viện Mỹ gặp A, B, C, D yêu cầu phải ngăn không để cho chính quyền Obama tạo điều kiện cho Việt Nam vào TPP. Tôi đánh giá đó chính là hạn chế của những người đấu tranh nhân quyền. Họ không hiểu rằng nhân quyền quan trọng nhất là phải trên nền tảng kinh tế. Tôi mượn hình ảnh trong ngụ ngôn La Fontaine, con ruồi nó bay vo ve, vo ve bên cạnh những người đẩy xe nhưng mà nó nói tôi đang cùng các anh đẩy chuyến xe này lên, nhưng thực ra là anh làm rồi tôi đẩy chứ”. Chính vì vậy, “tôi không muốn ngồi cùng bàn với một số người, không phải vì tôi khinh họ đâu, không phải vì tôi chống đối họ đâu, nhưng tôi cảm thấy giữa họ và tôi không thể cùng chung một chỗ đứng được.” (Nam, TP. HCM)*

Tuy nhiên, có nhiều ý kiến về việc cần phải có sự thấu hiểu, tôn trọng và hợp tác giữa các nhóm xã hội dân sự khác nhau. Điều đầu tiên, các nhóm cần phải thừa nhận sự khác biệt, thay gì chỉ trích và phủ nhận nhau, cần coi trọng và hỗ trợ cho nhau. Một người hoạt động trong nhóm U&I cho rằng, hợp tác giữa các nhóm là cần thiết, và là vấn đề của thời gian. Người này cho rằng *“NGO giống như một người làm vườn trồng hoa cảnh ấy còn các nhóm ‘lê trái’ đi làm đồng rộng mênh mông, mà cái đồng còn chưa thành luống. Rất khó hợp tác bây giờ vì hai cái*

*hình thức hoạt động khác nhau, chứ không phải nhóm chúng tôi ngại không muốn hợp tác.....nhưng nó cần có thời gian. Chứ một cái thằng nó đang tría ngô một thằng trông hoa cảnh mà ngồi với nhau thì chưa hợp tác được” (Nam, Hà Nội).*

Một trí thức hoạt động trong mảng phản biện xã hội cho rằng thời gian gần đây “*đã có sự hợp tác để làm chiến dịch này, chiến dịch kia. Một số NGO tổ chức hội thảo phản biện xã hội mời các nhân sĩ trí thức đến để phát biểu, phân tích và phản biện. Vì NGO có đăng ký nên làm hội thảo rất hiệu quả, rất là tốt. Chính vì vậy, các tổ chức xã hội dân sự phải phân vai, một cái mảng mà nó phải chịu, phải lên tiếng phản đối thì NGO lại không được làm chuyện đấy, làm chuyện đấy là hỏng. Nó lại phải để một hội khác nó to mồm hơn, nó khuấy động quần chúng. Quan trọng là đừng khinh chúng nó, nó làm một việc rất tốt... Cho nên là ở Việt Nam này có vấn đề là tôi làm mảng này tức là tôi phải làm hết, và vai trò của tôi phải là nhất, vớ vẩn” (Nam, Hà Nội).*

Một người khác cũng ủng hộ việc phân vai để hợp tác, “*liên kết làm sao mà mỗi người mỗi việc, nó giống như chạy tiếp sức vậy đó, ai đã chạy tới đèo Hải Vân rồi thì người tiếp phải chạy từ đèo Hải Vân vào tới Bình Định, chứ không phải có người chạy tới đèo Hải Vân rồi mà người khác lại bắt đầu xuất phát từ Đèo Ngang. Có nghĩa nếu xã hội dân sự không liên kết được thì nó mất nhiều công sức, mất nhiều thời gian” (Nam, TP. HCM).* Một lãnh đạo NGO đi cụ thể hơn bằng gợi ý “*chia cả về mặt địa lí, mỗi khu vực phải có vài NGO cụm lại, ví dụ khu miền trung phải có một nhóm để có đủ lực hỗ trợ nhau. Chia theo địa bàn vì nếu anh bám được thì anh giải quyết được vấn đề từ gốc, ở chính từng thị trấn, từng làng mạc của đất nước này. Phân công rồi thì phải có một cái phong trào, nếu là phong trào thì phải có một sự ủng hộ từ tất cả các bên” (Nữ, Miền Trung).*

Một sự kiện được nhắc nhiều đến vì ảnh hưởng của nó đến ý thức hợp tác giữa các nhóm dân sự là vụ Hà Nội chặt cây xanh. Tuy không có hình thức hợp tác chính thức, nhưng các nhóm có những điều chỉnh nhất định trong phương pháp hoạt động của mình để có thể tăng mức độ ảnh hưởng. Một người hoạt động độc lập cho rằng việc nhóm U&I chuyển từ thông điệp cực đoan sang thông điệp ôn hòa là sự thay đổi

lớn. “Trong cái vụ cây này một số người ở trong phe đối lập hoàn toàn cũng nương theo hoạt động chính thống, ôn hòa. Cách làm bình thường của dân đối lập là chối chính quyền trực tiếp, thế nhưng lần này thì tập trung đúng vào bảo vệ cây xanh, tôi yêu cây, đừng chặt tôi, kiểu đấy chứ không còn theo cái kiểu là công kích cá nhân vào mấy ông quan chức nữa. Tôi nghĩ đấy là một dấu hiệu rất tốt” (Nữ, Hà Nội). Khi được tôn trọng thì mọi người dễ nói chuyện với nhau hơn, dễ đồng cảm hơn, và dễ điều chỉnh hành vi của mình hơn. Chính vì vậy, như chia sẻ của một người quan sát độc lập, “mặc dù chẳng có kế hoạch, chẳng có gì cả, mỗi người tự làm việc của mình, họ nghe ngóng nhau để xem như thế nào, để điều chỉnh và liên kết tốt nhất” (Nữ, Hà Nội). Kết quả của vụ Hà Nội chặt cây đã cho các bên hiểu hơn về nhu cầu và đòi hỏi phải hợp tác, và đây có thể là một bước ngoặt ít nhất trong tư tưởng của nhiều người ở cả U&I, NGO và trí thức độc lập.

Như vậy, việc hợp tác giữa các tác nhân XHDS được đánh giá là thấp (2,88 điểm, dưới mức trung bình). Các NGOs khó hợp tác với nhau vì bản chất “hoạt động theo dự án” nên các cơ hội hợp xuất hiện không thuộc dự án thì không được tận dụng. Các nhóm U&I cũng khó hợp tác với nhau, thậm chí còn cạnh tranh với nhau vì “tính cá nhân” cũng như “ý tưởng” và “tài chính”. Sự hợp tác giữa hai nhóm U&I và NGO cũng rất hạn chế, nếu như không nói là tiêu cực vì thiếu sự tôn trọng, thấu hiểu lẫn nhau, do môi trường quản lý của nhà nước (an ninh) ngăn cản, và đặc biệt là tầm nhìn về nhu cầu hợp tác. Tuy nhiên, đã có những dấu hiệu thay đổi trong một bộ phận của hai nhóm, đặc biệt là sự khuyến khích của những người hoạt động độc lập cho hợp tác, cũng như “phân chia lao động”. Đây có thể là xu hướng mới cải thiện sự hợp tác giữa các thành phần xã hội dân sự Việt Nam.

#### **4.4.2.5. Mức độ hợp tác giữa các tổ chức XHDS với các cơ quan nhà nước (2,36 điểm)**

Mức độ hợp tác với các cơ quan nhà nước được đánh giá thấp bởi hầu hết người được phỏng vấn, đơn giản vì bản chất mỗi quan hệ ở đây không phải là “đối tác bình đẳng” mà là mối quan hệ giữa bên quản lý và bên bị quản lý, một mối quan hệ “xin-cho”, thể hiện ở chỗ nhà

nước có quyền cấp phép hay từ chối cấp phép cho một tổ chức XHDS thành lập, từ chối hay phê duyệt một dự án/hoạt động của tổ chức xã hội dân sự. Điều này được thể hiện qua Nghị định 45 về thành lập hội, Nghị định 93 về phê duyệt dự án viện trợ nước ngoài, và Quyết định 97 về các lĩnh vực các tổ chức khoa học công nghệ tư nhân được hoạt động. Các văn bản này hình thành trên cơ sở nghi ngại của nhà nước đối với xã hội dân sự trong việc thách thức thể độc tôn trong lãnh đạo xã hội của mình.

Chính do sự nghi ngại đối với xã hội dân sự, cộng với sự độc quyền trong quản lý, không dân chủ mà các cơ quan nhà nước không muốn hợp tác với XHDS. Một nhà hoạt động độc lập ở Hà Nội cho rằng “nhà nước họ không thèm” có quan hệ đối tác với các tổ chức XHDS, họ không buồn đối thoại với các tổ chức XHDS. Nếu trong nội bộ các cơ quan nhà nước có ai muốn hợp tác, thậm chí mới thể hiện thiện chí đã bị ngăn cản ngay lập tức. Sự ngăn cản này không chỉ trong nội bộ của các cơ quan nhà nước, mà còn được thực hiện bởi một lực lượng “bảo hoàng hơn vua”, họ là *“hưu trí, cựu chiến binh, đảng viên về hưu, mặt trận tổ quốc, tuyên giáo. Họ như cầm đèn chạy trước ô tô...nhiều khi bộ máy cầm quyền chưa muốn ra tay hành động nhưng họ như những người Đu luận viên đã tố cáo, gây tác động lên bộ máy buộc chính quyền phải ra tay”* (Nam, TP. HCM).

Chính vì vậy, rất hiếm các tổ chức XHDS, kể cả các NGO có đăng ký cảm thấy được hỗ trợ bởi các cơ quan nhà nước. Về phía các tổ chức U&I thì việc được nhà nước tôn trọng là “điều không thể tưởng tượng được”. Họ xác định đối đầu với chính quyền, *“họ chọn những hình thức mạnh hơn như biểu tình, đình công, tẩy chay, hoặc là tuần hành bảo vệ cây”* (Nữ, Hà Nội). Chính do cách hoạt động công khai, công kích và tập trung vào những điều họ cho là bất công, vi phạm quyền con người, hoặc sai phạm của nhà nước mà họ bị đặt ra ngoài lề hoàn toàn. Những nhóm thực hành quyền tự do ngôn luận, tự do hiệp hội, tự do biểu đạt như quy định trong Hiến pháp cũng không có được sự hợp tác của chính quyền. Thậm chí *“luôn luôn bị theo dõi...trừ tôi ra thì tất cả anh em trong nhóm đều bị hỏi hết rồi, bị gọi, bị hỏi, thậm chí bị bắt nữa rồi”* (Nam. Miền Trung).

Từ phía các tổ chức NGO, để hoạt động họ phải có phép của cơ quan nhà nước. Một phần do mong muốn của tổ chức để có được sự bảo vệ của nhà nước trong trường hợp có vấn đề gì xảy ra ở vùng dự án, một phần vì họ bắt buộc phải xin phép và phê duyệt dự án triển khai ở địa phương. Một số tổ chức cho cả việc lồng ghép hoạt động của mình vào chiến lược phát triển địa phương như một mục đích cần đạt được. Đây là một điều rất riêng của Việt Nam so với các nước khác trong khu vực khi các tổ chức NGO luôn mong muốn được hợp tác với chính phủ. Đây có thể chính là một yếu tố cản trở ảnh hưởng của NGO lên trách nhiệm giải trình của cơ quan công quyền sẽ được thảo luận ở phần 4.4.4.5.

Theo một lãnh đạo NGO, mức độ hợp tác với cơ quan nhà nước “tùy từng chủ đề, những chủ đề không động chạm lắm thì hợp tác tốt, ví dụ như bên người khuyết tật họ làm việc với các cơ quan nhà nước để vận động chính sách rất tốt. Các nhóm làm về quyền con người thì sẽ rất vất vả, còn các vấn đề về mảng môi trường, lâm nghiệp thì không có gì. Vấn đề sông Mekong trước đây rất nhạy cảm vì đụng đến Trung Quốc, Lào, nhiều người trong chính phủ không thích lắm, nhưng làm nhiều thì trở thành bình thường rồi. Về vấn đề minh bạch hóa thì nó sẽ đụng chạm, cũng như chống tham nhũng, công khai thông tin, hoặc tư pháp môi trường chẳng hạn, khiếu kiện của người dân về các vấn đề ô nhiễm, làng ung thư thì đụng vào rất nhiều chỗ như bên tư pháp, hành pháp, chính quyền địa phương, công an. Tất nhiên người ta phải bảo vệ quyền lợi của họ chứ. Làm ở làng ung thư thấy bế tắc lắm, dân thì kêu rất nhiều nhưng không xử lý được” (Nam, Hà Nội).

Tuy khó khăn như vậy, nhưng các đại diện NGO cho rằng họ có cơ hội tham gia và đối thoại với chính quyền ở cấp hoạch định chính sách. Họ được mời tham gia góp ý các dự thảo Luật, Nghị định, hoặc chương trình quốc gia có liên quan đến hoạt động của mình. Tuy nhiên, các kênh này chủ yếu được tạo ra bởi các Đối tác phát triển, các tổ chức Liên hợp quốc, các tổ chức quốc tế. Khi họ có dự án hỗ trợ phía nhà nước Việt Nam, họ có yêu cầu, gợi ý bên đối tác nhà nước mời NGO tham gia hội thảo, tọa đàm. Một số NGO từ đó cũng tạo ra được sự tin tưởng, hợp tác lâu dài với các cơ quan nhà nước, nhưng phần lớn qua quan hệ cá nhân.

Với những nhóm không đăng ký, đôi khi họ tìm kiếm sự hợp tác “ngầm” của các cơ quan nhà nước, ví dụ như người quen, đồng nghiệp cũ ở Nhà xuất bản, Báo chí hoặc Viện nghiên cứu... *“vì những tổ chức này có muốn làm việc độc lập, tất nhiên họ cũng bị theo dõi, bị này khác các thứ, bị hạn chế... Nhưng mà họ cũng là cái nửa này nửa kia, nửa nạc nửa mỡ. Giống như cách Việt Cộng đã làm trong chiến tranh, đó là lợi dụng cái nửa hợp pháp để đối phó với chính quyền. Cái xã hội dân sự nó đang phát triển theo hướng đó, hoặc phải đăng kí với chính quyền để nhà nước coi như trong hệ thống chính trị của họ, hoặc là hợp tác với cái ăn lương của nhà nước nhưng có tinh thần của xã hội dân sự”* (Nam, Miền Trung).

Như vậy, quan hệ hợp với các cơ quan quản lý nhà nước là một mảng tương đối khó khăn của các tổ chức xã hội dân sự. Điều này phần nhiều do xã hội dân sự chưa được thừa nhận ở Việt Nam, hay ít nhất là nhiều vai trò quan trọng của xã hội dân sự như phản biện xã hội, bảo vệ quyền con người, hay đòi hỏi trách nhiệm giải trình của nhà nước chưa được thừa nhận. Nỗi e ngại diễn biến hòa bình cũng đã tạo ra tâm lý kiểm soát, dẫn đến những khó khăn về an ninh với các nhóm hoạt động độc lập, hay về những vấn đề nhạy cảm. Điều này sẽ được phân tích sâu trong nội dung “tự do hoạt động của XHDS” ở Phụ lục 1.

#### **4.4.2.6. Mức độ hợp tác giữa các tổ chức XHDS và khối doanh nghiệp (2,14 điểm)**

Hợp tác giữa xã hội dân sự và doanh nghiệp được đánh giá là yếu nhất, thậm chí thấp hơn cả hợp tác với chính quyền. Ngoài các nhận xét truyền thống như *“trách nhiệm xã hội của doanh nghiệp ở Việt Nam rất thấp”* hay *“doanh nghiệp nó chỉ quan tâm mỗi lợi ích của nó thôi”*, thì có khá nhiều phân tích liên quan đến bối cảnh hiện tại.

Thứ nhất, rất nhiều doanh nghiệp Việt Nam, đặc biệt các doanh nghiệp nhà nước, doanh nghiệp thân hữu, coi trọng xây dựng hình ảnh với quan chức để duy trì hoạt động làm ăn. Như một cán bộ NGO chia sẻ, *“doanh nghiệp người ta cũng có biết gì đến xã hội dân sự đâu, doanh nghiệp của mình chủ yếu là doanh nghiệp nhà nước hoặc sân sau của nhà nước,*

*người ta giữ mối quan hệ tốt với nhà nước chứ người ta giữ mối quan hệ tốt với mình làm quái gì, chả được một cái lợi lộc gì cả. Cái đấy là cái nhận thức của người ta hiện giờ mới ở mức độ như vậy, và mối quan hệ của người ta với nhà nước, nhà nước bây giờ vẫn đóng một vai trò quan trọng trong việc quyết định số mạng của họ. Cho nên họ để cái chuyện quan tâm đến mình là cái chuyện hơi khó ở thời điểm này”* (Nữ, TP. HCM).

Một thanh niên tình nguyện chia sẻ “*ở đây có một số công ty, một số khách sạn ủng hộ chương trình của bọn em rất tốt, một phần do bọn em làm nghiêm túc nên các cô các chú đó tin tưởng, một phần do anh chủ nhiệm Câu lạc bộ của bọn em là con trai của bác chủ tịch thành phố”* (Nữ, Miền Trung). Còn một lãnh đạo của một tổ chức cộng đồng cho rằng những người có “máu mặt”, có quan hệ với chính quyền thì sẽ dễ dàng quyền tiền của doanh nghiệp hơn, “*nếu bà Trương Mỹ Hoa bà lập Hội rồi viết thư xin tiền mấy ông tổng công ty đó, mấy ông ấy sẽ ới chị Hoa, dồng họ này kia mới cho chút thôi mà xin ai cho, khó lắm”* (Nam, TP. HCM).

Tuy nhiên, có những điểm sáng trong hợp tác với doanh nghiệp. Trước tiên là các nhóm thanh niên do hoạt động của họ “lành” hơn, và hình ảnh của họ cũng đẹp hơn trong mắt doanh nghiệp nên “*họ huy động doanh nghiệp rất tốt, các tổ chức có thể học tập. Vì họ làm rất là minh bạch, tiền ai cho bao nhiêu về thông báo hết trên facebook, làm được hoạt động gì về thông báo hết trên facebook, báo cáo trên facebook hết, làm rất nhanh và các nhà tài trợ doanh nghiệp họ thấy họ rất hài lòng ở việc đó”* (Nam, Miền Trung).

Tuy nhiên vẫn có những NGO hợp tác rất tốt với doanh nghiệp địa phương. Theo lãnh đạo của một NGO thì “*khi làm với doanh nghiệp thì làm với doanh nghiệp càng gần với địa phương càng tốt, bởi vì khi họ thuộc về địa phương, họ bám rễ tại đây thì họ sẵn sàng đóng góp hơn. Ví dụ ở đây các sân chơi nhỏ, vườn hoa nhỏ doanh nghiệp địa phương người ta tài trợ một phần. Ông bán vật liệu xây dựng ông bán rẻ cho thôi, ông không lãi nữa, ông thợ mộc địa phương, nhà thầu địa phương ông không lấy lãi mà ông chỉ lấy công thôi... ngoài ra một ông khách sạn lại tài trợ cho ông kiến trúc sư phòng ở... tôi có hàng trăm cái ví dụ của những doanh nghiệp địa phương như vậy...”* (Nữ, Miền Trung)

Điều này cũng được chia sẻ bởi nhiều người khác, chủ yếu do cái nhìn về NGO, XHDS còn “nhạy cảm” và thiếu một khuôn khổ pháp lý rộng mở để cho các doanh nghiệp không ngại. Nhiều doanh nghiệp rất ngại làm việc với các ông NGO, sợ dính líu, nhạy cảm chính trị. Một người hoạt động trong nhóm độc lập chia sẻ, có doanh nghiệp cho tiền hoạt động nhưng dặn “*nếu có gì thì đừng nói tới anh... vì họ muốn duy trì một mối quan hệ mờ, thực ra là một liên kết ẩn. Họ làm vậy vì nếu bây giờ họ [an ninh] đến hỏi: ê sao mày tài trợ cho bọn này, họ không biết trả lời sao luôn... Bởi vì họ không có Quỹ để hoạt động tài trợ, nó còn liên quan đến cái tự do lập hội, họ muốn hoạt động được thì phải có cơ chế về tự do lập hội, tuy nhiên việc lập một cái Quỹ vẫn rất khó ở Việt Nam*” (Nam, TP. HCM).

Nhìn chung, quan hệ hợp tác giữa XHDS và doanh nghiệp đang chỉ dừng lại ở tiền tài trợ, và thực sự là còn rất nhiều khó khăn. Doanh nghiệp chủ yếu ủng hộ những nhóm hoạt động từ thiện, đặc biệt những tổ chức chính trị xã hội nhà nước, hoặc hội đoàn của những người là cựu lãnh đạo nhà nước, có quan hệ. Họ tránh những hoạt động phát triển, nhạy cảm, hoặc những tổ chức hoạt động độc lập. Như một nhà quan sát độc lập chia sẻ “*do xã hội mình vẫn chưa công nhận những nhóm hoạt động dân sự vì người ta chưa nhìn thấy cái sự bổ ích, cái hình bóng của các nhóm đấy, không biết các bạn ấy là cái gì, có lợi ích gì không, tại sao lại phải cho tiền họ thay vì cho một người mà người ta đang thực sự cần để mua gạo hoặc chữa bệnh. Mặt khác thì các CSO cũng không chủ động việc đấy, không biết tiếp cận doanh nghiệp rồi không có chiến lược là gây quỹ từ khối doanh nghiệp, một phần vì vẫn bú được từ các bầu sữa mẹ ngoài thì cứ bú ở đấy thôi*” (Nữ, Hà Nội).

#### 4.4.2.7. Mức độ hợp tác giữa các tổ chức XHDS và báo chí (2,94 điểm)

Báo chí và XHDS được coi là có chung sứ mệnh vì một xã hội tốt đẹp hơn. Điều này làm cho “*các hoạt động của NGO kể cả về ủng hộ phụ nữ hay là HIV hay là đồng tính hay là gì đấy thì báo chí họ cũng đều lên tiếng cả. Thậm chí những vấn đề như môi trường, đói nghèo, tham nhũng thì họ cũng đều lên tiếng cả đấy, thế nhưng sự lên tiếng của họ cũng nhỏ so với mặt bằng báo chí chung*” (Nam, Hà Nội).



Về cơ bản, báo chí có đưa tin về các hoạt động của xã hội dân sự, bao gồm cả hoạt động của NGO lẫn các tổ chức cộng đồng, các nhóm thanh niên. Như một thành viên của nhóm thanh niên chuyên hoạt động từ thiện miêu tả, “mỗi chương trình đều có 3, 4, 5 báo tới ủng hộ, các anh chị phóng viên đi theo lên núi luôn, để ghi hình, quay phim. Đài truyền hình địa phương cũng hỗ trợ và một số báo mạng như VnExpress cũng cho người đi theo tụi em từ khâu chuẩn bị đến khâu triển khai, họ làm phóng sự cũng nhiều. Em nghĩ cái đầu tiên là do tính chất phi lợi nhuận. Với lại bây giờ mọi người sống nó không được quan tâm nhiều đến xã hội nên báo chí cũng muốn truyền tải thông điệp này” (Nữ, Miền Trung).

Tuy nhiên, một nhà báo hợp tác nhiều với xã hội dân sự cho rằng các tổ chức phi chính phủ còn rất thụ động trong việc hợp tác với báo chí. Nếu coi việc mời vài nhà báo đến sự kiện của mình để đưa tin là thành công thì họ thực sự bỏ lỡ sức mạnh của báo chí. Báo chí hay khai thác các vụ việc scandal thu hút sự quan tâm của công chúng. Các vụ scandal này có thể về vấn đề ô nhiễm môi trường, về lạm dụng tình dục trẻ em, hoặc bạo hành phụ nữ. Tuy nhiên, các tổ chức NGO hầu như không xuất hiện trong những lúc cả xã hội đang sôi sục, đang dồn sự chú ý vào chủ đề của mình. Về phía báo chí, đây cũng là lúc họ muốn có tiếng nói mới, tiếng nói khác, nhưng NGO không cung cấp được. Thậm chí “trong vụ tài sản của quan bị lộ ra, chúng tôi đã đi tìm một số NGO có những nghiên cứu về tham nhũng, thậm chí là đã công bố những khuyến nghị về chuyện gọi là hình sự hóa cái tội làm giàu bất chính, tức là trừng trị những quan tham có tiền mà không chứng minh được nguồn gốc, chúng tôi muốn họ bình luận về những vụ việc thì họ từ chối. Tôi không hiểu lý do, một là họ ngại va chạm, hai là do dự án của họ xong rồi, đóng rồi, giải ngân xong rồi, chả có nghĩa vụ gì với xã hội hết” (Nam, Hà Nội).

Một trong những băn khoăn của xã hội dân sự là về hình ảnh của chính mình trên báo chí. Báo chí có thể đưa tin về hoạt động A của tổ chức B, hay phát biểu của nhân vật C. Tuy nhiên, xã hội không biết cả A, B, và C đều là một phần của xã hội dân sự<sup>15</sup>. Họ chỉ biết xã hội dân sự là một cái gì đó mơ hồ, nguy hiểm, phản động, diễn biến hòa bình như bên tuyên giáo và an ninh tuyên truyền. Theo một nhà báo hoạt động

trong XHDS, đây là vấn đề của cách truyền thông, “các tổ chức xã hội dân sự ở Việt Nam cần có những khuôn mặt cụ thể chứ không thể trừu tượng được.... Tôi mong muốn XHDS nó không phải một cái gì quá trừu tượng, đây là góc độ truyền thông là mình phải đi đầu trong chuyện này” (Nam, Hà Nội).

Một rào cản để thúc đẩy sự hợp tác giữa XHDS và báo chí, là nhà báo chưa hiểu và viết về các hoạt động, nhân vật trong xã hội dân sự để người dân nhận ra được. “Ông Nam Đồng chủ quán Cơm 2000 là nguyên Tổng biên tập báo Pháp luật Thành phố HCM. Ông khởi xướng việc thu 2000 cho suất cơm giá trị 15.000 nhờ huy động được tình nguyện viên đến phục vụ, từng cá nhân đến tài trợ, đây chính là một hoạt động của xã hội dân sự. Tương tự như vậy, ông Trần Đăng Tuấn nguyên Phó tổng giám đốc đài truyền hình Việt Nam là người khởi xướng Cơm có thịt. Hoạt động này thu hút được sự tham gia đông đảo của người dân, và là một trong những hoạt động dân sự thành công. Tuy nhiên, người ta nói về ông Nam Đồng và ông Trần Đăng Tuấn như những cựu nhà báo, họ không nói đến hai ông, đến cơm 2000, hay Cơm có thịt như hoạt động của xã hội dân sự. Đây chính là những mất xích cần phải được kết nối lại để báo chí nói về xã hội dân sự dễ hiểu hơn, gần gũi hơn cho người dân” (Nam, Hà Nội).

Tuy nhiên, sự hợp tác giữa xã hội dân sự và báo chí không chỉ phụ thuộc vào động lực của hai bên, sự hấp dẫn của thông tin, mà còn phụ thuộc vào phía chính quyền, cụ thể là Ban tuyên giáo rất nhiều. Một vài người trả lời phỏng vấn cho rằng các nhân vật hoặc tổ chức XHDS hoạt động mạnh trong mảng phản biện xã hội, nhân quyền, chỉ trích chính quyền như “nhóm 72” có thể được đưa vào “danh sách đen” và báo chí không được đưa. Nhóm U&I thì tuyệt nhiên bị cấm và không bao giờ xuất hiện trên báo “lề phải”. Đây là sự thiệt thòi không chỉ của báo chí vì họ mất nguồn phân tích sâu của một đội ngũ trí thức lớn, mà còn của công chúng vì họ không được nghe tiếng nói từ XHDS độc lập. Đôi khi, có những Tổng biên tập dửng dưng cảm xé rào, đưa ý kiến của một

15 Xem nghiên cứu “Hình ảnh của các tổ chức XHDS trên một số báo in, và báo mạng”, ISEE, NXB thế giới, 2011

số nhân vật trong “nhóm 72”, tuy nhiên việc này thường ít và đôi khi lấy ý kiến mà không dám đưa tên.

Do sự xuất hiện của một số tổ chức NGO chuyên về truyền thông và một số NGO sử dụng truyền thông mà ngày càng có nhiều hợp tác. Lãnh đạo một tờ báo uy tín cho rằng *“có NGO là trường hợp điển hình cho việc kết hợp giữa việc tham vấn cộng đồng người đồng tính, sử dụng truyền thông xã hội, và thu hút sự ủng hộ của báo chí. Nhiều tờ báo lớn, nhỏ ủng hộ bằng cách viết bài, tường thuật phong trào, còn những báo khác thì im lặng không phản đối, điều đó là tốt lắm rồi”* (Nam, Hà Nội). Để làm được điều này NGO phải coi trọng truyền thông, coi truyền thông là một phần cốt lõi của hoạt động tổ chức. Chính vì vậy, khi lập kế hoạch hay triển khai hoạt động thì luôn luôn nghĩ đến thông điệp, thông tin cho nhà báo. Hiếm tổ chức phi chính phủ nào có nhân viên toàn thời gian làm về truyền thông, công nghệ thông tin, có website, facebook, và blog riêng để thúc đẩy truyền thông xã hội<sup>16</sup>.

Một số sự kiện gần đây có sự hợp tác một cách không chính thức giữa các tổ chức xã hội dân sự và báo chí, điển hình là vụ cây xanh Hà Nội. Khi mạng xã hội thảo luận chủ đề Hà Nội chặt cây thì báo chí mới dè dặt vào cuộc. Như chia sẻ của một lãnh đạo NGO làm về truyền thông, *“bản thân chúng tôi ban đầu còn thụ động, chủ yếu chỉ tìm cách bề lý luận từng cái một. Ví dụ như có những bài báo công bố dẫn nguồn từ thành phố nói rằng nhân dân đồng tình với việc chặt cây chẳng hạn, thì chúng tôi đặt câu hỏi để mọi người bỏ phiếu theo kiểu bạn có đồng tình không, thì có tới 98, 99% nói không bao giờ có tôi. Hoặc khi ông Trần Đăng Tuấn viết thư cho UBND Thành Phố thì nó cũng chưa tác động đâu, Tôi thấy ông ấy hơi lẻ loi, Tôi mới đưa ra một cái vote là bây giờ ông Tuấn ông ấy yêu cầu như thế [dùng chặt cây], trong khi bây giờ Hà Nội vẫn đang triển khai [chặt cây] thì bạn ủng hộ cái yêu cầu của ông Tuấn hay là ủng hộ Hà Nội tiếp tục thay thế cây? Các nhà báo ào ào vote ủng hộ ông Tuấn, cũng phải đến 90% ủng hộ ông Tuấn, 10% mới ủng hộ Hà Nội. Thế thì khi những cái số liệu đấy nó tác động ngay đến chính các*

16 Xem thêm báo cáo “Năng lực và nhu cầu truyền thông của CSO Việt Nam”, 2015.

*báo, lúc đầu các báo chưa tham gia, các báo thấy thế đăng ngay tin của ông Tuấn, mới thấy rằng đề tài này quan trọng” (Nam, Hà Nội).*

Như vậy, ngoài việc hợp tác trực tiếp giữa báo chí và các tổ chức xã hội dân sự, có một không gian chung mà cả hai bên đều tham gia, đó là mạng xã hội. Như chia sẻ của một lãnh đạo tổ chức phi chính phủ, “*tôi thường xuyên nhận được message của các nhà báo qua facebook yêu cầu trả lời phỏng vấn, cung cấp thông tin, hoặc giới thiệu nguồn tin khi họ đọc được status của tôi về một chủ đề nào đó. Một số báo cũng xin đăng lại bài tôi viết trên blog, hoặc xin một vài ý để phát triển chủ đề theo hướng họ quan tâm” (Nam, Hà Nội).* Một nhà hoạt động đối kháng cũng cho rằng mạng xã hội là nơi kết nối mọi người rất tốt nhưng để kích hoạt người dân hành động thì báo chí có sức mạnh lớn hơn. “*Ngay cả chuyện biểu tình chống Trung Quốc thì chỉ khi nào báo chí chính thống đưa tin thì mạng xã hội mới biết để kêu nhau đi biểu tình, chứ còn chính thống mà không đưa tin thì là im ắng luôn, nó không có cơ để người ta đi biểu tình” (Nữ, Hà Nội).*

Như vậy, về bản chất tự nhiên XHDS và báo chí có nhu cầu hợp tác với nhau. Tuy nhiên do báo chí vẫn đang chịu sự quản lý của nhà nước nên không thể tự do đưa các ý kiến độc lập của XHDS, và bản thân XHDS cũng chưa làm mình đủ hấp dẫn, hoặc đủ dũng cảm trong những cơ hội “lướt sóng truyền thông”. Mạng xã hội đang đóng một vai trò trung gian để hai bên nói chuyện với nhau, đưa tin cho nhau, và ủng hộ nhau. Điều này mới dừng lại ở các vụ việc cụ thể, muốn thành nếp thì cần sự thông hiểu và cố gắng từ cả hai phía.

#### **4.4.2.8. Mức độ liên kết của XHDS VN và XHDS khu vực/quốc tế (2,73 điểm)**

Hoạt động của các tổ chức xã hội dân sự Việt Nam chủ yếu ở trong nước. Trừ một số chủ đề đặc biệt như sông Mekong hoặc môi trường có liên kết khu vực và quốc tế khá mạnh, các hoạt động còn lại chủ yếu ở dạng tham gia hội thảo, tập huấn hoặc các diễn đàn do các tổ chức khác tổ chức. Trong mỗi quan hệ quốc tế, một thanh niên cho rằng, các hoạt động về “*môi trường có ảnh hưởng từ những phong trào quốc tế rất lớn, nhưng là ảnh hưởng một chiều nhiều hơn, tức là quốc tế ảnh*

*hưởng đến Việt Nam, ít có kiểu là Việt Nam ảnh hưởng đến quốc tế, điển hình như hoạt động Giờ trái đất” (Nam, Hà Nội).*

Khó khăn đầu tiên được một vài người ở nhóm U&I đề cập đến trong liên kết quốc tế là ngôn ngữ vì ít có người sử dụng thành thạo tiếng Anh. Chính vì vậy, khả năng giao tiếp, tìm kiếm thông tin, học hỏi khá hạn chế. Rào cản thứ hai, liên quan đến “tham vọng” và “ưu tiên” của các lãnh đạo XHDS Việt Nam. Nhiều người cho rằng hoạt động trong nước là đủ, và trong nước đang có quá nhiều việc để làm, sao phải vươn ra khu vực và quốc tế. Hạn chế thứ ba liên quan đến việc các cơ quan nhà nước chiếm chỗ của các tổ chức XHDS tham gia vào các diễn đàn quốc tế.

Trong thời gian gần đây có nhiều tổ chức NGO và các nhóm U&I chủ động tham gia các diễn đàn khu vực và quốc tế, như Diễn đàn nhân dân ASEAN (APF), Kiểm định nhân quyền phổ quát (UPR) và Công ước Xoá bỏ Tất cả Các hình thức Phân biệt Đối xử với Phụ nữ (CEDAW). Những tổ chức này tự hợp tác với nhau, triển khai các tiến trình độc lập, đưa ra các báo cáo độc lập của XHDS và trình lên các Ủy ban quốc tế. Các tiến trình độc lập này khiến nhiều tổ chức quốc tế, Liên hợp quốc, và các phái đoàn ngoại giao chú ý, thậm chí công khai thừa nhận và ủng hộ. Tiến trình này có gây sức ép lên chính phủ, và đặc biệt đặt câu hỏi lên tính chính danh của các đoàn “xã hội dân sự của nhà nước”, vì khi đi ra quốc tế định nghĩa xã hội dân sự quốc tế được áp dụng, chỉ ra tính “không độc lập” của các tổ chức nhà nước.

Một ví dụ kết nối khu vực quốc tế được lấy làm ví dụ là các tổ chức xã hội dân sự làm về quyền LGBT. Một người hoạt động trong mảng này cho biết cộng đồng LGBT Việt Nam kết nối rất tốt với cộng đồng LGBT thế giới. Trong tiến trình vận động ở Việt Nam, rất nhiều kinh nghiệm hay ở Mỹ, ở Châu Âu đã được sử dụng để vận động. Những bài học về vận động quyền LGBT từ Hà Lan, Hoa Kỳ, Thụy Điển, Ireland cũng được mời sang Việt Nam để chia sẻ kinh nghiệm. Ngược lại, Việt Nam cũng là thành viên sáng lập của mạng lưới quyền LGBT ở ASEAN (ASEAN SOGI CAUCUS), và thường xuyên đi chia sẻ kinh nghiệm làm việc với các nước trong khu vực. Như một người trong cộng đồng LGBT chia sẻ “*một thắng lợi ở Pháp, ở Ireland, ở Mỹ đều được coi là thắng lợi*

*của cộng đồng LGBT nói chung, và của cộng đồng LGBT Việt Nam nói riêng. Có lẽ hiếm có cộng đồng nào theo dõi những điều xảy ra ở Nga, ở Uganda, hay ở Úc như cộng đồng LGBT Việt Nam".* Đây chính là lý do khi Hoa Kỳ hợp pháp hóa hôn nhân cùng giới, những người sử dụng facebook ở Việt Nam đã phủ avatar màu cầu vồng, thậm chí cả nghìn người đổ ra phố đi bộ Nguyễn Huệ ở TP. HCM để chia vui.

Có thể nói, sự hội nhập quốc tế của xã hội dân sự Việt Nam còn nhiều khó khăn, rào cản. Tuy nhiên, những kênh thông đầu tiên đã được mở bởi chính xã hội dân sự. Với sự phát triển của mạng xã hội, sự dần thân của một số tổ chức NGO và nhóm U&I, quốc tế nhận ra ở Việt Nam có tồn tại những tổ chức xã hội dân sự độc lập thật sự. Đây là nền tảng để bản thân các tổ chức quốc tế cũng tự vươn vào hợp tác, đối thoại với chính phủ Việt Nam để nói rộng không gian, và giúp nâng cao năng lực cho XHDS phát triển.

#### 4.4.3. Quản lý nhà nước (2,24 điểm)

Có 101 người trả lời đầy đủ các chỉ số của cấu phần này. Ở cấu phần này, tỷ lệ không trả lời ở từng chỉ số cao, dao động từ 9,3% đến 12,5%, tỷ lệ không biết đánh giá dao động từ 3,9% đến 14,5%. Điều này cũng cho thấy có thể bản thân các thành phần XHDS không hoàn toàn hiểu hết về các quyền mà nhà nước cần bảo vệ.

**Biểu đồ 9: phân bố đánh giá các chỉ số của cấu phần quản lý của nhà nước**

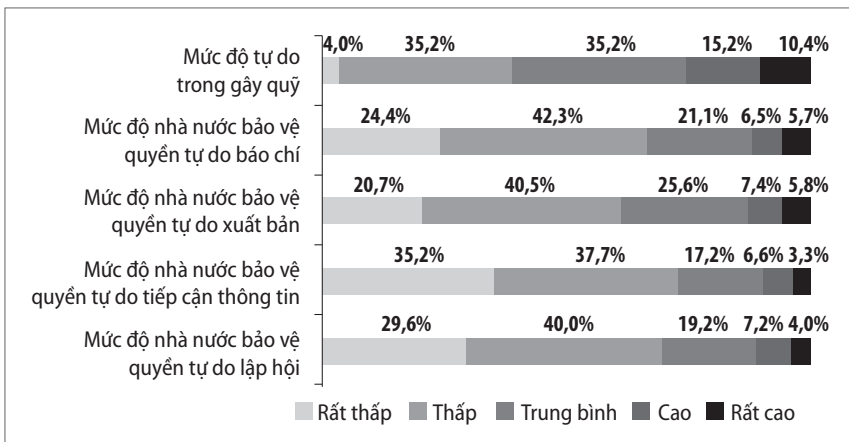

Đánh giá của người tham gia nghiên cứu về các chỉ số liên quan tới việc bảo vệ quyền, tạo không gian hoạt động cho các thành phần XHDS đều ở mức thấp.

- Mức độ nhà nước bảo vệ quyền tiếp cận thông tin của người dân: người tham gia nghiên cứu sống ở các tỉnh/thành ngoài TP HCM và Hà Nội cho điểm đánh giá cao hơn 0,62 điểm so với người tham gia thuộc TP HN;
- Mức độ nhà nước bảo vệ quyền tự do báo chí: người tham gia nghiên cứu sống ở các tỉnh/thành ngoài TPHCM và Hà Nội cho điểm đánh giá cao hơn 0,80 điểm so với người tham gia thuộc TP HN;
- Mức độ nhà nước bảo vệ quyền XHDS trong gây quỹ: người tham gia nghiên cứu sống ở các tỉnh/thành ngoài TPHCM và Hà Nội cho điểm đánh giá cao hơn 0,86 điểm so với người tham gia thuộc TP HN.

Kết quả điểm cho từng chỉ số được thể hiện ở đồ thị dưới đây.

**Biểu đồ 10: Điểm số của các chỉ số thuộc cấu phần quản lý của nhà nước**

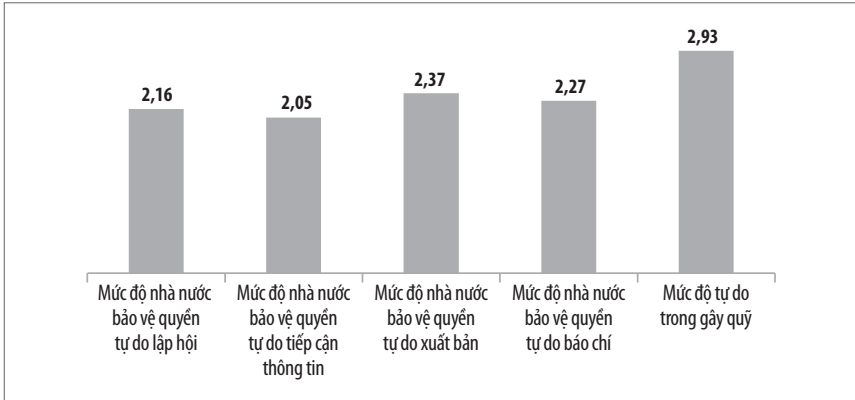

Điểm trung bình cấu phần là 2,24, thấp nhất trong các cấu phần phản ánh không gian XHDS. Điểm trung bình cấu phần có sự khác biệt theo vùng sinh sống (TP.Hà Nội là 2,15; TP.Hồ Chí Minh là 2,02 và các tỉnh thành khác là 2,84). Người tham gia ở TP.Hồ Chí Minh đánh giá các chỉ số này thấp hơn 0,16 điểm so với người tham gia ở TP.Hà Nội và người tham gia ở 14 tỉnh/thành còn lại đánh giá chỉ số này cao hơn 0,55 điểm so với người tham gia ở TP.Hà Nội.

Hai nhóm trả lời đầy đủ và không trả lời đầy đủ các chỉ số cấu phần không có sự khác biệt về tỷ lệ địa bàn sinh sống. Như vậy điểm trung bình cấu phần này có thể không có sai số nhiều nếu tất cả người tham gia cùng trả lời đầy đủ.

Tất cả các chỉ số đều có điểm dưới trung bình, cao nhất là tự do gây quỹ với 2,93 điểm, thấp nhất là tự do tiếp cận thông tin, chỉ đạt 2,05 điểm.

Nội dung chi tiết của các chỉ số liên quan đến sự quản lý của nhà nước được thảo luận dưới đây.

#### **4.4.3.1. Mức độ nhà nước bảo vệ quyền tự do lập hội của người dân (2,16 điểm)**

Quyền tự do lập hội của người dân được đánh giá thấp. Việc đăng ký thành lập NGO hay Hội đặc biệt khó khăn hơn ở TP. HCM. Có sự phân biệt đối xử rõ rệt giữa những người là quan chức nghỉ hưu, với những người dân bình thường, hoặc có tư tưởng độc lập trong việc xin thành lập NGO/Hội; có sự phân biệt đối xử rõ ràng giữa những Hội trực thuộc cơ quan nhà nước, có “ô che” với những Hội muốn thành lập độc lập. Bên cạnh đó, cũng có sự khác nhau giữa các thành phần xã hội dân sự trong nhu cầu đăng ký với nhà nước.

Nhiều ý kiến cho rằng, những quan chức về hưu ra thành lập Hội, NGO rất dễ dàng, còn họ thì vô cùng khó khăn. Ngay trong lĩnh vực ít nhạy cảm, như phòng chống HIV cũng thể hiện rõ việc này. Một nhà hoạt động lâu năm cho biết *“dù luật về phòng chống HIV/AIDS rất tiến bộ nhưng mà không ăn thua gì hết, không hỗ trợ được cho việc thành lập các tổ chức xã hội dân sự hoạt động trong lĩnh vực này. Mấy Hội, tổ chức phòng chống HIV đều được thành lập bởi quan chức nghỉ hưu của Bộ y tế hay Sở y tế, những người này họ xin thì “ký giấy liền”, còn những Hội tự do thì không ai cho”* (Nam, TP. HCM). *“Ngay những người có HIV làm rất tốt, ảnh hưởng đến xã hội rất tốt, nhưng chúng nó cũng bị khinh miệt, bị đuổi rồi chặn đủ thứ. Đầu tiên không cho tổ chức gì cả, sau đó người ta thấy bọn này làm thế là tốt thì mới để cho chúng nó đăng ký”* (Nam, Hà Nội).



Câu chuyện tương tự cũng xảy ra trong các lĩnh vực khác. Một người hoạt động lâu năm trong mảng công tác xã hội ở miền Nam cho biết “*tôi làm 3 năm thì bây giờ hồ sơ vẫn nằm ở trên Sở Nội Vụ. Và những thông tin chính thức tại sao mình chưa được cấp phép thì hầu như không có, không có một cái văn bản chính thức trả lời về việc mình không được. Có nghĩa là không cho phép nhưng cũng không công bố là không cho phép. Cứ để đó rồi treo đó thôi rồi bây giờ phải bổ sung cái này, bổ sung cái kia nhưng mà thực sự anh em mình cũng hiểu cái gốc nó nằm ở đâu. Vấn đề là những người ở Ban vận động hội đó toàn là những người làm việc với quốc tế không à, không có một người nào trong hệ thống chính trị Đảng hết. Cái đó họ không nói ra nhưng mà mình ngầm hiểu nó là như vậy, nó cũng là một cái giới hạn*” (Nữ, TP. HCM).

Một tiến trình tương tự xin lập hội ở ngoài Bắc, “*nhưng họ làm lẹ lắm, vừa công nhận nghề Công tác xã hội một cái là ở ngoài đó Hội nghề CTXH được công nhận liền và nhìn lại thấy tên tuổi ở ngoài đó toàn là “thú dữ” không à. Có nguyên Bộ trưởng trước đây, bà Nguyễn Thị Hằng, đủ thứ hết đó, và đó là lý do mà họ được thành lập rất là nhanh. Họ đặt vấn đề tại sao mình không sáp nhập với cái nhóm đó. Nhưng bên trong Nam này có quan điểm ở trong Nam, nó quay lại cái chỗ quan điểm thì cách làm việc trong Nam với miền Bắc khác nhau rất là nhiều*” (Nữ, TP. HCM). Chính khó khăn trong việc lập hội, thậm chí của những người giàu kinh nghiệm nhất, chuyên môn nhất, hiểu rõ về quyền người dân, về quyền lập hội mà không được làm họ cảm thấy rất bất lực.

Đây cũng là điều mà một người đã hoạt động 40 năm chia sẻ, “*dù cố gắng hết sức bằng đủ cách để viện dẫn đến yêu cầu cho phép thành lập cái Hội hướng đạo mà họ vẫn không cho. Vừa rồi có ông giáo sư làm cái Hội tai mũi họng nhí, nó có hội người lớn thế là ông này ông cứ muốn có cái hội trẻ em, thế nhà nước cho liền, vì có cơ quan chủ quản nhà nước cho sinh ra liền. Thì những cái mà nó không giúp vấn đề cộng đồng thì nhà nước thoải mái lắm còn những cái nào mà dính lứu đến quan hệ cộng đồng, quần chúng ý, thì khó khăn lắm*” (Nam, TP. HCM).

Đối với các tổ chức phi chính phủ, việc thành lập khó hay dễ phụ thuộc nhiều vào lĩnh vực hoạt động hoặc mối quan hệ với cơ quan chủ quản.

Những người tham gia phỏng vấn là lãnh đạo của các NGO đều cho biết “thủ tục không khó lắm, thành lập thoải mái hơn”. Một người cho rằng do “*Liên hiệp khoa học kỹ thuật tỉnh họ khuyến khích, với lại mình cũng có mối quan hệ tốt rồi nên rất chi là nhanh, nói chung không có vấn đề gì hết, trong khoảng 2 tháng là mình có giấy phép*” (Nữ, Miền Trung).

Tuy nhiên, không phải ai cũng thành lập được tổ chức phi chính phủ, đặc biệt khi làm về các lĩnh vực nhạy cảm như phòng chống tham nhũng, bảo vệ quyền con người. Một số tổ chức do không đăng ký được nên phải đăng ký dưới dạng Công ty TNHH. Một thành viên của tổ chức dạng này cho biết, “*về chức năng chúng tôi đủ khả năng để làm những việc mà mình muốn. Kể cả nhận tài trợ công ty cũng có thể quy nó thành hoạt động xuất hóa đơn. Công ty đóng thuế đầy đủ, đàng hoàng, minh bạch. Tuy nhiên cái mà chúng tôi nghĩ, nó vẫn mang tính danh nghĩa thôi, đó là cảm thấy nếu như được đăng ký như một tổ chức xã hội mang tính phát triển cộng đồng thì đúng với bản chất hơn*” (Nam, TP.HCM).

Do việc đăng ký khó khăn, nên nhiều nhóm hoạt động cộng đồng “*lựa chọn là không đăng ký, một phần bởi vì cơ chế không cho đăng ký, một phần vì họ cũng không coi trọng là có tư cách pháp nhân hay không. Nếu như có tư cách pháp nhân họ phải có cơ cấu, họ phải có chỗ làm việc, nơi để điều hành nhân sự, nhiều khi nó công kênh, không linh hoạt vì với họ chủ yếu do nội lực tự tìm đến với nhau, không cần phải toàn thời gian cho nó... Tuy nhiên, vẫn có nhiều tổ chức người ta mong muốn được đăng ký, ví dụ như có tư cách pháp nhân thì người ta có chính danh trong việc đi quan hệ công việc, đi ký hợp đồng, đi mở tài khoản, đi gậy quỹ... và người ta có được thừa nhận cái thẩm quyền về mặt pháp lý. Không có tư cách pháp nhân thì nó lại khác, anh như một đứa con rơi hay một đứa trẻ không được khai sinh chẳng hạn*” (Nam, TP. HCM).

Việc không đăng ký cũng là lựa chọn của một số nhóm U&I. Một người thuộc nhóm này cho biết nhóm của họ là “*một tổ chức không được đăng kí mà bị chính quyền coi là phản động, thế lực thù địch. Chúng tôi biết là đăng kí người ta không bao giờ người ta cho, nên bây giờ chưa quan tâm đến việc đăng kí. Việc đăng kí là một khả năng chứ không*

*phải điều bắt buộc. Nhà nước thì cứ bảo cái đây là bắt buộc, còn tôi coi cái việc ông không tạo điều kiện cho tôi để tôi đăng kí là lỗi tại ông nhà nước, chứ không phải tại tôi. Cho nên bọn tôi cứ thể hoạt động thôi”* (Nam, Hà Nội).

Có nhóm thì “*không thềm thành lập tại vì tôi biết thừa [không thành lập được]. Thực ra bọn tôi muốn đăng ký đây, nhưng mà đăng ký ở đây là đăng ký với nhà nước, mà đã là đăng ký với nhà nước thì hoàn toàn nó mất đi cái sự độc lập của một tổ chức dân sự. Bọn tôi chẳng cần nhà nước phải thừa nhận, mà bọn tôi cần dân, quần chúng người ta thừa nhận. Đây mới là mấu chốt của vấn đề”* (Nam, Hà Nội). Một nhóm khác cũng không đăng ký vì “*không muốn bị giới hạn hoạt động của mình dưới sự quản lý của nhà nước. Khi mình đăng ký thành lập, thì tất cả những cái nội dung đấy sẽ bị nhà nước kiểm duyệt. Nhưng mà với hoạt động như bây giờ thì gần như là chưa bị quản lý, không có gì có thể phạt được... Thế tức là cái cấp độ rủi ro nó như nhau”* (Nữ, Hà Nội).

Một người quan sát độc lập cho rằng Nhà nước không bảo vệ quyền tự do lập hội của người dân “*vì không có trường hợp điển hình nào cả, tức là chưa có tiền lệ. Nhà nước có thể có dự định, có ý định nhưng mà nó chưa bao giờ có tiền lệ. Nếu tôi tìm được một tiền lệ thì tôi sẽ trả lời là có. Đặc biệt là từ trước đến nay chưa có một trường hợp nào mà hệ thống tòa án họ xét xử một trường hợp vi phạm các quyền mà nghiên cứu liệt kê trong bảng hỏi. Vấn đề là xã hội nào nó cũng có những vi phạm các quyền đấy, thế nhưng rõ ràng xã hội của mình những chuyện vi phạm quyền đấy chưa bao giờ được trừng phạt. Thế thì đây là một cái chỉ số mà có thể coi là hàng đầu để xem một nhà nước có bảo vệ quyền này hay không. Ở Việt Nam cái chỉ số đấy nó chưa bao giờ kêu keng, nó vẫn treo ở đấy”* (Nữ, Hà Nội).

Như vậy, quyền tự do hiệp hội đang là một vấn đề khó khăn cho các tổ chức xã hội dân sự Việt Nam, đặc biệt cho những nhóm hoạt động độc lập, phản biện xã hội, hoặc các nhóm ở miền Nam. Các tổ chức NGO ở miền Bắc thì có dễ dàng hơn, tuy nhiên, cũng có trường hợp không đăng ký được vì chủ đề “nhạy cảm”, hoặc được gợi ý đổi tên đề tránh những “rủi ro” cho cơ quan cấp phép.

#### 4.4.3.2. Mức độ nhà nước bảo vệ quyền tiếp cận thông tin (2,05)

Quyền tiếp cận thông tin là một quyền quan trọng giúp thực hiện các quyền con người khác. Tuy nhiên, hiện nay Luật tiếp cận thông tin mới đang được Bộ tư pháp soạn thảo. Với tư duy “chưa có hướng dẫn thì chưa thực hiện được” của cơ quan nhà nước, việc tiếp cận các thông tin quan trọng dường như là không thể. Tuy đánh giá mức độ bảo vệ quyền tiếp cận thông tin tương đối thấp, nhưng có những ý kiến khác nhau về quyền này.

Một giám đốc của NGO cho rằng còn rất nhiều hạn chế về quyền tiếp cận thông tin ở Việt Nam. Trong lĩnh vực hoạt động của mình, *“nhiều báo cáo đánh giá tác động môi trường của dự án nào đấy, theo luật thì phải công khai nhưng hiện nay chưa có cơ chế nào công khai cả thành ra phải đi xin từ các nguồn cá nhân. Cũng may ở Việt Nam mình nhiều cái nhà nước công khai trước nên dễ hơn. Chẳng hạn như văn bản luật, các văn bản luật của mình được công bố khá là tốt, khoa học. Cơ sở dữ liệu của Bộ tư pháp rất tốt, của Chính phủ rất tốt. Thống kê chẳng hạn, các con số khá tốt. Ví dụ ngân sách nhà nước thu chi là tuyệt vời, có con số. Khi làm việc với các bạn xung quanh mình thấy tốt hơn họ rất nhiều. Số liệu là có sẵn, còn khi đi vào cụ thể là việc khác”* (Nam, Hà Nội).

Tuy nhiên, một người hoạt động độc lập cho rằng chính phủ đang *“giữ bí mật như mèo. Cái đấy [quyền tiếp cận thông tin] là hoàn toàn không có. Sở dĩ vừa rồi nó lòi được ra Văn phòng trung ương được bao nhiêu đấy là do các bố ý đánh nhau. Không phải là tham nhũng, đánh nhau cho đại hội tới này nọ. Đã thấy có bao giờ mà xem được là Đảng cộng sản Việt Nam này chi bao nhiêu ngân sách không? Riêng văn phòng Đảng Cộng sản Việt Nam chi trăm triệu đô la một năm. Đây là tiền ai, tiền mình đóng thuế chứ”* (Nam, Hà Nội).

Một nhà nghiên cứu rất bức xúc khi chứng minh sự thiếu vắng quyền tiếp cận thông tin ở Việt Nam. Theo người này, *“bây giờ tôi muốn biết ai đã kí cái quyết định thay thế 6700 cây, ai ra quyết định chặt và chặt trong bao nhiêu tuần cho từng này cây ở phố Nguyễn Chí Thanh, và ai nói là trông Vàng Tâm vào. Có thông tin đó không? Không ai biết cái gì*

*đằng sau cái Vàng Tâm và cái Mỡ đó cả. Công ty nào đã trồng cái cây của nợ đó vào đây và ai cho phép công ty đây trồng vào đây? Không ai biết được đúng không? Và đây là cái việc đơn giản nhất trong các việc đơn giản. Còn cái việc muốn biết là EVN lỗ lãi như nào, Petro lỗ lãi như nào là cái việc không tưởng” (Nam, Hà Nội).*

Trong các thảo luận về Luật tiếp cận thông tin, một số tổ chức NGO được tham gia góp ý, nêu bật triết lý để xây dựng Luật tiếp cận thông tin phải là dựa trên quyền chứ không phải dựa trên nhu cầu. Tư duy không phải là nhu cầu của người dân là gì, tôi đáp ứng như thế nào, mà phải là thông tin được công bố tối đa cho ai thích sử dụng thì sử dụng; còn bí mật thì là tối thiểu, phải có danh mục rõ ràng và chỉ những cái thực sự ảnh hưởng đến an ninh quốc gia mới nên cho vào. Các thông tin không cung cấp công khai, mà cung cấp theo yêu cầu thì luôn luôn phải có sẵn để cung cấp cho người dân. Bên cạnh đó, người dân cần phải được tiếp cận với các thông tin tạo ra, nắm giữ bởi tất cả các cơ quan có sử dụng ngân sách của nhà nước, vì về bản chất là sử dụng tiền thuế của dân, nên dân có quyền tiếp cận thông tin của các tổ chức này.

Tuy nhiên, theo một người hoạt động độc lập có tham gia vào tiến trình góp ý, các nguyên tắc này vẫn chưa được phản ánh trong dự thảo của luật tiếp cận thông tin do phía nhà nước vẫn chưa muốn bạch hóa thông tin, cho phép người dân vàXHDS tiếp cận và kiểm soát hoạt động của mình. Điều này chắc chắn sẽ ảnh hưởng nhiều đến hoạt động của XHDS, đặc biệt những tổ chức hoạt động trong lĩnh vực phản biện xã hội, nghiên cứu, góp ý chính sách. Nếu quyền này không được đảm bảo, các chức năng quan trọng này của XHDS sẽ khó được thực thi.

#### **4.4.3.3. Mức độ nhà nước bảo vệ quyền tự do xuất bản (2,37 điểm)**

Để hiểu về quyền tự do xuất bản ở Việt Nam thì phải nhìn từ cả khía cạnh thể chế lẫn khía cạnh thực tiễn như một nhà quan sát độc lập phân tích. *“Về mặt thể chế thì điểm rất thấp, nhưng mà về mặt thực hành thì các xuất bản chui nó vẫn ra đời. Rồi việc xuất bản bây giờ nó vẫn được “tư nhân hóa”, với cả mọi người cũng nói là kiểm duyệt bây giờ nó chỉ là hậu kiểm thôi, nó không phải là tiền kiểm. Tức là người ta phải*

*tự kiểm duyệt chứ không phải là ai có trách nhiệm đọc hết những cái mà sẽ được xuất bản. Nhưng về mặt thể chế thì cái đây rõ ràng là không được chấp nhận đúng không, điểm nó kém ở chỗ đây chủ còn thực tế nó tốt hơn nhiều” (Nữ, Hà Nội).*

Một người hoạt động trong lĩnh vực xuất bản tự do cho rằng “*cái lõi của xuất bản Việt Nam vẫn là vấn đề giấy phép, nhưng cơ quan quản lý xuất bản xưa nay họ chỉ là người bán giấy phép thôi, nên khi đùng chuyện họ dồn trách nhiệm xuống nhà xuất bản*” (Nam, TP. HCM). Chính do “*chỉ bán giấy phép*” nên trên thực tế, một nhà hoạt động độc lập cho rằng “*80% công việc xuất bản bây giờ ở Việt Nam là nằm trong tay tư nhân, từ chọn sách, dịch sách đến phát hành sách. Tổ chức quốc doanh có mỗi nhiệm vụ là cấp giấy phép, bán giấy phép*” (Nam, Hà Nội). “*Bên cạnh đó, các nhà xuất bản nhà nước nó cũng được những cái bộ phận tiến bộ nó chen vào, tư nhân nó chen vào lợi dụng tiêu cực là thằng nhà nước nó bán giấy phép chứ bọn nó có làm gì đâu. Những nhà xuất bản như hội nhà văn nó có làm gì đâu, nó chỉ đi bán giấy phép thôi. Thế thì những bộ phận tiến bộ nó mua những cái giấy phép bằng cách này cách khác để in ra những cuốn sách khó, kiểu như thế*” (Nam, Miền Trung).

Dù bức tranh xuất bản đang nhập nhằng như thế, vừa có hại, vừa có lợi vì hai bên lợi dụng nhau, nhưng cuối cùng nó vẫn là một nền xuất bản bị kiểm duyệt, “*chưa phải là tự do, nó vẫn kiểm soát một cách kịch liệt, nó vẫn còn đốt sách, nghiền sách*” (Nam, Hà Nội). Một nhà viết văn cho rằng quyền tự do xuất bản là chưa có và chưa được bảo vệ. “*Tôi là nạn nhân vụ này, một lần thôi nhưng mà cũng quá đủ rồi. Tịch thu một quyển sách của tôi sau một tháng phát hành. Quyển đấy không có vấn đề gì về chính trị cả, không động chạm gì. Sách tiểu thuyết văn chương bình thường. Chỉ bởi vì một cái miệng tượng rất không đâu vào đâu, một ông nhà văn đồ hơi nào đấy nói với cục xuất bản thế là ra cầm luôn, lý do là bôi nhọ danh nhân lịch sử. Còn nguyên nhân chính, nguyên nhân thực sự ý là có một ông nào đấy nó đọc quyển đấy, đúng đợt cái phim chửi nhà văn của tôi đang hot*” (Nữ, Hà Nội).

Nhiều người cho rằng, để né tránh kiểm duyệt, những người làm xuất bản phải tận dụng các phương cách khác nhau để né tránh. Họ có thể sửa lại tên sách tránh nhạy cảm, ví dụ từ “*Nền dân chủ Mỹ - Democracy*

in America” sang “nền dân trị Mỹ”. Những từ ngữ có tính “phạm hủ” như “xã hội dân sự” hoặc những nội dung liên quan đến nhân quyền, thể chế chính trị, hoặc đa nguyên đều được lược bỏ hoặc “nói trại” đi. Một cách khác cũng khá phổ biến nhưng rủi ro hơn đó là tự in ấn không cần giấy phép. Có những tổ chức chuyên về xuất bản như “NXB Giấy Vụn” hoặc chỉ là hoạt động không thường xuyên của nhiều cơ quan tổ chức tự in sách và ghi “sách lưu hành nội bộ” để tránh sự kiểm duyệt của nhà nước.

Một hình thức đối phó khác cũng khá phổ biến đó là công bố sách trên internet để mọi người mang về đọc miễn phí, tự do. Rất nhiều sách hồi ký, hoặc dịch biết chắc không xuất bản được theo con đường chính thống, tác giả chấp nhận phổ biến trên internet. Như một người hoạt động độc lập cho biết *“Bởi vì như này này, nó [xuất bản sách] rất là mất công mà lại mất cả tiền nữa, xong lại mất công đi cho nữa. Thế thì về sau tôi làm xong là được một bản PDF, một bản Word cho lên mạng, thế là các ông ấy để đầu kệ các ông. Mình không phải là người phát tán, cũng ảnh hưởng ra phết”* (Nam, Hà Nội).

Theo một nhà quan sát độc lập thì việc công bố các tác phẩm trên mạng *“là một cái khá tự do mà mọi người ai cũng có thể làm được. Thì cái điểm đây là điểm cộng về mặt thể chế và chúng tôi là cái thể chế này, cái khung pháp luật này nó chưa nhận thức được hết cái sự đa dạng của thực tế để nó lớn theo lên thôi. Thế như vậy là nó thiệt thôi tại vì người ta đã không chui lọt cái khung đấy nên người ta ở ngoài từ lâu rồi”* (Nữ, Hà Nội). Đây chính là vấn đề trong xây dựng pháp luật của Việt Nam, luật pháp luôn luôn được xây dựng để “ôm” thực tế, chứ không có xây dựng một viễn cảnh rõ ràng để có định hướng điều chỉnh. Chính điều này làm lên bức tranh sáng tối như việc bảo vệ quyền xuất bản hiện nay.

#### **4.4.3.4. Mức độ nhà nước bảo vệ quyền tự do báo chí (2,27 điểm)**

Ở Việt Nam tư nhân không có quyền ra báo nên tự do báo chí còn bị hạn chế. Báo chí không có “tiền kiểm” nhưng việc “hậu kiểm” vẫn tồn tại và được làm khá chặt chẽ. Một người hoạt động trong lĩnh vực báo chí cho biết, tuy các đề tài báo chí viết không phải xin phép nữa nhưng *“thứ Ba hàng tuần là phải đi họp trên Ban tuyên giáo, một hình thức*

*cản trở lớn. Rồi ngoài cơ quan Đảng bây giờ cơ quan an ninh cũng can thiệp vào báo chí rất mạnh” (Nam, Hà Nội).*

Một số người hoạt động xã hội chia sẻ quan sát của mình và cho rằng khi báo chí còn thuộc quản lý của nhà nước thì chắc chắn tự do báo chí rất thấp, *“vì họ chỉ được quyền xuất bản những cái gì nó phù hợp với quan điểm của nhà nước. Sự can thiệp của họ trong việc rút bài, tôi thấy hiện tượng rút bài khá phổ biến, không biết nguyên nhân sau đó là gì, tự người viết rút, hay là biên tập, hay là từ người quản lý cấp cao hơn, tôi không biết nhưng tôi biết có cái hiện tượng rút bài và thường là những bài hơi nhạy cảm, nó động chạm tới nhiều người, có thể là từ doanh nghiệp hay là tới một cá nhân nào đó của pháp luật hay là tới các cơ quan nhà nước và chính cả nhà nước nữa” (Nam, Miền Trung).*

Một nhà nghiên cứu ở Hà Nội hay tham gia viết báo cũng khẳng định việc “cắt cúp” nội dung là phổ biến, kể cả các báo lớn “toàn cắt mấy cái ba lãng nhãng, dở hơi, vớ vẩn”. Đây chính là cơ chế “tự kiểm duyệt” mà các báo tự đặt ra cho mình, một phần vì họ được “giao ban” vào thứ Ba hàng tuần, có ngày nhận được chỉ đạo miệng. Một người hoạt động độc lập cũng cho rằng *“ở Việt Nam có cái chỉ đạo bằng miệng, họ bảo rằng tất cả những người mà tham gia Văn đoàn độc lập không được xuất hiện trên báo chí, không đăng bài và cũng không nhắc đến tên trên các phương tiện truyền thông, mà các phương tiện truyền thông ở nước ta thì đều của nhà nước rồi” (Nam, Hà Nội).*

Tuy nhiên, cũng có người cho rằng có một sự “nỗ lực thầm lặng” của báo chí trong việc mở rộng không gian tự do của chính mình. Một số báo theo chiến lược “thập thò”, có nghĩa đăng những bài có tính nhạy cảm, rồi thăm dò nếu không thấy bị nhắc nhở thì để, nếu có nhắc nhở thì rút lại. Các báo cũng nhìn nhau để chạy những chủ đề nhạy cảm, chú không hoàn toàn phụ thuộc vào chỉ đạo của Ban tuyên giáo hay Bộ Thông tin Truyền thông.

Một cách mở rộng tự do báo chí nữa, đặc biệt là trên báo mạng, là tăng cường tiếng nói của độc giả. *“Nhờ vào công nghệ, các tờ báo điện tử bổ sung rất nhiều những hạng mục ví dụ như: Người dân làm báo, làm báo*



*với chúng tôi, ý kiến độc giả, điều tra theo yêu cầu bạn đọc, bảo vệ người tiêu dùng, vân vân và vân vân. Những cái này nó kích thích cho người ta chủ động trong việc đưa ra đưa ý kiến, đồng thời cũng là một cách mở rộng tự do báo chí. Việc này đặc biệt hữu hiệu nhờ hệ thống comment của các tờ báo mạng, giúp người đọc bày tỏ ý kiến, rồi người ta thấy ý kiến của họ được hiển thị lên thì nó kích thích người ta nói nhiều hơn nữa. Đây cũng có tác động tích cực vì nó mở rộng sự tham gia vào hoạt động báo chí cũng như các vấn đề gây tranh cãi” (Nam, TPHCM).*

Tương tự như Luật tiếp cận thông tin, Luật báo chí đang được bàn luận sửa đổi, chủ trì bởi Bộ thông tin Truyền thông. Tuy nhiên, các nội dung gây tranh cãi hiện tại vẫn “thấp” hơn nhiều so với quyền tự do báo chí đã được quy định ở điều 25 Hiến pháp. Ví dụ, trong phần phạm vi điều chỉnh thì “Luật báo chí quy định tổ chức và hoạt động của báo chí; quyền và nghĩa vụ của cơ quan, tổ chức, cá nhân tham gia hoạt động báo chí, quản lý nhà nước về báo chí”. Như vậy Luật đang nhìn từ khía cạnh quản lý báo chí, chứ không phải từ quyền tự do báo chí của người dân. Một người hoạt động tự do cho rằng, dự thảo Luật báo chí cần khẳng định, “*Luật này quy định về quyền tự do báo chí của công dân, quyền và nghĩa vụ của công dân trong thực hành tự do báo chí, trình tự, thủ tục thành lập cơ quan báo chí và trách nhiệm của cơ quan nhà nước trong việc bảo đảm quyền tự do báo chí của công dân*” thì mới tương thích với quyền tự do báo chí được Hiến pháp bảo vệ cũng như các cam kết quốc tế của Việt Nam, đặc biệt Công ước về các quyền dân sự và chính trị (ICCPR) mà Việt Nam đã ra nhập.

Bên cạnh đó, các chức năng chủ đạo của báo chí như (i) Là diễn đàn thực hiện quyền tự do ngôn luận của nhân dân: Báo chí là nơi cung cấp thông tin, kiến thức, quan điểm về các vấn đề kinh tế, xã hội, chính trị từ các góc nhìn đa chiều khác nhau; và (ii) Là công cụ điều tra các âm mưu, thủ đoạn, tham nhũng, các khuất tất hoặc cấu kết của các nhóm lợi ích gây hại cho nền kinh tế, xã hội, chính trị đất nước thì chưa được làm sắc nét. Đặc biệt, dự thảo vẫn chưa cho phép báo chí tư nhân, chưa có cơ chế bảo vệ nhà báo, đặc biệt báo chí điều tra, và như vậy chắc chắn quyền tự do báo chí sẽ tiếp tục bị hạn chế, và nền báo chí sẽ tiếp tục bị mất cân xứng, không lành mạnh vì phải cạnh tranh với các tin

“giết, cướp, hiếp” trên mạng xã hội, dẫn đến sự xói mòn của chất lượng và vai trò của báo chí<sup>17</sup>.

#### 4.4.3.5. Mức độ tự do của XHDS trong việc gây quỹ (2,93 điểm)

Theo những người trả lời phỏng vấn, các hoạt động gây quỹ xảy ra khá phổ biến ở Việt Nam. Trong những đợt bão lụt, thiên tai, các cơ quan nhà nước cũng tham gia quyên góp bằng cách đưa ra định mức và trừ vào lương của công chức. Mặt trận tổ quốc và các đoàn thể thì thông qua tổ dân phố để huy động đóng góp của người dân. Song song với chính quyền, các cá nhân, các nhóm dân sự khác nhau cũng huy động đóng góp. Nhìn chung, tinh thần “lá lành đùm lá rách” được phát huy rất sâu rộng trong những lúc hoạn nạn, mọi người làm tự nguyện và không gặp khó khăn gì trong việc triển khai từ phía chính quyền.

Hiện nay, việc một cá nhân hay một nhóm quyên tiền cho các hoạt động từ thiện, hay một dự án nghệ thuật, giáo dục khá phổ biến. Họ chỉ chuẩn bị dự án cụ thể, quảng cáo và kêu gọi mọi người góp tiền tùy theo năng lực và mối quan tâm. Có nhóm quyên được 300 triệu đồng cho một dự án truyện tranh từ crowd-funding trên internet. Có nhóm quyên góp được hàng tỉ đồng qua hình thức bán tranh được tài trợ, hoặc quyên tiền trực tiếp để xây dựng nhà chống lũ cho nhân dân vùng Hà Tĩnh, Nghệ An. Có nhóm cùng sở thích quyên hàng trăm triệu từ thành viên xây trường học cho trẻ em vùng dân tộc thiểu số ở Hà Giang, Sơn La. Các hoạt động này diễn ra chủ yếu bởi các nhóm dân sự không đăng ký, hoạt động tình nguyện là chính. Tất cả các hoạt động của họ không xin phép, và cũng không bị chính quyền ngăn cản.

Tuy nhiên, việc gây quỹ từ người dân, doanh nghiệp cho hoạt động của các tổ chức NGO chưa thực sự phổ biến. Đi đầu là một tổ chức NGO trong TP. Hồ Chí Minh với các chiến dịch quyên tiền cho các mục đích khác nhau, như giáo dục, môi trường, trẻ em. Một cán bộ của tổ chức này đã từng đi gặp chính quyền để xin phép tổ chức các hoạt động

17 Bản thảo báo chí phát trong cuộc họp góp ý do VUSTA tổ chức vào ngày 1/7/2015.

gây quỹ. Tuy nhiên, câu trả lời của chính quyền thành phố là “chưa có quy định cụ thể nào về việc gây quỹ”. Điều này đồng nghĩa không ai cấm NGO này tổ chức hoạt động gây quỹ nhưng không có nghĩa là họ được phép làm. Đây chính là một vùng mờ của luật pháp và như nhiều người tự hiểu “*làm nhỏ nhỏ thì không sao, làm từ thiện thì không sao, nhưng nếu làm lớn, hoành tráng, hay quyên tiền cho các vấn đề nhạy cảm các ông ấy lại hạch sách giấy phép. Rồi dính đến việc tiền quyên góp có phải đóng thuế hay không, phức tạp lắm*” (Nam, TP HCM).

Một nghiên cứu về từ thiện do iSEE tiến hành năm 2014 cho thấy việc quyên tiền trực tiếp từ người dân không phải dễ vì một số yếu tố. Thứ nhất, một tổ chức muốn triển khai hoạt động quyên tiền ở địa bàn họ phải đi qua chính quyền địa phương, những người đóng vai trò như “người giữ cửa”. Việc có phép để thực hiện hoạt động không phải dễ, đặc biệt khi không có khung pháp lý rõ ràng cho việc quyên tiền, và thái độ e ngại của chính quyền với xã hội dân sự. Thứ hai, ngay bản thân người dân cũng rất e ngại với NGO vì diễn ngôn “diễn biến hòa bình”, “cách mạng màu”, “lật đổ” mà họ được tuyên truyền. Bản thân người dân cũng không sẵn sàng đóng góp cho những nơi họ không biết, cũng như những vấn đề không gần gũi với họ, hoặc cho người gần gũi với họ. Thứ ba, những thông tin về tiêu cực, tham nhũng tiền cứu trợ được đưa nhiều trên truyền thông. Dù tiêu cực ở các cơ quan nhà nước, hoặc đoàn thể, nhưng nó vẫn ảnh hưởng đến sự sẵn sàng đóng góp của người dân.

Tuy việc quyên tiền trực tiếp từ cộng đồng không lạc quan cho NGO vẫn có một cánh cửa mở đó là internet và đối tượng trung lưu thành thị. Cũng theo nghiên cứu của iSEE, những người sử dụng internet nhiều và là giai cấp trung lưu thành thị thì có xu hướng đóng góp cho NGO nhiều hơn. Sử dụng kênh này, NGO cũng có thể không phải qua “người giữ cửa” là chính quyền địa phương. Kinh nghiệm cho đến bây giờ các hoạt động gây quỹ cho mục đích từ thiện không bị gây rắc rối gì từ phía chính quyền. Tuy nhiên, tình hình có thể khác đi nếu mở rộng qua các hoạt động được xem là nhạy cảm hơn như quyền con người, hay hỗ trợ các nhóm, tổ chức mà nhà nước không chấp nhận. Dù sao, các NGO cũng phải tự thử và tìm hiểu giới hạn tự do trong việc gây quỹ đến đâu.

#### 4.4.4. Tác động của xã hội dân sự (2,92 điểm)

Có 120 người trả lời đầy đủ các chỉ số của câu phân này. Không có sự khác biệt có ý nghĩa thống kê về đánh giá các chỉ số tác động của XHDS theo địa bàn sinh sống, trình độ học vấn, nhóm tuổi, loại hình nhóm tổ chức. Tỷ lệ người tham gia không trả lời ở từng chỉ số về tác động của XHDS dao động từ 4,6% đến 7,3%, và tỷ lệ không biết đánh giá chỉ số dao động từ 0,7% đến 5,9%.

**Biểu đồ 11: phân bố của đánh giá các chỉ số thuộc cấu phần tác động của XHDS**

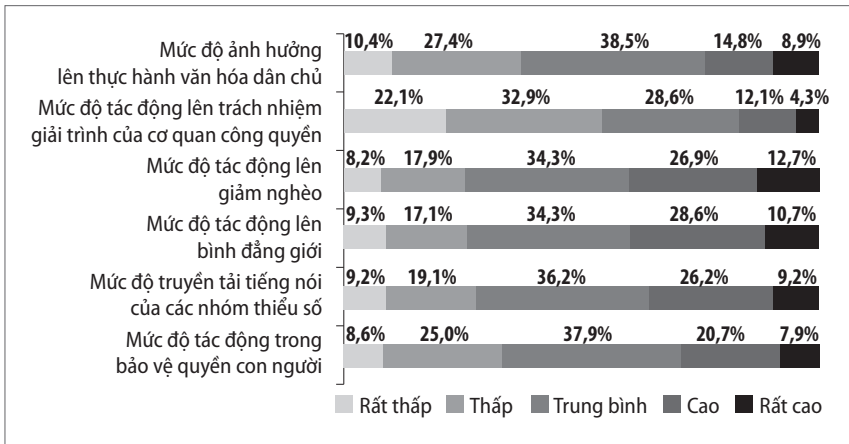

Kết quả của các chỉ số được trình bày ở đồ thị dưới đây

**Biểu đồ 12: Điểm số của các chỉ số thuộc cấu phần ảnh hưởng của XHDS**

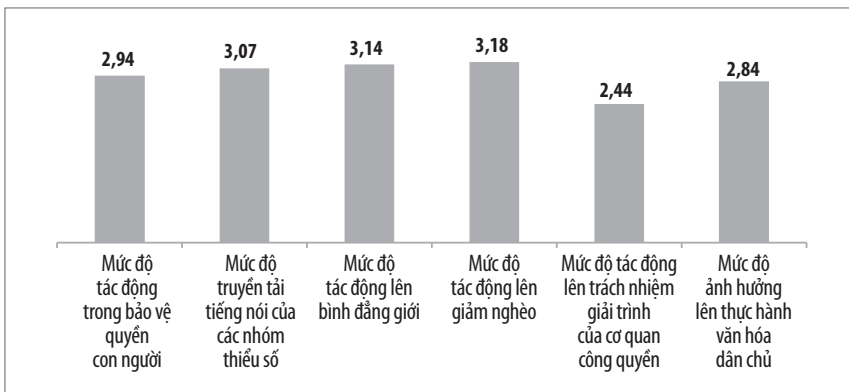

Điểm trung bình của câu phần Ảnh hưởng của XHDS là 2,92. Không có sự khác biệt về điểm trung bình câu phần theo đặc điểm nhân khẩu học xã hội.

Có ba chỉ số trên điểm trung bình, cao nhất là tác động lên giảm nghèo (3,18 điểm), lên bình đẳng giới (3,14 điểm) và truyền tải tiếng nói của các nhóm thiểu số (3,07 điểm).

Nội dung chi tiết của các chỉ số liên quan đến tác động của XHDS được thảo luận dưới đây.

#### **4.4.4.1. Mức độ tác động của XHDS trong việc bảo vệ quyền con người (2,94)**

Bảo vệ quyền con người được coi là một trong những sứ mệnh quan trọng nhất của các tổ chức xã hội dân sự. Tuy nhiên, trong bối cảnh chính trị Việt Nam, công việc này tương đối còn mới và khó đối với cả NGO lẫn các nhóm dân sự độc lập. Khi được hỏi, đa số các thành viên tham gia phỏng vấn đều thừa nhận công việc của họ mới dừng lại ở mức nâng cao nhận thức về quyền con người, góp ý sửa đổi luật pháp, viết báo cáo bóng cho một số cơ chế bảo vệ nhân quyền của Liên hợp quốc như UPR và CEDAW, còn việc bảo vệ những người mà nhân quyền của họ bị xâm phạm trực tiếp thì ít có tổ chức thực hiện.

Tuy chưa đạt điểm trung bình nhưng vai trò của các tổ chức XHDS trong việc bảo vệ quyền con người là không thể phủ nhận. Có người cho rằng, nếu không phải là các tổ chức XHDS thì ai có thể lên tiếng về quyền con người. Tuy chưa nhiều, nhưng trong những năm gần đây ngày càng có nhiều các tổ chức NGO, các nhóm hoạt động không đăng ký, và các cá nhân quan tâm đến việc thúc đẩy nhân quyền. Phương pháp tiếp cận theo quyền được đưa vào xây dựng dự án, quyền phụ nữ, quyền người dân tộc thiểu số, quyền người có HIV, quyền người khuyết tật, quyền người di cư, quyền người đồng tính được đề cập nhiều hơn, và góp phần bình thường hóa khái niệm “nhân quyền” hay “quyền con người” ở Việt nam. Một số khóa học về quyền con người được tổ chức, một số báo cáo độc lập về tình hình nhân quyền Việt Nam được viết, và các góp ý cho các luật, chính sách của NGOs thường tập trung vào bảo vệ quyền cho các nhóm yếu thế, thiểu số, thiệt thòi.

Trong bối cảnh Việt Nam, mọi người đều thừa nhận việc bảo vệ các quyền dân sự và chính trị còn rất nhạy cảm, các hoạt động liên quan còn bị kiểm soát bởi nhà nước. Tuy nhiên, vẫn có ý kiến cho rằng ngay trong những trường hợp ít nhạy cảm hơn cũng chưa có nhiều tổ chức XHDS thực hiện việc bảo vệ quyền. *“Khi một đứa trẻ bị bắt đi làm ở quán phở, hay làm ở tiệm may, nói chung là quyền nó bị vi phạm, thì bao năm vừa rồi có NGO nào, CSO nào hành động đâu? Mọi người chỉ đi vận động hành lang, vận động chính sách, rồi nghiên cứu, chứ còn xây dựng mối quan hệ với cộng đồng để khi quyền của họ bị vi phạm họ tìm đến mình thì không có”* (Nữ, Hà Nội).

Việc này cũng được chia sẻ bởi những người hoạt động bên báo chí. Họ cho rằng *“khi cần những tiếng nói bảo vệ trẻ em bị bóc lột sức lao động, như vụ Hà Anh, nhưng chưa bao giờ có những CSO tham gia. Thậm chí những ý kiến để trả lời phỏng vấn rồi lên báo gây một áp lực cũng không có. Chỉ có các luật sư họ dễ dàng hơn, thẳng thắn hơn, còn các tổ chức thì như đánh giá của chúng tôi chỉ đi theo dự án, hầu hết các hoạt động chỉ đi theo dự án, hết tiền thì thôi”* (Nam, Hà Nội). Một người ở TP.HCM cũng cho rằng *“cái vụ mà đánh đập trẻ em báo chí khai ra sau đó người dân nhào vô... lúc đó tôi thắc mắc là cái tổ chức làm về quyền trẻ em tại sao họ vẫn im de hoặc có lên tiếng nhưng không đủ mạnh để mình nghe thấy. Tôi thấy đa phần là họ núp bóng, tôi chỉ thấy người dân lên tiếng âm âm thôi”* (Nam, TP.HCM)

Chính vì vậy, việc vắng mặt của các tổ chức phi chính phủ, xã hội dân sự trong những vụ việc nổi trội hơn như Nhã Thuyên về quyền tự do học thuật<sup>18</sup>, Nguyễn Văn Chấn hay Hồ Duy Hải về án oan sai là hoàn toàn dễ hiểu. Trong những vụ nghiêm trọng như vậy thì vai trò của mạng xã hội, các nhóm U&I hoặc luật sư lại có ảnh hưởng hơn, vì họ dám đối đầu. Khi họ lên tiếng, được sự vào cuộc của báo chí và công chúng, thì cơ hội bảo vệ quyền con người cho những đối tượng này hiệu quả hơn.

Ngoài những nguyên nhân về bối cảnh chính trị, một nguyên nhân khác

18 Nhã Thuyên bị hủy luận án thạc sĩ vì nghiên cứu nhóm Mở Miệng, một nhóm bị coi là chống nhà nước.

cũng được đề cập đến là năng lực của các tổ chức xã hội dân sự khi làm về quyền con người. *“Nhiều tổ chức phi chính phủ cũng bị ảnh hưởng bởi tuyên truyền, coi quyền con người đơn giản là quyền được ăn, được học, được ở mà coi nhẹ các quyền dân sự chính trị. Nhiều người cho rằng nói về tự do biểu đạt, nhân phẩm, hay tôn trọng sự đa dạng là quá xa xỉ. Ngay cả trong dân NGO cũng mang tính ban phát hoặc là tôi đấu tranh hộ bạn, tôi giúp bạn. Thực ra không phải, chúng ta đi cùng nhau, nắm tay nhau đi chứ không ai đứng trên ai. Đây chính là do mọi người không thực sự hiểu phương pháp tiếp cận dựa trên quyền, không hiểu và coi trọng các quyền chính trị nên cách tiếp cận rất chi là ban phát”* (Nữ, Miền Trung).

Chia sẻ quan điểm này, Giám đốc của một tổ chức NGO chuyên làm về thanh niên cho rằng *“ngoại trừ một số chương trình, chẳng hạn như về LGBT thì mọi người làm rất tốt việc gắn quyền con người với LGBT, còn ngay cả mảng về giới, trẻ em thì nhiều tổ chức xã hội dân sự từ trước đến nay cũng không làm được”* (Nữ, Hà Nội). Đồng quan điểm, một người hoạt động độc lập cho rằng chưa thấy ảnh hưởng của các tổ chức xã hội dân sự lên việc bảo vệ quyền con người, *“trừ LGBT ra thì thấy rất rõ hiệu quả, còn quyền phụ nữ thì hơi lãn tãn, quyền trẻ em thì cũng không thấy”* (Nữ, Hà Nội).

Một trong những khoảng trống trong việc của NGO là cải cách tư pháp, như chia sẻ của một số người hoạt động tự do. Tư pháp có một vai trò quan trọng trong việc bảo vệ quyền con người. Tuy nhiên, để hoàn thành chức năng của mình thì tư pháp phải hoạt động độc lập, điều này là “không tưởng trong bối cảnh hiện tại của Việt Nam”. Tâm lý của nhiều người Việt Nam ngại động chạm đến tòa án, vì định kiến cho rằng đây đưa đến tòa là “có vấn đề”. Ngoài việc tòa án hiện nay đang rất “đóng”, không cởi mở, còn do tâm lý “con kiến đi kiện củ khoai”, và đặc biệt do không nhiều NGO có năng lực tư pháp để thực hiện các công việc này, ví dụ như giám sát tòa án hoặc đưa các vụ xâm phạm quyền và lợi ích của công dân ra trước tòa, nên vai trò của NGO trong bảo vệ quyền con người trực tiếp là hiếm.

Những ý kiến này thường dựa trên bản chất sâu xa của vấn đề, đó là sự mất cân bằng quyền lực giữa những nhóm thiểu số, thiệt thòi, dễ bị

tổn thương với nhóm đa số, hay nhóm đang nắm quyền lực. Đối với họ, khi bảo vệ quyền con người thì không thể né tránh nguyên nhân “nhạy cảm” được, và điều này phụ thuộc vào sự dũng cảm, tài ba của các tổ chức xã hội dân sự. Nếu NGO muốn công việc của mình được tất cả mọi người ủng hộ, từ chính quyền, từ người dân, từ nhóm yếu thế thì là điều không tưởng. Nếu không có sự phản đối từ một nhóm nào đó, đặc biệt là nhóm lợi thế, cầm quyền, thì e rằng công việc của họ vẫn chỉ hời hợt, ngoài bề mặt, chưa hiệu quả.

Chính vì vậy, mức độ ảnh hưởng của XHDS trong việc bảo vệ quyền còn bị đánh giá dưới mức trung bình. Để khắc phục, ngoài việc giải nhạy cảm công việc bảo vệ nhân quyền, các tổ chức xã hội dân sự cần nâng cao năng lực của mình, tập trung nguồn lực cho những hoạt động tư pháp, và đặc biệt xây dựng năng lực và niềm tin của những nhóm thiểu số, thiệt thòi, hoặc những người quyền của họ bị vi phạm để họ tự lên tiếng bảo vệ quyền của mình.

#### **4.4.4.2. Mức độ XHDS truyền tải tiếng nói của các nhóm thiểu số, thiệt thòi (3,07)**

Trong phát triển, một trong các bẫy mà các tổ chức xã hội dân sự muốn tránh, đó là mình nói hộ tiếng nói của người trong cuộc. Chính vì vậy, làm sao chuyển tải được nhu cầu, lo lắng và quyền của những nhóm thiểu số, thiệt thòi đến cho xã hội, cho nhà nước vô cùng quan trọng. Trong một môi trường lý tưởng, người trong cuộc cần phải đủ mạnh để lên tiếng, để bảo vệ quyền của mình. Họ và tổ chức của họ là một phần quan trọng của xã hội dân sự, hay ít nhất là tâm điểm của xã hội dân sự.

Tuy nhiên, nhiều người có quan ngại về điều này. Một giám đốc NGO chia sẻ: *“Tôi nghĩ rất nhiều chương trình hiện nay ở Việt Nam, NGO trở thành người trung gian, người trung gian đẩy đôi khi nó còn không đến tận cùng của công việc, của cái tâm. Thừa nhận là phong trào LGBT nó thực sự là tiếng nói của người trong cuộc, nó thu hút tất cả tiếng nói của người LGBT, nhưng mình xem các tổ chức làm về nông dân có thực sự là truyền tải tiếng nói của người nông dân hay không, các tổ chức về giới có thực sự là truyền tải tiếng nói của người phụ nữ hay không. Chúng tôi*



*hoạt động với thanh niên thì chúng tôi cũng cố gắng để truyền những tiếng nói của thanh niên” (Nữ, Hà Nội).*

Nhiều người cho rằng các tổ chức xã hội dân sự đang cho mình “sứ mệnh đi cứu thế giới”, nghĩa là tôi đi giúp người khác hơn là giải quyết vấn đề của chính tôi. Nhiều tổ chức hỗ trợ một nhóm đối tượng cụ thể nhưng không có người trong cuộc làm cho tổ chức của mình, ví dụ làm về dân tộc thiểu số nhưng toàn bộ nhân viên của họ là người đa số. Bên cạnh đó, *“các tổ chức NGO không có trụ sở ở địa phương, làm vài năm xong một dự án thì rút lui. Có nghĩa, họ mới chỉ làm quen với cộng đồng, mới chỉ kịp hiểu vấn đề của cộng đồng thì đã đóng dự án” (Nữ, Miền Trung).* Chính vì vậy, những tổ chức này rất khó truyền tải được tiếng nói của người thiểu số, thiệt thòi. Một người hoạt động trong phong trào thanh niên thừa nhận nhiều khi không biết truyền tải tiếng nói của cộng đồng thiểu số, hoặc người khuyết tật như thế nào vì mình không phải là một người trong số họ. Người này cho rằng các tổ chức có thể *“đầu tư cho họ, xin tiền cho họ, có thể xây nhà vệ sinh cho họ chứ còn tiếng nói của họ thì thực ra phải họ tự nói mới đúng, tôi thấy mình không nói hộ được” (Nam, Hà Nội).*

Tuy nhiên, có một số người lạc quan hơn, cho rằng tuy các tổ chức phi chính phủ là trung gian, nhưng họ đã giúp cho người dân hiểu về nhiều vấn đề rất mới của xã hội. *“Trước đây, người ta có biết nhóm LGBT là gì đâu, bây giờ biết rồi là nhờ công của các tổ chức xã hội dân sự đó chứ. Bình đẳng giới cũng thế thôi, bình đẳng giới thì các tổ chức xã hội dân sự làm nhiều hơn các tổ chức của nhà nước... Rồi luật phòng chống HIV, luật phòng chống bạo lực, luật người khuyết tật, luật hôn nhân và gia đình sửa đổi, đó là tiếng nói của xã hội dân sự đấy... Ví dụ như luật phòng chống HIV người ta có đưa hẳn một số điều khoản liên quan đến chống kì thị và phân biệt đối xử, không được kì thị đối với người có HIV. Cái điều không được kì thị với người khuyết tật cũng thế, nó là do các tổ chức xã hội dân sự vận động để đưa được cái điều ấy vào trong luật, đưa được một điều vào trong luật nó rất là quan trọng” (Nam, TP. HCM).*

Giải quyết vấn đề này, một số người cho rằng các tổ chức NGO cần tăng cường phương pháp tiếp cận nhân học, thực sự lắng nghe và thúc

đẩy sự tham gia của người trong cuộc vào các hoạt động nghiên cứu, truyền thông, và vận động chính sách. Các NGO có thể không đại diện được cho người thiểu số, nhưng họ có thể là kênh để người thiểu số có cơ hội tự nói lên tiếng nói của mình theo cách họ mong muốn. Những chương trình photovoice, đồng nghiên cứu, đào tạo lãnh đạo cộng đồng, đảm bảo có người thiểu số tham gia hội thảo vận động chính sách, hoặc chuẩn bị cho họ tham gia phát biểu tốt, là những nỗ lực mà nhiều NGO đang thực hiện, không thể phủ nhận.

Tuy nhiên về lâu dài, các nhóm cộng đồng của người thiểu số thiệt thòi, các tổ chức của người có cùng sở thích, cùng bản dạng, cùng tư tưởng, cùng mục đích sẽ phải trở thành chủ đạo trong việc đưa tiếng nói của mình đến với xã hội, với nhà nước. Nếu họ không thể, và không có cơ hội biến mình và vấn đề của mình bình thường như những người khác, vấn đề khác, thì định kiến và kỳ thị vẫn luôn là rào cản để tiếng nói của họ đến được với công chúng, với nhà nước. Nói cách khác, xóa bỏ định kiến kỳ thị, thúc đẩy các giá trị khoan dung, bình đẳng, tôn trọng, không kỳ thị và phân biệt đối xử chính là cách làm lâu dài, tạo ra môi trường thân thiện để ai cũng có thể cất tiếng, dù họ là ai.

#### **4.4.4.3. Mức độ tác động của XHDS lên bình đẳng giới (3,14)**

Nhìn chung, nhiều người cho rằng đóng góp của XHDS lên bình đẳng giới là rất đáng kể, và đạt được điểm trên trung bình. Một phần do có nhiều tổ chức phi chính phủ hoạt động trong lĩnh vực này, một phần do đây không phải là lĩnh vực nhạy cảm, được nhiều nhà tài trợ chú ý, và quan trọng hơn, bình đẳng giới cũng là ưu tiên của nhà nước.

Một số ý kiến cho rằng các tổ chức NGO hoạt động cả ở lĩnh vực vận động chính sách lẫn cung cấp dịch vụ cho phụ nữ thiệt thòi. Các dự án Luật về bình đẳng giới, về chống bạo lực gia đình được xây dựng và thông qua có sự đóng góp lớn của các NGO. Nhiều lãnh đạo NGO được mời là thành viên của ban cố vấn về giới cho các Ủy ban của Quốc hội, hoặc tham gia góp ý về vấn đề bình đẳng giới trong các dự án luật khác nhau. Nhiều NGO cung cấp các lớp đào tạo về bình đẳng giới không chỉ cho phụ nữ mà cho cả các cơ quan nhà nước, hỗ trợ phụ nữ

tham chính, hoặc giải quyết diễn ngôn bất bình đẳng giới trên báo chí, truyền thông. Nhiều tổ chức cung cấp vốn vay cho phụ nữ, giúp phụ nữ có công ăn việc làm, hoặc cung cấp nhà tạm lánh cho phụ nữ bị bạo lực gia đình. Có thể nói, lĩnh vực bình đẳng giới là một trong những lĩnh vực sôi động, đa dạng và khá thành công của các NGO Việt Nam.

Tuy nhiên, cũng có ý kiến kỳ vọng nhiều hơn vào vai trò của xã hội dân sự trong hoạt động bình đẳng giới. Một người tham gia nghiên cứu chia sẻ, *“tôi thấy các tổ chức làm về bình đẳng giới ở Việt Nam hơi bị cũ giống như họ đang bị tắc giữa những bức tường bình đẳng giới xây lên bởi Nhà nước. Các tổ chức nhà nước luôn mồm nói ra rằng nam nữ bình đẳng nhưng cái cách mà họ giáo dục người ta về nam hay nữ, rồi những gương điển hình về bà mẹ Việt Nam anh hùng, phụ nữ ngày 8 tháng 3, về cô giáo nó rất là mạnh đến mức các tổ chức xã hội dân sự làm về bình đẳng giới ở Việt Nam không vượt qua khỏi những cái bóng định kiến đó”* (Nam, TPHCM).

Một người quan sát độc lập thì cho rằng *“các tác động về bình đẳng giới từ trước đến nay là do trào lưu của xã hội nhiều hơn là do tác động của CSO, tức là nó do sự tự trưởng thành, tự phát triển của phụ nữ. Nó có khác so với trước, tại vì do truyền thông, theo kiểu là mọi người bắt đầu tự lên tiếng về những chuyện mà mọi người thấy nó không hợp lý, chứ không phải nỗ lực nào đấy của các CSO, hoặc là nếu mà có thì cũng không nhiều”* (Nữ, Hà Nội).

Nhiều người nói tác động của XHDS lên bình đẳng giới có thể lớn hơn nữa nếu các tổ chức xã hội dân sự thực sự hợp tác giải quyết nguyên nhân gốc rễ của vấn đề. Nhiều tổ chức trước đây chỉ làm việc với phụ nữ về bình đẳng giới, chính vì vậy bình đẳng giới được coi như là việc của phụ nữ, còn nam giới đứng ngoài. Đến khi thất bại thì bắt đầu chuyển qua các hoạt động hướng đến nam giới. Tuy nhiên, nhiều tổ chức hoạt động theo kiểu “hù dọa” hoặc không nói nhiều về những bất bình đẳng mà nam giới phải gánh chịu chỉ vì cái nhìn của một xã hội gia trưởng mang lại. Họ phải gánh vác những việc mà không phải nam giới nào cũng muốn, hoặc có khả năng gánh vác. Ngoài ra, chưa có nhiều sáng kiến để cả nam giới và phụ nữ đều nhìn thấy lợi ích của

bình đẳng giới, như một người chuyên làm về đào tạo đã từng chia sẻ: “Ví dụ, trong một khóa tập huấn cho lãnh đạo của một tập đoàn lớn về bình đẳng giới, các anh đàn ông nói về bình đẳng giới từ cổ họng trở ra, vì họ nhìn đó là vấn đề của phụ nữ nào đấy, chẳng liên quan đến mình. Khi tôi hỏi “ở đây có anh nào có con gái không?”, rất nhiều người giơ tay. Tôi hỏi tiếp “các anh có thực sự muốn con gái các anh phải gánh chịu những định kiến, kỳ thị A, B, C, D không?”. Tôi nhận ra nhiều người khựng lại, và họ bắt đầu nghiêm túc suy nghĩ về bình đẳng giới, để làm sao con gái họ được đối xử công bằng” (Nữ, Hà Nội).

Có lẽ để giải quyết vấn đề bất bình đẳng giới thì không chỉ tập trung vào quan hệ nam-nữ, mà cần đặt nó trong một bối cảnh rộng hơn. Một số người gợi ý có thể gộp thành ba yếu tố cần nhấn mạnh khi nói về vấn đề bình đẳng giới. Thứ nhất, đó là thúc đẩy giá trị bình đẳng (equality). Bình đẳng cho tất cả mọi người không phân biệt về giới tính, về sắc tộc, về vùng miền, về tôn giáo, xu hướng tính dục, về điều kiện kinh tế, xã hội, giáo dục. Đây là một giá trị cốt lõi, và khi người ta thừa nhận sự bình đẳng thì người ta sẽ đối xử bình đẳng với cả nam và nữ. Thứ hai, cần nhấn mạnh tính tự chủ (agency) của người phụ nữ, cũng như bất cứ người nào khác. Con người có khả năng suy nghĩ độc lập, có khả năng ra quyết định cho mình, và có khả năng tham gia công việc cộng đồng xã hội. Đừng nạn nhân hóa phụ nữ vì khi đó họ có thể tự nạn nhân hóa mình, hài lòng với những sắp đặt, trật tự do người khác quy định. Thứ ba, phụ nữ là con người và có nhân phẩm (dignity). Một ai đó xâm hại đến nhân phẩm của người phụ nữ, như bạo hành với họ, hạn chế cơ hội học hành của họ, tước đoạt cơ hội thăng tiến của họ cũng đồng nghĩa với việc người đó đánh mất nhân phẩm của chính mình. Khi tất cả mọi người, cả nam và nữ đều coi trọng nhân phẩm, đều thấy nhân phẩm của mình cần được gìn giữ, thì sự tôn trọng và bình đẳng mới được thực thi.

Như vậy, XHDS đã đóng góp nhiều cho bình đẳng giới, cho vấn đề phụ nữ được quan tâm và có trong nghị trình chính thức của nhà nước. Sự tham gia này được ghi nhận trong việc giúp đỡ phụ nữ bị bạo hành, đến đưa vấn đề bình đẳng giới vào luật pháp. Tuy nhiên, để tạo ra những thay đổi đột phá về chất và đóng góp nhiều hơn nữa thì những phong

trào nữ quyền sắp tới cần có những thay đổi về cách làm, và trước tiên cần có những người phụ nữ tiên phong, những người phụ nữ bị bạo hành, những người phụ nữ bị gạt ra ngoài lề, những người phụ nữ bị oan khuất cần tự đứng lên hành động vì quyền bình đẳng của mình.

#### **4.4.4.4. Mức độ tác động của XHDS lên việc giảm nghèo (3,18 điểm)**

Tác động lên giảm nghèo của XHDS được đánh giá cao nhất so với các tác động khác nhưng cũng chỉ trên điểm trung bình một chút. Trên góc nhìn tổng thể, các tổ chức XHDS có đóng góp vào việc giảm nghèo, nhưng việc giảm nghèo của Việt Nam được cho là do đóng góp của tăng trưởng kinh tế, điều phối nguồn lực của nhà nước, và bản thân nỗ lực của người dân.

Các tổ chức XHDS đóng góp cho việc giảm nghèo được thực hiện qua các dự án về hỗ trợ nông nghiệp, tín dụng, tạo công ăn việc làm. Một số dự án về cung cấp nước sạch, y tế, hoặc giáo dục cũng đóng góp cho sự phát triển kinh tế và xã hội của các cộng đồng dân cư nghèo. Một số người cho rằng, NGO thường làm ở vùng sâu, vùng xa, vùng có đồng bào dân tộc thiểu số, và nhiều tổ chức còn xác định làm với những người nghèo nhất. Mô hình phát triển của NGO thường bắt đầu bằng hỗ trợ trực tiếp, nâng cao năng lực, nhưng quan trọng là xây dựng mô hình để vận động nhà nước có cách làm hiệu quả hơn trong việc xóa đói giảm nghèo. Việc này thường thông qua các hoạt động vận động chính sách với Bộ nông nghiệp và phát triển nông thôn, Ủy ban dân tộc (Chương trình 135) hay Bộ Lao động, Thương Binh và Xã hội.

Tuy nhiên, có ý kiến cho rằng đóng góp của XHDS cho giảm nghèo, xét về giá trị tuyệt đối, là thấp. Giải thích cho việc này, một người có chuyên môn kinh tế cho rằng, *“cái việc giảm nghèo đây là do kinh tế phát triển, cái đây xã hội dân sự không thể nhận là do xã hội dân sự được. Xã hội dân sự chỉ có thể nhận công nếu tình hình phát triển kinh tế và tăng trưởng thu nhập ều uột, nhưng do tác động của xã hội dân sự mà cái mức nghèo nó vẫn giảm thì cái phần chênh lệch đây là của xã hội dân sự. Chú còn trong trường hợp tăng trưởng 8% và tỉ lệ xóa đói giảm nghèo nhanh, không thể nói là do mình được. Cho nên tôi chỉ*

*đánh giá là 2 điểm thôi, tôi nghĩ tác động chính là do phát triển kinh tế”* (Nam, Hà Nội).

Một lãnh đạo NGO cho rằng, vai trò của nhà nước “là rất lớn, đóng góp của CSO cũng là một phần thôi. Thậm chí có thể nói là một phần nhỏ. Cái thành công trong xóa đói giảm nghèo của mình một phần là có nguồn lực điều phối thông qua cơ chế của nhà nước. Bỏ qua các sai sót tham nhũng, nhìn chung tổng thể thì hiệu quả tốt. Nếu mình so với một số nước, vào một làng thấy NGO từ đầu làng đến cuối làng nhưng chẳng thay đổi gì cả. Bởi vì nó không có điều phối nguồn lực” (Nam, Hà Nội).

Một ý kiến nữa cũng cho rằng “tác động tôi giảm nghèo của XHDS thì nó ở mức độ không mấy. Cái đấy nó có thể là chính sách của nhà nước cũng có thể chẳng phải chính sách của nhà nước, mà nó là sự cố gắng của bản thân người dân. Nhà nước có thể là tạo ra môi trường để cho người ta phát huy, cải thiện. Chứ mình nghĩ XHDS đóng góp cho giảm nghèo thì không mấy” (Nam, Hà Nội).

Trong những năm gần đây có nhiều tổ chức NGO làm các dự án phát triển ở các làng bản nghèo vùng núi, nông thôn, các nhóm thanh niên, từ thiện đang cứu đói, phát quần áo, lương thực cho vùng đồng bào dân tộc thiểu số. Những hoạt động này, nếu tính theo giá trị tuyệt đối, thì rất nhỏ so với mức độ giảm nghèo tổng thể ở Việt Nam trong những năm qua. Điều này không có nghĩa hoạt động của xã hội dân sự không quan trọng, nó quan trọng ở chỗ XHDS đang giúp cho những con người cụ thể, nghèo nhất, đang bị bỏ rơi không được hưởng lợi từ quá trình đổi mới, phát triển kinh tế.

Để tăng ảnh hưởng của XHDS cho việc giảm nghèo, có lẽ tăng nguồn lực cho XHDS chỉ là một phần, phần quan trọng hơn là thay đổi ưu tiên vận động của XHDS. Một hiện trạng không thể làm ngơ đó là tình trạng người nghèo sử dụng “nghèo” như một chiến lược sinh kế, dẫn đến sự cạnh tranh ở lại hộ nghèo. Chính cách làm của nhà nước dẫn đến tâm lý lệ thuộc, tiến trình “xin-cho” cũng làm bào mòn nhân phẩm của người dân, chưa kể các tệ nạn như tham nhũng, lãng phí, và đầu tư sai mục đích. Đây chính là chỗ để các tổ chức xã hội dân sự hoạt động nếu

họ thật sự muốn tăng tiếng nói và ảnh hưởng của mình trong lĩnh vực giảm nghèo, gợi ý của một số người tham gia nghiên cứu.

#### **4.4.4.5. Mức độ tác động của XHDS lên trách nhiệm giải trình của cơ quan công quyền (2,44 điểm)**

Nhiều người trả lời phỏng vấn cho rằng do bất cân bằng quyền lực, XHDS khó gây sức ép lên chính quyền để có minh bạch giải trình. Đầu tiên, về cơ chế chính sách thì các tổ chức xã hội dân sự không có quyền làm việc này. Như một nhà nghiên cứu chia sẻ *“chẳng có chỗ nào xã hội dân sự được quyền giám sát cả, kể cả trên danh chính ngôn thuận. Đơn vị được giám sát duy nhất là Mặt trận tổ quốc. Họ không làm được chuyện ấy, họ không muốn làm chuyện ấy, họ không có tiền để làm chuyện ấy và họ không có khả năng để làm chuyện ấy. Ngoài mặt trận tổ quốc ra thì không có tổ chức nào có thể giám sát được cái gì cả, không ai có thể giám sát được cái việc chặt cây ở đây cả. Ai ra giám sát xem, nó gô cổ lại ngay. Hôm qua các bạn trẻ tình nguyện viên đi chụp ảnh cây để đưa lên bản đồ bị công an nó gọi vào hỏi thăm. Người dân mới chỉ chụp ảnh thôi không làm gì cả, chụp ảnh đưa vào phần mềm của mình, nó hỏi nó đưa vào đồn. Thế thì giám sát cái nỗi gì?”* (Nam, Hà Nội).

Chính do chưa có cơ chế chính sách nên các tổ chức phi chính phủ cũng không làm được việc này. Do bị “nắm tóc” bởi cơ quan nhà nước qua hệ thống đăng ký, phê duyệt dự án nên *“NGO chưa dám tới gõ cửa ông chính quyền và yêu cầu giải thích cho tôi vì sao ông có chính sách này, vì sao ông phê duyệt cái này, cung cấp thông tin về cái dự án này, cái dự án kia chẳng hạn. Hơn nữa, bản thân các cơ quan công quyền họ cũng rất đóng, họ đóng đối với việc minh bạch giải trình, họ không bao giờ nói rằng tôi hoan nghênh cái giám sát riêng, độc lập của xã hội dân sự”* (Nữ, Miền Trung).

Một người tham gia nghiên cứu chia sẻ khi tham gia các chuyên giám sát ở địa phương ở mấy tỉnh phía bắc, *“có nhiều tỉnh kêu lên bộ chuyện chúng tôi theo dõi vấn đề ở dưới. Hoặc ngày xưa làm chuyên đề cây cao su, tỉnh Hà Giang rất ghét xuống giám sát ở dưới. Thường bọn tôi có thể đi qua kênh quốc hội, có nghĩa tham gia đoàn quốc hội với tư cách hỗ*

*trợ chuyên môn, hoặc qua kênh báo chí, khi đó tỉnh ghét thì cũng phải chịu. Đi với bên nhà báo, đặc biệt báo to xuống, không cần công văn giấy tờ xuống là tiếp hết, dẫn đi hết. Còn tự mình đùng đùng một mình xuống thì chẳng ai tiếp”* (Nam, Hà Nội).

Các tổ chức xã hội dân sự muốn gây sức ép lên các cơ quan công quyền để họ phải giải trình thì phải đi cùng với người dân, như gợi ý của một người tham gia nghiên cứu. Người này cho rằng “*vụ chặt cây ở Hà Nội do người dân lên tiếng dữ dội quá thì các tổ chức xã hội dân sự mới làm ra chuyện. Nếu vụ đó chỉ có các tổ chức xã hội dân sự nhào lên “khuê chiêung múa lửa” không thì cũng không làm nên chuyện. Trong chuyện đó người dân rất giận dữ nên mới tạo ra được sự thay đổi”* (Nam, TP. HCM).

Nhiều ý kiến cho rằng mạng xã hội, các nhóm dân sự độc lập đang có tác động nhất định lên trách nhiệm giải trình của cơ quan công quyền. Một người lấy ví dụ của Bộ Y Tế như một minh chứng cho tác động của xã hội dân sự lên minh bạch giải trình. “*Ngày xưa giấu một cái dịch Sởi, giấu số người chết, giấu rất nhiều thứ dẫn đến phong trào trên mạng xã hội, đặc biệt là có những page đòi Bộ trưởng y tế từ chức lên đến cả trăm nghìn người like. Khi mà nhìn thấy một số lượng người đồng đảo như vậy nó sẽ tạo ra sự thay đổi. Và bây giờ bà Bộ trưởng còn lập ra cả fanpage để giao lưu với người dân. Khi có cái gì xuất hiện trên facebook là bà ấy có công văn luôn. Sự thay đổi chóng mặt, 180 độ”* (Nam, Hà Nội).

Tương tự như vụ Bộ y tế, vụ chặt cây xanh ở Hà Nội cũng là một vụ điển hình cho việc xã hội dân sự gây sức ép lên chính quyền để cung cấp thông tin, giải trình dự án thay cây xanh. Một người hoạt động trong mảng phản biện xã hội chia sẻ, “*lãnh đạo Hà Nội, Ban tuyên giáo Hà Nội nếu không có sức ép lớn thế còn lâu nó mới giải trình, còn lâu nó mới thay đổi. Xin lỗi nhé, từ nay về sau những chuyện khác đừng đến vệ sinh môi trường hay không gian công cộng, bố chúng nó cũng không dám làm ngay nữa, mà như thế là tốt”* (Nam, Hà Nội).

Những vụ thành công như y tế, như cây xanh chưa nhiều nhưng nó bắt đầu tạo ra tiền lệ để các cơ quan công quyền giải trình cho nhân dân về công việc của họ. Với công cụ sẵn có như điện thoại có camera,



người dân có thể quay các sai phạm, đưa lên mạng xã hội, “gây bão”, trở thành “dư luận xã hội” và có thể được lan sang báo chí chính thống. Một người tham gia nghiên cứu cho rằng *“bây giờ cực kỳ nhiều phim dân quay công an, tố công an đủ cách, cái này là đơn giản nhất nhưng lại cực kỳ quan trọng... các blogger, facebooker mà cứ òm tòi trên mạng thì báo chí bắt đầu đưa tin, đưa tin theo kiểu “có thông tin này trên mạng, có dư luận nhân dân thế kia”, báo chí họ đưa theo kiểu phản ánh dư luận, buộc chính quyền phải lên tiếng. Chính quyền có thể giải thích, có thể bao biện, nhưng mà nó có tác động”* (Nam, Hà Nội).

Chia sẻ quan điểm này, một nhà hoạt động độc lập lấy ví dụ vụ “dư luận viên” gây rối buổi thấp hương tưởng niệm các liệt sĩ Gạc Ma ở khu tượng đài Lý Thái Tổ ngày 14/3/2015 như một bằng chứng về việc xã hội dân sự gây sức ép để chính quyền phải lên tiếng giải thích. Theo người này, *“đây là một cái hiện tượng rất đáng chú ý. Thế bây giờ ông giải trình tầm bậy tầm bạ, ông nói dối thế nhưng mà ông vẫn phải giải trình, thì cái đó họ có muốn làm đâu. Như vậy thì cái không gian dân chủ nó được nong ra, không gian dân sự nó được nong ra, thì đây là một cái, có điều là nó quá chậm và cái cơ sở của nó chưa vững chắc vì cái ý thức tự do của người dân còn rất kém, ý thức làm chủ, ý thức mình là chủ còn rất kém”* (Nam, Miền Trung).

Như vậy, do còn ngại va chạm, nên việc gây sức ép lên chính quyền của các tổ chức có đăng ký như NGO rất hạn chế. Những ví dụ điển hình lại do mạng xã hội và các cá nhân, nhóm độc lập khởi xướng. Tuy có sự tham gia của một số tổ chức NGO vào một số sự kiện cụ thể, sự ủng hộ của báo chí, nhưng nền tảng để chính quyền phải giải trình là “sự tức giận của nhân dân”. Đây chính là mấu chốt để những người hoạt động trong xã hội dân sự, dù ở thành phần nào, đều có thể hướng tới theo cách phù hợp với mình.

#### **4.4.4.6. Mức độ ảnh hưởng của xã hội dân sự lên thực hành văn hóa dân chủ trong xã hội (2,84 điểm)**

Ảnh hưởng của xã hội dân sự lên thực hành văn hóa dân chủ được đánh giá là thấp. Theo một nhà quan sát độc lập, bản thân *“CSO cũng*

*không hiểu lắm về văn hóa dân chủ. Mọi người rất hay hiểu dân chủ là bỏ phiếu nhưng thật ra nó đâu phải thế đâu, nó rất là nhiều thứ, cả một quá trình lắng nghe như thế nào, rồi tôn trọng sự đa nguyên như thế nào, rồi trao quyền cho người khác như thế nào, tôn trọng những cái quyền tối thiểu của người khác như thế nào, chứ nó đâu phải là bỏ phiếu ra quyết định xem ai là số đông chiến thắng đâu. Bình thường thì không sao nhưng mà một môi trường có dân chủ hay không thì nó thể hiện khi có cú sốc, xung đột, hay mâu thuẫn thì người ta giải quyết như thế nào”* (Nữ, Hà Nội).

Một khía cạnh khác là cách NGO làm việc với nhóm đối tượng thường là yếu thế của mình như thế nào cũng ảnh hưởng đến văn hóa dân chủ nói chung. Nhiều NGO không có văn hóa dân chủ nên việc thực hành và thúc đẩy giá trị dân chủ đều nông, dẫn đến việc áp đặt trong cách làm của mình. Người sáng lập, hay người giám đốc có vai trò như cha mẹ trong tổ chức, dẫn đến nhân viên, đặc biệt nhân viên trẻ không dám lên tiếng, không dám nói khác, không dám thách thức. *“Trong môi trường phân rõ thứ bậc thì cái “cùng nhau” nó mất đi, nó mất đi thì lấy đâu ra cái văn hóa dân chủ. Mình đối xử với nhau như thế nào thì ra ngoài xã hội người ta nhìn mình, dự án, đối tác, người dân người ta nhìn mình như thế. Thì tôi nghĩ là chưa có cái chuyện dân chủ, tức là rất ít, vẫn còn cái văn hóa đầy của mình thì văn hóa dân chủ ít lắm, trong NGO địa phương”* (Nữ, Miền Trung).

Khác với nhóm NGO, nhiều người cho rằng các nhóm thanh niên, các nhóm cộng đồng thì văn hóa dân chủ nó khá hơn, và nó chính là nơi nuôi dưỡng văn hóa dân chủ. *“Nhiều nhóm phi chính thức nó cũng chẳng thành cái gì cả nhưng mà nó cũng sinh hoạt cái này cái kia và tôi nghĩ thế là tốt. Cũng có những nhóm không phải hẹp nhưng thực sự mình nghĩ cũng rất hay như cái Cafe thứ Bảy của ông Dương Thụy, tranh cãi với nhau đủ thứ, đủ vấn đề, thì như thế rất là tốt. Có những nhóm sinh viên, kể cả học sinh nó cũng làm... Thế nhưng mà có nhiều như thế không, có đến được số đông với giới trẻ không, thì vẫn chưa”* (Nam, Hà Nội).

Một nhà hoạt động độc lập cho rằng văn hóa dân chủ là một cái cần phải học, phải thực hành chứ không phải tự dung mà có được. Theo

người này, bản thân xã hội dân sự cũng đang học, và đang tự điều chỉnh mình. Mà một nét văn hóa dân chủ đầu tiên, đó là văn hóa phản biện, nghĩa là anh dùng lý lẽ để anh tranh luận, anh biết lắng nghe chứ anh không áp đặt, không dùng cảm tính, lời lẽ thô tục để vùi dập người khác. *“Một số nhóm mang tính cực đoan đang dần dần bị cô lập và không hiệu quả nữa. Phe đối lập bây giờ cũng bắt đầu đưa ra những thông điệp khá là ôn hòa và có văn hóa, nó không còn là chửi bới kiểu “nã thẳng đầu cộng sản mà bắn”. Ví dụ như cái vụ “đ\*\*\* mẹ cộng sản” thì nó cũng gây một cái phản ứng ngược lại đối với những cái người đưa ra thông điệp đấy, bị tẩy chay. Rõ ràng cái văn hóa lịch sự nó bắt đầu hình thành rồi. Nên tôi nghĩ cái mức độ ảnh hưởng trong văn hóa dân chủ là có. Tuy nhiên nó chưa ảnh hưởng đến những người ra quyết định, mấy ông quan chức vẫn không có cái văn hóa ấy. Đây là với người dân thôi còn những người ra quyết định trong công chức các kiểu nó vẫn theo kiểu khá là chuyên quyền”* (Nữ, Hà Nội).

Cách các tổ chức XHDS thực hành giá trị dân chủ rất quan trọng vì bản thân họ cổ vũ cho văn hóa dân chủ, thể chế dân chủ. Nếu bản thân họ không thực hành văn hóa dân chủ vô hình chung họ mất tín nhiệm. Thực hành văn hóa dân chủ ở đây chính là cách tổ chức ra quyết định, cách tổ chức triển khai hoạt động, cách tổ chức đối thoại với các bên liên quan. Ngừng lên tiếng mục đích của tôi mới là cần kíp, mục đích của anh thì không; cách làm của tôi mới là đúng, cách làm của chị là sai; tôi mới là xã hội dân sự thực sự, còn anh chị thì không... việc đầu tiên bản thân xã hội dân sự cần phải thừa nhận nhau, tôi trọng nhau, và thực hành văn hóa dân chủ với nhau trước khi họ có thể ảnh hưởng tích cực lên xã hội.

#### **4.5. MỨC ĐỘ MỞ RỘNG CỦA KHÔNG GIAN XHDS VIỆT NAM**

Nhìn chung, những người tham gia phỏng vấn đều đánh giá không gian xã hội dân sự hiện nay vẫn còn tương đối hẹp. Hoạt động của xã hội dân sự còn nhiều khó khăn, đặc biệt những nhóm tập trung vào thúc đẩy dân chủ, nhân quyền, minh bạch, chống tham nhũng, hoặc phong trào xã hội. Ngay những nhóm có đăng ký như NGO cũng gặp nhiều khó khăn trong phê duyệt dự án, các hoạt động trong không gian

công cộng, hoặc các sự kiện liên quan đến quyền con người. Những nhóm chọn hình thức đấu đầu, phản kháng, chỉ trích nhà nước thì còn bị kiểm soát, thậm chí trấn áp.

Tuy không gian hiện tại được coi là hẹp, nhưng có 61% cho rằng không gian này đã được mở ra nhiều so với 3 năm trước đây. Có nhiều lý do khác nhau để giải thích cho việc mở rộng không gian xã hội dân sự. Lý do đầu tiên được nhiều người trả lời phỏng vấn nhắc đến nhất đó là internet và mạng xã hội. Bản thân mạng xã hội như facebook, youtube hay blogs cũng là một không gian xã hội dân sự. Bản thân sự xuất hiện của hàng nghìn nhóm, hội, diễn đàn khác nhau trên facebook, internet đã làm cho không gian xã hội dân sự mở rộng ra. Ngoài ra, mạng xã hội cũng làm cho người dân dễ dàng bày tỏ ý kiến hơn, dễ dàng hợp lại với nhau hơn, và dễ dàng cùng nhau hành động hơn. Các vụ việc như biểu tình chống sự gây hấn của Trung Quốc, bảo vệ cây xanh Hà Nội, Save Son Doong, hay phong trào bảo vệ quyền LGBT đều có sự đóng góp lớn của mạng xã hội. Như một nhà hoạt động độc lập kỳ cựu thừa nhận, *“internet tuy bị chặn như thế nhưng nó là một phương tiện, chứ không phải nguyên nhân, làm cho quá trình dân chủ hóa ở Việt Nam có thể rút ngắn lại bởi nó là môi trường giúp người ta nhận thêm thông tin, hiểu thêm thông tin”* (Nam, Hà Nội).

Tuy nhiên, nguyên nhân từ đâu mà sự lên tiếng của xã hội dân sự nhiều hơn, dũng cảm hơn, và có sức ảnh hưởng hơn? Một số người cho rằng do mô hình phát triển kinh tế xã hội hiện tại dẫn đến sự bất bình đẳng, bất công nó diễn ra hàng ngày, nhiều người biết đến, và *“nó đến ngưỡng rồi, cái bất công nó quá khủng khiếp rồi, nó đẩy những người muốn yên thân cũng phải lên tiếng...thì những người chính trực với lương tâm cũng phải lên tiếng”* (Nữ, Miền Trung). Chính nhờ có internet và mạng xã hội chia sẻ, kết nối tạo thành một dòng chảy hợp nhất của các nhóm xã hội dân sự khác nhau mà trước đây họ thường hoạt động riêng lẻ. *“Trong cái vụ chặt cây chẳng hạn tất cả mọi người đều bất bình vì cái sự vô lý của nó, vì thế bất kể anh hoạt động trong lĩnh vực môi trường, bình đẳng giới, liêm chính, báo chí, thanh niên, nông nghiệp, trẻ em, hay LGBT thì anh đều lên tiếng. Sự cùng lên tiếng này nó như sự kết hợp lại của các không gian con con thành không gian lớn hơn”* (Nam, TP. HCM).

Lý do thứ hai được nhiều người đề cập đó là sự can đảm và chủ động của xã hội dân sự trong việc tự mở không gian cho mình. Chính sự “tự đẩy” của xã hội dân sự dẫn đến việc nhà nước phải “đổi thoại” và mức độ chấp nhận “nói biên” của nhà nước tăng lên. Có nhiều cách giải thích khác nhau cho sự cởi mở của chính quyền. Một số người cho rằng chính phủ dưới sức ép của hội nhập quốc tế nên phải thực hiện những cam kết của mình. Các cuộc đối thoại nhân quyền song phương, các hiệp định thương mại như TPP, FTA với EU, và các công ước quốc tế đã ký gây sức ép từ bên ngoài. Một nhà quan sát độc lập cho rằng *“cái thay đổi đấy không biết là do không thể nào kiểm soát được tình thế nữa hay là do có thiện chí muốn cải cách. Ví dụ như sửa đổi hiến pháp là một thiện chí rất là lớn để cải cách mặc dù không được như mong đợi nhưng nó là thiện chí này. Rồi những cái việc khác để cho dần dần cái khuôn khổ của xã hội nó càng ngày càng mở rộng ra là có. Chỉ có điều nó không theo kịp so với thực tế, so với yêu cầu của những người cấp tiến hơn chứ còn việc cải cách đấy là có”* (Nữ, Hà Nội).

Nhưng đa số những người phỏng vấn cho rằng việc không gian xã hội dân sự mở rộng chủ yếu là do sức đẩy bên trong làm nó nóng ra, chứ không phải do nhà nước mở ra. Có những nhóm xã hội dân sự tiên phong đẩy cái biên giới rộng ra, ví dụ như Nhóm 72 đưa ra một dự thảo Hiến pháp động chạm đến những vấn đề cấm kỵ như vai trò lãnh đạo của Đảng cộng sản, vai trò của quân đội, tam quyền phân lập, v.v. Rồi những phản biện về Boxit Tây Nguyên, biểu tình chống Trung Quốc, Tuần hành bảo vệ cây xanh Hà Nội hay các trang blog như Ba Sàm, Quê Choa đều góp phần đẩy biên giới rộng ra. Trong quá trình này, nhà nước bắt buộc phải đối mặt với những phản biện trái chiều, những hành động dân sự tập thể chưa có tiền lệ. Đây cũng chính là quá trình nhà nước làm quen, học hỏi và chấp nhận một biên giới rộng hơn cho xã hội dân sự hoạt động.

Song song với quá trình này, có một vài ý kiến cho rằng vì các tổ chức NGO gần đây cũng mở rộng hoạt động của mình qua các lĩnh vực khác như nghiên cứu, vận động chính sách, vận động xã hội, kết nối cộng đồng, thúc đẩy truyền thông. Những hoạt động diễn ra trong nghị trường, trong văn phòng của các cơ quan chính phủ, trên truyền

thông nhà nước cũng góp phần tạo không gian mới, cũng như mở rộng không gian đã có. Các tiến trình liên quan đến quyền con người như góp ý Hiến pháp, Luật tiếp cận thông tin, Luật về hội, hay các luật liên quan đến HIV, bình đẳng giới, hôn nhân gia đình, hay người khuyết tật cũng góp phần vào tiến trình này. Đặc biệt, việc NGO viết báo cáo bóng cho các cơ chế nhân quyền của Liên hợp quốc như UPR, CEDAW cũng làm tăng vị thế và không gian hoạt động củaXHDS Việt Nam.

Nhưng có một nhóm cũng được nhắc nhiều đó là các nhóm tình nguyện của thanh niên hoạt động rộng khắp từ xóa đói giảm nghèo đến bảo vệ môi trường, từ giáo dục trẻ em vùng cao đến tự do học thuật. *“Những nhóm tự do, những nhóm từ thiện sẽ ngày càng lớn lên và có thể có cả những hành động xã hội riêng. Các nhóm, ví dụ như làm sân chơi cho trẻ em, các bạn ấy tạo ra sân chơi và sau đấy chỉ trích nhẹ nhẹ về việc trẻ em giờ thiếu không gian vui chơi...”* (Nữ, Hà Nội). Đây chính là nhóm tạo ra không gian ở trong cộng đồng, xã hội, làm nền tảng cho xã hội dân sự “nội sinh” của Việt Nam. Song song với các nhóm thanh niên là các diễn đàn về các chủ đề cụ thể như otofun hay webtretho, các nhóm hoạt động từ thiện như “cơm có thịt” hay “quán cơm 2000” cũng làm cho cuộc sống dân sự ở Việt Nam sôi động hơn. Chính sự ra đời và hoạt động của các tổ chức cộng đồng này cũng gia tăng đáng kể không gian xã hội dân sự.

Nguyên nhân thứ ba được nhắc đến đó là có sự phối kết hợp, tuy mới manh nha, giữa các nhóm xã hội dân sự với nhau, và giữa các tổ chức xã hội dân sự với người dân. Tuy còn nhiều khác biệt, đôi khi mâu thuẫn, nhưng các nhóm U&I và “NGO” đã bắt đầu cảm nhận được nhu cầu cần tôn trọng vị trí cũng như cách làm của nhau. Mỗi nhóm có những điểm mạnh và điểm yếu riêng, tuy chưa có hợp tác cụ thể, nhưng nhờ có mạng xã hội và một số nhân tố “đánh đu –swing” giữa các nhóm mà sự thấu hiểu đang bắt đầu tăng lên. Một số phong trào như bảo vệ cây xanh, save son doong... đã cho các tổ chức dân sự thấy nhu cầu thoát khỏi “dự án” hoặc “lĩnh vực hoạt động của mình” để hợp tác giải quyết những vấn đề chung lớn hơn.

Bên cạnh đó, có một số ý kiến cho rằng phong trào xã hội dân sự có

thêm sức mạnh vì các tổ chức xã hội dân sự không còn xa lạ, mới mẻ với một bộ phận dân chúng, đặc biệt tầng lớp trung lưu, trí thức thành thị. Xã hội “*có những nhóm “chuyên nghiệp” như NGO, các nhóm hoạt động độc lập chuyên đi xây nền tảng. Họ làm nghiên cứu, làm vận động chính sách, làm truyền thông thay đổi xã hội để khi có sự kiện xảy ra, như vụ cây xanh, mà nhóm “thời vụ” có thể tham gia biến thành phong trào gây sức ép lên chính quyền buộc phải thay đổi. Khi xong phong trào, những người thời vụ này lại quay lại công việc hàng ngày của họ như kỹ sư, bác sĩ, công nhân*”, chia sẻ của một người ở Hà Nội. Đây chính là kết quả của việc “khai dân trí”, của internet, và là một hướng đi chiến lược cho các tổ chức xã hội dân sự Việt Nam.

Tuy nhiên, một số người khác thì ít lạc quan hơn về sự mở rộng của không gian xã hội dân sự trong những năm vừa qua, đặc biệt nếu so với cách đây 10 năm khi Việt Nam mới ra nhập WTO, ASEAN. “*Thực tế nhìn dài hạn thì nó có lên một chút nhưng ngắn hạn thì sau cái vụ Ba Sàm, Quê Choa bị bắt chẳng hạn thì tất nhiên không gian nó sẽ đi xuống, hiện nay nó là một cái lỗ hổng mà không ai lấp đầy được vào, đâm ra là nó xuống. Nó sẽ có lên nhưng trong đường lên của nó sẽ có giao động*” (Nam, Hà Nội).

Một lãnh đạo NGO cũng chia sẻ quan sát này và cho rằng cách đây 10 năm thì xã hội dân sự như “trăm hoa đua nở”, nhưng cách đây khoảng độ 4 đến 5 năm thì nó chững lại. Không gian hiện tại dường như hẹp lại, hoặc đông cứng lại chứ không có sự năng động như trước. “*Có cảm giác như các tổ chức xã hội dân sự hoạt động kém sôi nổi đi, ít tổ chức mới được thành lập hơn, nên tôi có cảm giác hình như là nó chững lại, hình như là nó thu hẹp lại, các tổ chức đang hoạt động cũng có vẻ phải thu hẹp các hoạt động của mình, nó không tương bằng như trước vì ít tiền hơn, rồi những tổ chức mới không thành lập được vì làm gì có tiền, chưa kể một số tổ chức hoàn toàn không có tiền nữa thì phải đóng cửa thì nó cũng tạo ra một cái cảm giác thêm một cái vấn đề như thế nữa*” (Nữ, TP. HCM)

Có những ý kiến khác nhau nhưng có một sự hy vọng rõ ràng vào sự tiếp tục mở rộng của không gian xã hội dân sự thông qua nghiên cứu này. Sự hy vọng xuất phát từ sự phát triển nhanh chóng và mới mẻ của

các nhóm thanh niên, tổ chức cộng đồng, hay diễn đàn trên internet. Sự hy vọng đến từ sự thừa nhận và tôn trọng vai trò của nhau hơn giữa các nhóm dân sự trên dải rộng từ U&I đến NGO và các nhóm cộng đồng. Nhưng quan trọng hơn, là những “thắng lợi” ban đầu, cụ thể của một số hành động tập thể trong phản biện xã hội như “save son doong”, như “6700 cây”, như “quyền LGBT” dẫn đến những thay đổi trong chính sách của chính quyền. Tuy nhiên, quá trình này còn mong manh, mới chỉ bắt đầu. Để kết tinh và bền vững, xã hội dân sự cần tiếp tục được nuôi dưỡng, phát triển, và học hỏi để trở thành một lực lượng lành mạnh, có tri thức, và có ích cho quá trình dân chủ hóa và sự phát triển của xã hội.



# 5 KẾT LUẬN

Đây là nghiên cứu đầu tiên ở Việt Nam sử dụng phương pháp định lượng để đo cảm nhận về không gian xã hội dân sự trực tiếp từ những người kiến tạo và sử dụng các không gian này. Một số kết luận sau có thể rút ra từ nghiên cứu.

1. Một thang đo không gian xã hội dân sự đã được phát triển và thử nghiệm gồm ba cấu phần (i) nền tảng văn hóa xã hội (5 chỉ số); (ii) năng lực của XHDS (9 chỉ số) và (iii) quản lý của nhà nước (5 chỉ số). Cấu phần bốn là (iv) ảnh hưởng của xã hội dân sự (6 chỉ số) với vai trò giá trị kiểm định. Thang đo này có thể được sử dụng để đo không gian xã hội dân sự trong thời gian tới, có thể là 3 năm như kiến nghị của nhiều người, nhằm lượng hóa sự thay đổi của không gian xã hội dân sự qua thời gian, cũng như kiểm chứng lại các chỉ số của từng cấu phần.
2. Không gian xã hội dân sự Việt Nam được đánh giá là hẹp bởi đa số người tham gia, và được khẳng định bởi kết quả nghiên cứu. Tất cả các cấu phần đều có điểm thấp hơn điểm trung bình (3), trong đó, cấu phần quản lý nhà nước có điểm thấp nhất, chỉ đạt 2,24 điểm. Cấu phần nền tảng văn hóa xã hội có điểm cao nhất là 2,94 điểm, tiếp đó là ảnh hưởng của XHDS và năng lực của XHDS tương ứng là 2,92 điểm và 2,91 điểm.
3. Năng lực của XHDS có mối tương quan thuận cao tới không gian XHDS (0,86), điều này chứng tỏ không gian XHDS hiện có chủ yếu được tạo ra nhờ năng lực của XHDS. Tương tự như vậy, mối tương quan của năng lực XHDS và Ảnh hưởng của XHDS cũng cao (0,63), nên năng lực XHDS không chỉ quyết định độ rộng hẹp của không gian dân sự, mà còn quyết định ảnh hưởng của nó lên xã hội. Mối tương quan giữa quản lý nhà nước và không gian xã hội dân sự rất thấp (0,36) càng chứng tỏ không gian rộng hay hẹp phụ thuộc nhiều vào năng lực của XHDS hơn là sự quản lý của nhà nước. Như

vậy, đầu tư vào năng lực của XHDS là một đầu tư hiệu quả và thông minh trong việc mở rộng không gian XHDS cũng như ảnh hưởng của XHDS lên xã hội.

4. Trong các chỉ số của cấu phần nền tảng văn hóa xã hội, chỉ số “đóng góp của người dân cho hoạt động từ thiện” và “mức độ quan tâm đến bất công” khá cao, có điểm số trên mức trung bình là 3,12 và 3,65. Tuy nhiên, nền tảng này vẫn đang bị bao trùm bởi tư tưởng độc tôn nhà nước, nhà nước lo tất nên người dân trở thành thụ động, ngại tham gia hoạt động cộng đồng, hành động tập thể để giải quyết các vấn đề chung của mình. Chính vì vậy, mức độ ủng hộ phản biện độc lập và mức độ chấp nhận khác biệt tư tưởng của người dân rất thấp, chỉ có 2,63 và 2,64 điểm. Diễn ngôn tiêu cực về XHDS và hoạt động dân sự như phản biện xã hội, biểu tình, tự do hiệp hội và lập hội càng ngăn cản người dân tham gia và ủng hộ các hoạt động của XHDS. Có lẽ, vấn đề này chỉ được giải quyết khi kiến thức và ý thức chính trị của người dân được nâng lên, khi họ hiểu rõ hơn những nguyên nhân sâu xa của bất công, của các vấn đề kinh tế, xã hội, văn hóa mà họ đang phải đối mặt.
5. Năng lực của XHDS được thể hiện qua nhiều chỉ số khác nhau và còn khá thấp. Trong những năm gần đây thành phần và hoạt động của XHDS ngày càng đa dạng nhưng vẫn có những khoảng trống, cụ thể còn thiếu các tổ chức tôn giáo, các tổ chức think-tanks và sự tham gia của các trường đại học. Vì đây là những mắt xích quan trọng còn thiếu nên ảnh hưởng đến năng lực và chất lượng của XHDS. Nhân sự của xã hội dân sự được đánh giá là vững về chuyên môn kỹ thuật, nhưng yếu về phương pháp hoạt động dân sự. Năng lực tài chính còn phụ thuộc vào bên ngoài (như nhóm NGO) hoặc rất hạn hẹp (như nhóm tự do và U&I) dẫn đến những hạn chế trong việc thực hiện các hoạt động sâu rộng. Cơ hội quyên góp nguồn lực từ doanh nghiệp và người dân chưa mở được do doanh nghiệp VN phần lớn “thân” hoặc “sợ” chính phủ, và người dân chưa quen với hoạt động của XHDS. Hợp tác giữa các tổ chức xã hội dân sự đã được cải thiện trong thời gian gần đây, nhưng còn rất nhiều thách thức do cả yếu tố bên trong (chưa thực sự tôn trọng và thấu hiểu vai trò của nhau), cũng như yếu tố bên ngoài (sự ngăn cản của chính quyền). Quan hệ của XHDS với nhà nước rất yếu do quan hệ không bình đẳng, “xin-cho” và tâm thế của nhà

nước đang là kiểm soát hơn là hỗ trợXHDS. Quan hệ với báo chí và XHDS quốc tế đang có những tiến bộ mới, đặc biệt nhờ mạng xã hội và internet, nhưng vẫn còn thấp.

6. Mức độ kiểm soát của nhà nước với XHDS rất chặt chẽ, thậm chí ngăn cản với một số nhóm hoạt động về quyền con người, hay có tinh thần phản kháng. Tự do lập hội (2,16 điểm) chưa được bảo vệ, và việc thành lập NGO, Hội đặc biệt khó khăn hơn trong TP. HCM và các tỉnh phía Nam. Việc tiếp cận internet được mở rộng ở Việt Nam nhưng tự do thông tin (2,05 điểm) và tự do biểu đạt trên internet còn nhiều hạn chế. Lĩnh vực xuất bản (2,37 điểm) là một bức tranh “lốm đốm da báo”, về thể chế chính thức thì chưa có tự do xuất bản, nhưng thực tế thì khá cởi mở do sự tham gia của các đơn vị tư nhân kết hợp với các nhà xuất bản của nhà nước. Tự do báo chí cũng được đánh giá thấp (2,27 điểm) vì còn kiểm duyệt, tự kiểm duyệt cũng như Luật báo chí đang sửa đổi chưa thừa nhận báo chí tư nhân, chưa có cơ chế bảo vệ nhà báo, đặc biệt báo chí điều tra. Tự do gây quỹ được đánh giá cao nhất nhưng vẫn dưới điểm trung bình (2,93) do chưa có khung pháp lý rõ ràng, và các tổ chức, cá nhân gây quỹ đang hoạt động trong vùng mờ, và nhà nước chưa can thiệp.
7. Ảnh hưởng của XHDS lên việc bảo vệ quyền con người chưa được đánh giá cao (2,94 điểm) vì tự kiểm duyệt của NGO, cản trở của nhà nước, cũng như năng lực của các tổ chức XHDS. Các tổ chức xã hội dân sự chưa truyền tải tốt và đầy đủ tiếng nói của các nhóm thiểu số (3,07 điểm), cơ bản vì thiếu các tổ chức XHDS của chính những nhóm này, hoặc sự thấu hiểu và nhạy cảm của XHDS với nhu cầu và quyền của họ. Việc ảnh hưởng lên trách nhiệm giải trình của nhà nước cũng thấp (2,44 điểm) vì chưa có khung pháp lý bảo vệ quyền này. Tuy nhiên, mạng xã hội và các nhóm XHDS khi kết hợp với báo chí và người dân đã tạo ra những tiền lệ như Bộ trưởng y tế sử dụng facebook để “giải trình” các vụ việc liên quan, hoặc UBND Hà Nội dừng vụ chặt cây. Mức độ ảnh hưởng của XHDS lên bình đẳng giới (3,14 điểm) và xóa đói giảm nghèo (3,18 điểm) được đánh giá cao, tuy nhiên, để hiệu quả hơn nữa thì cần thay đổi cách làm. Cụ thể cần thách thức nguyên nhân sâu xa của bất bình đẳng giới (quan hệ quyền lực nam-nữ) cũng như đói nghèo (tham nhũng, lãng phí, chính sách tạo ra sự lệ thuộc). Cuối

cùng, ảnh hưởng của XHDS lên văn hóa dân chủ còn yếu (2,84 điểm), chủ yếu do năng lực, hiểu biết cũng như bản thân nhiều tổ chức XHDS chưa thực hành văn hóa dân chủ trong bản thân tổ chức mình, giữa mình với nhau, và giữa mình với xã hội.

8. Tuy còn hẹp nhưng 61% người tham gia nghiên cứu cho rằng không gian xã hội dân sự đã được mở rộng trong 3 năm vừa qua, và hy vọng tiếp tục được mở rộng. Nguyên nhân chủ yếu do sự xuất hiện của internet, mạng xã hội giúp người dân biết nhiều thông tin, dễ dàng lên tiếng, và kết nối với nhau. Bên cạnh đó, sự xuất hiện của nhiều nhóm tự do, hoạt động độc lập, thậm chí đối kháng nên đã đẩy biên giới rộng ra, mở thêm được không gian dân sự. Sự chuyển mình của các tổ chức NGO qua mảng vận động chính sách, phong trào xã hội, và đặc biệt là sự phát triển của các nhóm tình nguyện thanh niên, nhóm từ thiện... đã tạo ra nhiều không gian mới. Sự chuyển mình trong hợp tác, điều phối, và tôn trọng nhau giữa các nhóm xã hội dân sự cũng sẽ tăng hiệu quả hoạt động cũng như tạo tiền đề cho không gian XHDS được mở rộng hơn.
9. Xã hội dân sự Việt Nam đang ở giai đoạn phát triển quan trọng khi không gian ngày càng được mở rộng, sự hợp tác đang được hình thành, và nhà nước đang soạn thảo một loạt luật như Luật về hội, Luật tiếp cận thông tin, Luật biểu tình, Luật báo chí... Có thể nói, ảnh hưởng của XHDS lên đời sống xã hội, kinh tế và chính trị ngày càng lớn, theo hướng thúc đẩy dân chủ hóa, minh bạch hóa, tự do hóa. Tuy nhiên, xã hội dân sự Việt Nam vẫn đang ở giai đoạn học hỏi, thử nghiệm và phát triển rất mong manh. Xã hội dân sự chưa kết tụ vì chưa đủ lực (con người, tài chính, ảnh hưởng) để trở thành một trụ cột quan trọng của xã hội. Có lẽ, XHDS cần tiếp tục được nuôi dưỡng, thúc đẩy 5-10 năm nữa để các nhóm NGO độc lập hơn về tài chính, vững vàng hơn về kỹ năng vận động xã hội; các nhóm U&I mạnh hơn về phương pháp hoạt động dân sự; các tác nhân dân sự mới như think-tanks, tổ chức tôn giáo, các trường đại học chủ động tham gia vào hoạt động dân sự; và đặc biệt những nhóm thanh niên tình nguyện bây giờ trưởng thành và trở thành lực lượng chính trong mạng lưới xã hội dân sự, với không chỉ kiến thức và kỹ năng mà cả những giá trị bình đẳng, tự do, khoan dung họ mang trên người.

# PHỤ LỤC

---

## PHỤ LỤC 1: CÁC CHỈ SỐ BỊ LOẠI RA KHỎI MÔ HÌNH

### 1. Cấu phần nền tảng văn hóa xã hội

#### 1.1. Mức độ chủ động của người dân (2,57 điểm) và mức độ liên kết của người dân (2,37 điểm) trong việc giải quyết các vấn đề cộng đồng

Mức độ tham gia và liên kết của người dân trong việc giải quyết các vấn đề của cộng đồng được coi là khá thấp và có tính tương đồng nên nghiên cứu gộp lại phân tích trong phần này. Việc này thể hiện ở cả những vấn đề dân sinh như sửa chữa đường ống cung cấp nước sạch, thu gom rác, hoặc tạo ra sân chơi cho trẻ em ở cộng đồng. Các vấn đề mang tính “chính trị” như chủ quyền biển đảo, tham nhũng, đền bù đất đai thì mức độ tham gia còn thấp hơn nữa cho dù mức độ bức xúc trong người dân khá cao.

Những người tham gia nghiên cứu đưa ra nhiều nguyên nhân khác nhau, tựu chung lại có thể gộp thành sáu nguyên nhân chính sau.

- Thứ nhất, tâm lý “mọi chuyện đã có đảng và nhà nước lo rồi” khá phổ biến trong dân chúng. Đây là một quán tính đã hình thành từ thời bao cấp mặc chủ trương “xã hội hóa” dịch vụ công và vai trò của kinh tế tư nhân ở Việt Nam đã phát triển. Diễn ngôn về vai trò chăm lo cho đời sống nhân dân của nhà nước và công lao của Đảng cộng sản vẫn được duy trì phần nào dẫn đến sự thụ động của người dân. Ngay trong cuộc tuần hành Tree Hugs ở Hà Nội ngày 22/3/2015, các lực lượng chức năng sử dụng loa kêu gọi người dân giải tán vì “tất cả các vấn đề đã có Đảng và Nhà nước quan tâm giải quyết rồi”;
- Thứ hai, từ trước đến nay các hoạt động xã hội mang tính phong trào thường được phát động từ “phía trên” chứ không xuất phát từ nhu cầu thực tế của cuộc sống. Hội sinh viên hoặc Đoàn thanh niên tổ chức các phong trào thanh niên tình nguyện, mùa Hè

xanh; hoặc Hội phụ nữ phát động phong trào “năm không ba sạch”. Chính vì vậy, người dân không muốn tham gia vào các hoạt động không phải do nhà nước tổ chức vì “không có tính chính danh, sợ phiền hà”. Khi có vấn đề gì ở cộng đồng, họ cũng không khởi xướng, không kêu gọi, và không tham gia để giải quyết, mà đợi chờ “ở trên” giúp đỡ. Như một đánh giá về sự tham gia của người dân cho rằng *“2 điểm là khá thấp nhưng tôi nghĩ nó chỉ mới ở mức độ thụ động, nó mang tính phản ứng. Phần lớn là mang tính phản ứng hơn là mang tính tiên phong, kiến tạo”* (Nữ, Hà Nội);

- Thứ ba, thiếu các không gian công cộng để cho người dân tập hợp, trao đổi và thực hành các hành động tập thể. Không gian công cộng bao gồm cả không gian vật lý và không gian tinh thần. Ở các khu đô thị như Hà Nội và TP. Hồ Chí Minh, các cộng đồng dân cư không có không gian riêng của mình. Muốn tập thể dục, họ phải đến công viên, hồ mà những địa điểm đó không được coi thuộc cộng đồng, mà thuộc thành phố, nhà nước, họ chỉ đến đó tập thể dục nên thiếu những giao lưu gắn bó. Những không gian tâm linh như đền chùa cũng vậy, không thuộc cộng đồng dân cư nơi họ sinh sống, họ chỉ đến đó thắp hương và cầu phước. Các không gian công khác thường được tạo ra bởi chính quyền hoặc các đoàn thể để phổ biến chủ trương, phát động phong trào nên người dân chỉ là “khách” trong các không gian này. Trong một chừng mực nào đó, không gian “phong trào” này đã chiếm chỗ các không gian cộng đồng thực sự của người dân dẫn đến sự lệ thuộc của họ;
- Thứ tư, đó là người dân thiếu niềm tin rằng vấn đề sẽ được giải quyết nếu họ tham gia. Nhiều người dân bức xúc với nạn tham nhũng nhưng họ không đi tố cáo tham nhũng vì “chả được lợi gì, chả gây bão táp được gì cả”. Nhiều người cho rằng *“mình lên tiếng cũng thế thôi, tốt nhất là tự tìm cách bảo vệ mình trước, hơi dẫu tham gia những vấn đề chính trị đó.”* Nhưng quan trọng hơn, nhiều người dân đã chứng kiến những vụ việc dù đã được báo chí phanh phui nhưng vẫn không được giải quyết, có vụ người lên tiếng còn bị tru dập, tù đày. Chính vì vậy, thách thức của việc tham gia và *“liên kết lòng dân Việt Nam hiện nay là mất lòng tin, quá mất niềm tin, thành ra họ chưa dám chủ động làm những việc vì sợ bị gây khó khăn.”*;

- Thứ năm, sợ! Nguyên nhân quan trọng nhất ngăn cản người dân tham gia, và đặc biệt liên kết để giải quyết các vấn đề chung là nỗi sợ vướng vào chính quyền, sợ bị trấn áp đặc biệt trong các vấn đề có tính chính trị, hoặc ở mức độ tham gia cao như ký kiến nghị thư, tham gia tuần hành, biểu tình. Nhiều người sợ bị chính quyền gây khó khăn cho công việc kinh doanh nếu mình tham gia vào việc “chính trị” nên họ né tránh. Nhiều người sợ bị dán mác “phản động” nên không tham gia các hoạt động không phải do cơ quan nhà nước tổ chức. Nhiều người thấy cảm thấy bị đố kỵ, gây khó dễ bởi hệ thống “tai mắt” của chính quyền thông qua tổ dân phố và hệ thống đoàn thể;
- Thứ sáu, sự tin cậy lẫn nhau. Do bùng bít thông tin, thậm chí do lực lượng an ninh, dư luận viên tung ra các thông tin thất thiệt khiến người dân hoang mang, *“rất khó để quần chúng có thể biết ai vào với ai để ủng hộ, ông nào cũng nói hay nhưng thực sự thì ông ấy là người như thế nào, nhóm này là nhóm như thế nào, thậm chí kể cả những tiêu chí hoạt động nên quần chúng cũng không biết để mà tham gia”* (Nam, Hà Nội). Đây là những việc liên quan đến chính trị, nhưng ngay những việc cỏn con, ở cộng đồng, nếu có một ai đó trách nhiệm hoặc ý tốt thì bị coi là bất thường như chia sẻ của một người *“tôi về cái khu nhà mình mới muốn làm một khu vui chơi cho trẻ con nhưng mà nhà tôi không có trẻ con thành ra mình nói thế mọi người lại nghĩ hay là mình có ý đồ gì. Thế thì đầu tiên phải xử lý tất cả mối nghi ngờ của mọi người, phải thuyết phục được mọi người đã thì mới có được một cộng đồng bé bé... bỏ đồng tiền ra rất là dễ nhưng bỏ thời gian, sự cam kết, gắn bó cùng nhau làm một cái gì đấy gây dựng tình cảm thì nó mất nhiều thời gian hơn rất là nhiều”* (Nữ, Hà Nội).

Mức độ tham gia của người dân phụ thuộc vào nhiều yếu tố, ví dụ như bản chất của sự việc, sự liên quan trực tiếp hay gián tiếp đến quyền lợi của họ, cũng như mức độ “nhạy cảm” của vấn đề. Một vụ việc được nhắc đến nhiều là sự tham gia của người dân Hà Nội trong việc bảo vệ cây xanh. Chính vì vậy, việc phân tích tại sao người dân lại tham gia vào việc bảo vệ cây rất nhiều sẽ là một bài học tốt cho các tổ chức xã hội dân sự.

Trong những ngày tháng 3 năm 2015, người Việt Nam nói chung và người Hà Nội nói riêng chứng kiến một sự kiện đặc biệt, chưa có tiền lệ, đó là một phong trào rộng khắp lên tiếng bảo vệ cây xanh đang bị chặt bỏ trong khuôn khổ dự án thay thế 6700 cây của UBND TP Hà Nội. Có lẽ đây là lần đầu tiên có một sự lên tiếng tập thể mạnh mẽ chống lại một dự án của chính quyền thành phố, với sự tham gia của hầu hết mọi tầng lớp trong xã hội. Nó đã tạo sức ép buộc Chủ tịch UBND TP Hà Nội tạm dừng dự án để thanh tra, cất chức một số cán bộ cấp phòng của Sở xây dựng, và tạo ra một tiền lệ quan trọng cho sự tham gia và liên kết của người dân. Theo những người trả lời phỏng vấn, các nguyên nhân chính sau đã tạo ra sự tham gia sâu rộng của người dân Hà Nội.

- Thứ nhất, vấn đề liên quan trực tiếp đến người dân. Cây trên phố gắn liền với cuộc sống của người dân, “nó còn là kỷ niệm, là tuổi thơ, thậm chí là tình yêu của những đôi lứa, có những cái cây là thơ, là nhạc, là rất nhiều chuyện”. Chính vì vậy, chủ đề chặt cây được người dân đặc biệt quan tâm;
- Thứ hai, vấn đề cụ thể, dễ hiểu. *“Việc chặt cây nó rất cụ thể, dễ nhìn thấy, nó không trừu tượng như là cải cách giáo dục hay là sửa đổi Hiến pháp mà nó là chuyện mà ai cũng nhìn thấy, ai cũng đặt dấu hỏi là bóng mát của mình bây giờ đi đâu, những khúc gỗ lớn đấy nó đi về đâu?”* (Nữ, Hà Nội);
- Thứ ba, đại diện chính quyền công khai coi thường dân. Một số quan chức Hà Nội được báo chí đưa tin là công khai coi thường người dân, cho rằng “chặt cây không cần phải hỏi ý kiến nhân dân”. Đây chính là “giọt nước làm tràn ly” thúc đẩy người dân tham gia sâu rộng, từ việc gửi kiến nghị, xuống đường tuần hành;
- Thứ tư, việc bảo vệ cây được bắt đầu như một phong trào phi chính trị. Có người cho rằng sự kiện bảo vệ cây xanh thành công vì sử dụng biểu tượng Tree Hugs (ôm cây) thay vì biểu tượng biểu tình chống chính quyền. Điều này giúp người dân yên tâm, vượt qua các nỗi sợ vô hình về “nhạy cảm chính trị” để tham gia. *“Tôi để ý trong cái vụ cây xanh vừa rồi nó có hai cái avatar, một cái là màu đỏ có cái cây bị đổ xuống và hình ảnh người cầm cái rìu, còn một cái là màu xanh để cái tay ôm. Tôi có cảm giác người ta thích cái nhẹ nhàng hơn, làm cho người ta không cảm thấy lo lắng, không gây hoang mang thì người ta sẽ dễ tham gia hơn. Tôi nghĩ cái hoạt*



*động nào của các tổ chức xã hội dân sự gắn với sự thân thiện của người dân thì họ sẽ dễ ủng hộ hơn” (Nam, TP. HCM);*

- Thứ năm, hoạt động dễ tham gia để ai cũng có thể góp sức. Trong phong trào bảo vệ cây xanh Hà Nội, có sự tham gia rộng rãi của cá nhân, công dân, từ các thành phần khác nhau, từ các bà nội trợ, luật sư, kiến trúc sư, nhà báo, rồi các nhân vật nổi tiếng, doanh nhân, nghệ sĩ, xã hội dân sự. Mỗi người tham gia vào phong trào từ thế mạnh của mình. Người thì viết kiến nghị thư, người sáng tác bài hát, người làm thơ, người quay video clips, người chụp ảnh chặt cây post lên facebook, người cung cấp thông tin việc chặt cây ở phố nhà mình, người tổ chức hội thảo cung cấp thông tin, người lập event picnic “Tôi Yêu Cây”.

Dường như mong muốn tham gia và liên kết giải quyết các vấn đề của cộng đồng là có, nó như một phần tiềm thức trong văn hóa làng xã của người Việt xưa. Tuy nhiên, có quá nhiều rào cản đã được tạo ra khiến người dân e ngại, không muốn, không dám chủ động giải quyết vấn đề của cộng đồng. Các rào cản này chỉ được gỡ bỏ khi có một sự kiện gần gũi với họ, chạm đến sâu thẳm cảm xúc của họ như vụ chặt cây xanh ở Hà Nội, hay sự gây hấn của Trung Quốc ngoài Biển Đông. Cuộc sống không chỉ cần sự tham gia là hợp tác của người dân trong các những sự kiện “cao trào” như vậy, nó cần trong những sự kiện đời thường hơn như sửa một con đường, giúp một gia đình neo đơn, kiểm tra nguồn gây ô nhiễm môi trường, hay đòi hỏi thông tin về lý do và mục đích của một loại phí, thuế mới. Đây là thách thức mà cả nhà nước và xã hội dân sự cần suy ngẫm.

## **2. Cấu phần quản lý của nhà nước**

### **2.1. Mức độ tự do trong việc tổ chức hoạt động của XHDS (2,58 điểm)**

Nghiên cứu cho thấy hoạt động của các tổ chức xã hội dân sự về cơ bản là chưa tự do. Đại diện của các tổ chức phi chính phủ cho biết hoạt động của họ bị kiểm soát bởi cơ chế phê duyệt dự án, dự án nào “nhạy cảm” có thể không được phê duyệt, hoặc phê duyệt chậm. Các hoạt động liên quan đến tự do học thuật, quyền con người, hội họp

đồng người ngoài trời, hoặc liên quan đến thanh niên cũng được đặc biệt chú ý. Những hoạt động có yếu tố nước ngoài phải xin phép riêng, có tài trợ nước ngoài cũng được xem là có yếu tố nước ngoài nên có thể hình dung nếu nhà nước muốn thì tất cả các hoạt động của NGO đều phải xin phép. Tất cả người tham gia nghiên cứu là thanh niên, sinh viên hoặc NGO hoạt động với thanh niên và sinh viên đều cho biết, hoạt động của các nhóm thanh niên cũng bị kiểm soát bởi an ninh và bộ phận công tác chính trị sinh viên trong trường đại học. Việc kiểm soát chủ yếu tập trung vào nội dung của các hoạt động tập thể do thanh niên tự đứng ra tổ chức, hoặc có kết hợp với các tổ chức phi chính phủ. Các nhóm độc lập, đối lập cho biết họ còn bị kiểm soát gắt gao hơn, thậm chí trấn áp và ngăn cản. Các nhóm khác nhau có chiến lược đối phó khác nhau.

Đối với các tổ chức phi chính phủ, cửa ải đầu tiên phải vượt qua là xin được phê duyệt dự án có tài trợ từ cơ quan chủ quản. Quá trình này tốn kém nguồn lực của cả NGO lẫn cơ quan nhà nước. Một tổ chức NGO chia sẻ *“mỗi lần xin phép cho một cái dự án thì thông thường, bất kể dự án ngắn hay dài, hồ sơ xin phép mất ít nhất từ 3 đến 6 tháng....có dự án 8 tháng mới được cấp giấy phép. Thí dụ như vừa rồi mình làm cái dự án hỗ trợ người khuyết tật ở Biên Hòa. Dự án đó thì do Ford Foundation của Mỹ tài trợ, dự án 2 năm nhưng mà xin phép mất 8 tháng, vì nó đi qua các sở, ban, ngành”* (Nữ, TP. HCM).

Một tổ chức NGO có trụ sở ở TP. HCM xây dựng một dự án cho khu công nghiệp ở Long An. *“Mặc dù đã đưa Liên đoàn lao động tỉnh và Lãnh đạo khu công nghiệp vào ban quản lý dự án, nhưng tỉnh vẫn không phê duyệt. Cán bộ phụ trách ở Tỉnh bảo “em cũng biết nhưng mà em không dám thông vì tổ chức của chị là tổ chức ở TP.HCM, sở Khoa học Công nghệ thành phố cho phép hoạt động chứ không phải sở của Long An”, rồi gợi ý mang dự án qua Hội liên hiệp. Qua Hội liên hiệp cái ông đó nghe sơ sơ “Trời ơi cái dự án này áy hử, không phải đơn giản đâu, bởi vì mình làm về tư vấn pháp luật, luật lao động, luật cư trú, nó liên quan đến an ninh trật tự xã hội”. Tôi bảo, “Dạ thưa dự án của em là để đóng góp cho an ninh trật tự xã hội, quản lý tốt con người đó” thì được trả lời dự án “liên quan đến luật lao động, liên quan đến đình công”. Vậy*

đó, ông ấy nói giống như sợ công nhân người ta biết luật người ta đình công, bãi công. Rõ ràng cái dự án nhằm đóng góp cho sự hiểu biết của người dân, để người dân thực thi đúng pháp luật, kể cả doanh nghiệp cũng phải hiểu biết về luật để thực thi đúng cho người ta thì mắc chi người ta đình công. Nhưng ông ấy lại nói “Cái này có thể làm ảnh hưởng đến môi trường đầu tư của tỉnh”, đủ thứ hết. Cuối cùng bây giờ giải trình qua sở Tư pháp, khổ ghê, tới giờ chưa tới đâu hết” (Nữ, TP. HCM).

Chia sẻ khó khăn trong việc phê duyệt dự án, lãnh đạo của một tổ chức NGO ở Hà Nội cho biết “Trước đây [phê duyệt dự án] một phần nhưng cũng có một số cái gần như không xin vì xét duyệt sẽ rất lâu. Đợt này đang cố gắng làm hết nhưng có một dự án triển khai gần xong nhưng vẫn chưa được phê duyệt. Cái đó là cái dở hơi. Có những dự án làm ở hiện trường thì phải xuống xin đủ đồng ý của tất cả ban ngành chính quyền ở đấy. Sau mới lên [cơ quan chủ quản]. Nhưng hiện nay chưa qua được cái của ở kia nên đã lên được đâu. Có những cái năm ngoái làm về mảng khoáng sản, đụng đến Bộ công thương, họ phản đối nên lại mắc ở đấy. Nói chung là phức tạp. Một hệ thống mà nó không cần thiết” (Nam, Hà Nội).

Khi dự án được phê duyệt, không có nghĩa các hoạt động trong dự án như tập huấn, hội thảo, triển lãm, chiếu phim... nghiêm nhiên được triển khai, mà vẫn phải xin phép. Nhiều hoạt động đã chuẩn bị đâu vào đấy, dùng một cái bị “bật đèn đỏ” vì chủ đề nhạy cảm. Giám đốc của một tổ chức NGO chia sẻ “gần đây mình tổ chức một hội thảo khá lớn trong Lâm Đồng về chủ đề bỏ xit Tây Nguyên. Sau đó tỉnh yêu cầu hoãn lại và không tổ chức nữa. Các đối tác địa phương họ cũng không dám tham gia. Khi có đèn đỏ thường các đối tác họ ngã ra. Rất nhiều tổ chức gặp như thế chú không riêng bọn mình. Thực ra bên này có công văn làm việc với tỉnh là tỉnh đồng ý rồi, phối hợp tổ chức thậm chí là Chủ tịch tỉnh sẽ đến phát biểu. Sau đó đụng vào chủ đề hơi xương nên cũng bị tuýt còi” (Nam, Hà Nội).

Một tổ chức NGO chuyên làm với thanh niên về chủ đề minh bạch cũng gặp nhiều khó khăn trong việc triển khai hoạt động, thậm chí có hoạt động bị hủy, và những người tham gia hoạt động bị kỷ luật. “Cần Thơ là các bạn ấy bị an ninh gọi đến, nhà trường gọi lên rồi nhiều khi gọi cả gia

đình nữa...Sau khi tham gia hoạt động, có hai bạn một ở Đà Nẵng, một ở Đà Lạt bị mất luôn cơ hội làm việc ở trong trường” (Nữ, Hà Nội). Các tổ chức NGO khác làm với thanh niên cũng gặp khó khăn tương tự, trong đó có sự kiện “Tôi Tự Do” được tổ chức nhân dịp Việt Nam được bầu vào Hội đồng nhân quyền và Ngày nhân quyền 10/12/2013 cũng bị bèn an ninh yêu cầu “hoãn” vì lý do “khó đảm bảo an ninh trật tự cho sự kiện”. Sau sự kiện đó, nhiều sinh viên được bèn an ninh và nhà trường mời lên làm việc, yêu cầu giải trình về sự tham gia.

Gần đây nhất, sự kiện “Tự hào CSO” được tổ chức bởi các tổ chức CSO trong TP. Hồ Chí Minh cũng liên tục bị hủy. Một thành viên ban tổ chức cho biết “CSO PRIDE vừa rồi trong miền nam bị chặn, bị phá. Tụi tôi thuê địa điểm tổ chức ở đâu, vừa thông báo lên hôm sau đã nhận được tin bên đó hủy hợp đồng. Họ [an ninh] đến đơn vị mình thuê địa điểm nói là không cho thuê thì đâu dám cho thuê. Nhưng họ không đứng ra nói là mày không được làm, họ không đứng ra mặt mà phá từ bên trong” (Nam, TP. HCM).

Việc hủy sự kiện theo cách này không chỉ có các NGO mới gặp phải, những nhóm khác như Hướng đạo sinh cũng gặp phải. “Vừa rồi ngày 31/5 tôi ra ngoài Hà Nội tổ chức cuộc gặp mặt các huynh trưởng hướng đạo ở Hà Nội. Tôi tổ chức ở Hà Nội và kêu gọi các tổ chức các tỉnh về, xin phép hợp pháp hết ở Bảo tàng Phụ nữ. Tôi thông báo hết cho các ông cấp tá, cấp tướng, rồi những người đeo huân chương ngày mai 8 giờ bắt đầu. 4 giờ chiều hôm trước được báo là không cho phép dù đã ký hợp đồng với Bảo tàng Phụ nữ, đóng tiền mặt bằng rồi. Thì giống như chuyện hội Luật gia Hà Nội cũng bị hủy 4h chiều hôm trước. Nhưng tôi vận dụng được là hội trường không cho tôi mượn thì đó là Bảo tàng Phụ nữ đúng không, tôi đi vắng tôi mua 20 ngàn/vé, tôi mua trăm vé phát cho mọi người đi. Ít nhất cũng hội họp được, cũng chụp hình được, cũng nghe được cho dù không thảo luận được, không họp được. Ông Hoàng Đạo Hùng con ông Hoàng Đạo Thúy này, rồi gia đình của ông Tạ Quang Bửu, rồi mấy ông tướng tá đều đến đây nói chuyện vui chơi rồi đi thăm cái rồi về. Nó coi là cái việc nhạy cảm, họ cũng biết hết rồi, tại vì họ biết nên họ cũng thông cảm, họ chẳng phản ứng gì. Cái đó là tôi khéo, an ninh tôi mời lên hết, tôi trình bày “thôi, vậy nghe không”. Mấy người

*an ninh họ đến họ thấy như vậy họ không làm mạnh, thế là mình giải quyết được ổn thỏa cái vụ ở đây” (Nam, TPHCM).*

Một cái khó là ở Việt Nam “vẫn chưa làm theo kiểu là tôi được làm những gì mà nhà nước không cấm. Như kiểu là bây giờ hỏi tôi có được tổ chức cái này hay không, họ không có luật nào quy định là mình không được tổ chức nhưng họ vẫn tìm đủ mọi cách để ngăn cản. Ví dụ cái vụ các bạn thanh niên làm “đêm trắng cầu Long Biên”, các bạn xin được 7 cái giấy phép rồi thì họ bảo vẫn thiếu 3 cái phép nữa. Tôi nghĩ kể cả các bạn có xin được 20 cái phép thì họ vẫn để ra mấy cái phép nữa để xin” (Nữ, Hà Nội). Một NGO khác cũng chia sẻ “Nếu anh làm những hoạt động nhỏ nhỏ một cơ sở nào đó thì ok, nhưng nếu anh làm những hoạt động truyền thông, sự kiện hay gì đó thì anh sẽ bị gặp rắc rối liền. Nếu anh xin phép cho một sự kiện mà đề tài của anh không nhạy cảm, không liên quan gì đến xã hội dân sự thì anh sẽ được chấp thuận. Tuy nhiên có cái nhạy cảm về quyền con người hay quyền xã hội dân sự thì anh lại bị ách lại. Nói chung là tôi nghĩ trong Nam sợ hãi, phải nói là sợ hãi, sợ phải gánh trách nhiệm nếu điều đó xảy ra thì những cái người mà kí hay là cho phép mình tổ chức việc đó, người ta sợ trách nhiệm” (Nữ, TP. HCM).

Đối với hoạt động của các nhóm thanh niên, bên an ninh cũng rất chú ý, đặc biệt với những nhóm hoạt động về tự do học thuật, triết học, các vấn đề liên quan đến quyền con người, hoặc có liên quan đến các tổ chức phi chính phủ, các nhóm dân sự độc lập. Như chia sẻ của một thanh niên “Họ [an ninh] tiếp cận đến bọn tôi rồi hỏi là nguyên nhân vì sao lại làm như vậy, học ở trường chưa đủ hả, bọn anh không tin là sinh viên lại có thể nghĩ ra những cái đề tài như vậy, không tin là bọn em có thể tiếp cận được những học giả hoặc là những chuyên gia như vậy, thậm chí là mời từ Campuchia qua, hoặc là không tin là bọn em tự gây quỹ để mà hoạt động. Họ cũng yêu cầu bọn tôi là trước khi tổ chức những chương trình gì, cho dù là nó trung hòa hay là như thế nào đấy thì vẫn phải báo cáo trước với họ. Chủ đề là gì, định mời ai và nói về cái gì. Họ có cách nói khéo léo để bọn tôi hiểu rằng là trước tiên cứ báo cáo, nhưng nếu không tuân theo thì sẽ là cấm, vì chuyện đó đối với họ là không hề khó gì” (Nữ, TPHCM).

Một nhóm thanh niên hoạt động về học thuật khác thì cho biết “lúc đầu họ cũng có dọa, là nếu như mà cứ đi “đánh đu” với cái bọn đấy thì sẽ gây khó khăn trong cái công việc kiếm tiền của tôi. Bên an ninh đương nhiên biết tôi tổ chức những cái buổi đấy, và trước tất cả những sự kiện tôi bắt buộc phải báo với cả an ninh. Tôi phải báo đấy nếu không tự nhiên họ ập đến phá thì mình cũng phải chịu, thế nên là tôi sẽ báo. Họ bảo ok nội dung này cho hoạt động thì mình mới có thể được hoạt động chứ còn nếu không... đấy là những cái sự kiện chính thống. Đương nhiên tôi có rất nhiều sự kiện mà tôi quyết tổ chức kín thì các bạn ấy không thể biết được” (Nữ, Hà Nội).

Một nhóm thanh niên khác thì cho biết “an ninh thông qua một đầu mối là một người trong nhóm để đối thoại với bọn tôi. Họ có ý nhắc nhóm nên xem xét hoạt động như thế nào đó hoặc kiểu như là bên họ cũng rất là quan sát, kiểu như là giám sát rất chặt chẽ... Nhưng mà nay các thành viên cũng rất nhạy cảm, cái tính suy diễn rất là cao, ví dụ mình còn phải tự kiểm duyệt những cái mình nói để nó không có bị suy diễn... Còn về cái mức độ tự do trong việc tổ chức thì xuất phát từ cái kinh nghiệm cá nhân tôi thấy cái việc tổ chức các hoạt động nó không phải bị hạn chế hoàn toàn, nó vẫn được cho phép nhưng nó bị kiểm duyệt nội dung. Kiểu có những cái trao đổi cá nhân hay là họ nhắc nhở là cái này nó không có sai, không có phạm luật nhưng mà không nên làm. Với cái quyền quyết định là họ cho phép có làm hay không thì họ không cho phép, không hiểu trên cái cơ sở nào” (Nam, Miền Trung).

So với các nhóm NGO và các nhóm thanh niên thì nhóm “bất đồng chính kiến” hay “hoạt động động lập” được “chăm sóc” kỹ lưỡng hơn nhiều. Vì phương pháp hoạt động của nhóm này là tự do, là công khai, đối đầu, nên với họ không phải là được phép tổ chức hay không được phép tổ chức (vì họ không xin phép), mà có bị trấn áp hay không thôi. Một người trong nhóm “đối đầu” cho biết “những hoạt động mang tính đối kháng, hoạt động mang tính đối lập, đối đầu với nhà nước, bất đồng chính kiến sẽ bị đàn áp không thương tiếc, còn những hoạt động khác có thể được, mặc dù rồi nó vẫn sẽ bị quản lý. Tâm lý nhà nước bao giờ cũng phải giữ được quyền quản lý, kiểm soát để không bị động trong mọi tình huống. Cho nên bảo là rất thấp, rất không tự do thì cũng không đúng” (Nữ, Hà Nội).

Đối với một số người, an ninh còn “chặn bằng cách cứ đi ra khỏi cửa là họ xúm lại, chặn bằng vật lý đấy. Một anh trong nhóm của tôi ở Sài Gòn bị chặn liên tục. Năm hoặc sáu tháng nó đứng ở cổng bắt kể chuyện gì, kể cả cái chuyện chẳng liên quan gì, ông ý có tham gia hay không, nó chỉ ngại là ông ý tham gia nên nó cứ chặn. Nó không cho đi, dắt xe ra là nó rút chìa khóa. Tôi thì nó không cho lên xe buýt, không cho bắt taxi. Chỉ có đi bộ thì nó không dám động đến người thì tôi đi được. Nhưng mà cứ đến gần đích thì nó đem cả một chục thằng lại quây thành một hàng rào để tôi không thể lọt qua được. Thế thì tôi phải gọi cứu viện, gọi chúng nó đến cho anh một thằng khỏe mạnh để dẹp cái bọn đấy thì mới đi qua được” (Nam, Hà Nội).

Bên cạnh đó, an ninh còn có chiến lược “kìm kẹp bí mật, tác động gia đình... Nó dọa chứ... Gọi ông già lên, gọi bà già ra, kiểu như thế... Thế rồi theo dõi bí mật chẳng hạn, thậm chí mình ngồi đây cũng không an toàn đâu nếu mà gọi là bí mật, tại vì có thể nó ngồi bên kia chẳng hạn, nó ngồi uống nước chè, có lúc tôi có cả chục thằng an ninh nó soi cho... Nhiều khi không biết được đâu bởi vì an ninh Việt Nam nó tinh vi lắm, nhưng có cái là.. tôi có một nguyên tắc là khi tôi đã định làm gì thì tôi cực kì bí mật về kế hoạch và tôi lựa chọn người tham gia với mình rất cẩn thận, khi tôi làm thì là công khai, bí mật [chuẩn bị] để tránh bị họ phá thôi” (Nam, Hà Nội).

Hoạt động tâm lý, gây sức ép cũng được sử dụng với hầu hết các thành viên của một nhóm hoạt động đối kháng, độc lập. “Ai cũng bị, không ít thì nhiều, không trực tiếp thì gián tiếp. Sức ép lớn chứ, mệt mỗi chứ. Mình là một cá nhân, họ là cả một bộ máy dùng cả một hệ thống từ truyền thông cho đến an ninh, công an cho đến tận tổ dân phố, đủ thứ. Có những người nó về tận quê nói xấu ở trong quê, nó về tận trong làng trong họ, nó khủng khiếp lắm chứ. Đối phó với cái đấy là sự lựa chọn cá nhân. Có người lùi lại để tránh, có những người thì lùi hẳn, có những người lùi tránh xong lại đi đường khác. Bây giờ tôi bị mất quyền tự do đi lại, tôi không được quyền xuất cảnh, không có lệnh nhưng cứ ra cửa khẩu là tạm dừng xuất cảnh theo đề nghị của cơ quan công an thành phố Hà Nội” (Nam, Hà Nội).

Như vậy, hoạt động của tất cả các loại nhóm xã hội dân sự đều được an ninh “chăm sóc” nếu nó động chạm đến các vấn đề nhạy cảm như quyền con người, tụ tập đông người, biểu tình, tự do học thuật. An ninh sử dụng nhiều cách khác nhau để cản trở các hoạt động mà chính quyền không mong muốn. Giữa các nhóm NGO và Thanh niên có một sự đối thoại chùng mực nào đó với an ninh và dẫn đến một sự thỏa hiệp giữa hai bên. Tuy nhiên, trong “đàm phán” này lợi thế vẫn nghiêng về phía an ninh, một phần vì họ nắm quyền lực chuyên chính trong tay, một phần vì các NGO và các nhóm thanh niên chưa có chiến lược rõ ràng trong việc đàm phán để mở rộng phạm vi tự do hoạt động của mình. Riêng nhóm “bất đồng chính kiến”, “đổi đầu”, né tránh an ninh và chống trả việc đàn áp như một phần của công việc của họ. Chuẩn bị bí mật, hoạt động công khai, tụ tập đòi người (khi bị bắt) là những chiến lược hiện tại, và trong chùng mực nào đó khá hiệu quả theo những người tham gia nghiên cứu từ các nhóm này.

## 2.2. Mức độ nhà nước bảo vệ quyền tự do biểu tình (1,68 điểm)

Có một sự đồng thuận khá lớn giữa những người tham gia nghiên cứu về sự hạn chế của quyền tự do biểu tình ở Việt Nam. Một người hoạt động về phong trào xã hội cho rằng, ngoài việc thiếu một luật chuẩn mực, nhà nước còn tạo ra diễn ngôn về biểu tình và những người tham gia biểu tình theo hướng rất tiêu cực. Biểu tình là “chống đối nhà nước”, là “lợi dụng quyền tự do dân chủ”, là “phản động”... nên người dân nghe người ta thấy sợ.

Có người chia sẻ *“tôi đã từng đi tham gia một đợt biểu tình, buổi đó thì không có gặp trở ngại gì cả. Nhưng mà theo tôi quan sát những cuộc biểu tình khác ở những địa phương khác như Hà Nội thì có rất nhiều lực lượng [phá rối] bên cạnh người biểu tình, nhưng mà không có thấy ai bảo vệ những người biểu tình cả, nghĩa là cái quyền được biểu tình của họ bị can thiệp, không được bảo vệ”* (Nam, Miền Trung). Bên cạnh đó, nhiều người cho rằng an ninh, công an tuy đông nhưng họ xuất hiện như mối đe dọa với người biểu tình, hơn là lực lượng bảo vệ người biểu tình.



Tuy nhiên, một nhà quan sát độc lập lại cho rằng các lực lượng tham gia biểu tình cần tham gia đối thoại để gạt bỏ định kiến của mình. *“Mọi người cứ hay nhìn là khi mà có an ninh tiếp cận thì đây sẽ là một cái đe dọa, như kiểu là có những người đi trên đường phố chủ nhật để bảo vệ cây thì họ nhìn thấy có rất nhiều cảnh sát đứng dàn ra ở đây như kiểu một sự đe dọa. Nhưng tôi không nghĩ thế, tại vì một cuộc biểu tình chẳng hạn ở bất kỳ nơi nào trên thế giới thì đều phải có cảnh sát đứng ra đây để bảo vệ an ninh cho cái cuộc đấy. Và rõ ràng trong những cuộc đấy thì công an cũng đâu có làm gì sai đâu, họ cũng đâu có xâm phạm hay đánh đập hay sử dụng bạo lực hay là thô bạo với ai đúng không? Thế thì mọi người cũng nên nhìn là nhiệm vụ của những người làm an ninh đấy là họ làm an ninh. Thế còn tất nhiên cũng có rất nhiều người họ nói là họ bị quấy nhiễu, rồi họ bị đánh đập các thứ thì những trường hợp đấy cũng có thể có. Nhưng trong phạm vi của tôi thì tôi thấy việc đấy cho mình một cơ hội để nói chuyện với nhau cho nó rõ ràng”* (Nữ, Hà Nội).

Nhiều người cho rằng cả người dân và chính quyền đều nhìn thấy nhu cầu có một khung pháp lý để điều chỉnh hoạt động biểu tình của người dân. Thực tế cho thấy tuy chưa có luật nhưng trong những tình trạng bức xúc như Trung Quốc xâm lấn, chính quyền chặt cây, nhà máy nhiệt điện gây ô nhiễm, thì người dân vẫn tràn ra đường bày tỏ cảm xúc của mình. Phía tham gia biểu tình thì lo ngại nhà nước đàn áp, bắt bớ, hoặc gây khó dễ cho công việc làm ăn, học tập của mình; còn nhà nước lo biểu tình trở thành bạo động, đập phá, hoặc biến đổi sang chống chính quyền. Rõ ràng, cả hai bên đều có những nỗi lo chính đáng của mình, và cần phải được đối thoại giải quyết.

Một nội dung được đề cập đến trong các cuộc phỏng vấn là văn hóa biểu tình ôn hòa. Một người hoạt động độc lập cho rằng *“không có nước nào chấp nhận bạo lực, đập phá, đây là lý do biểu tình hòa bình là chuẩn mực được Liên hợp quốc công nhận”* (Nữ, Hà Nội). Chính vì vậy, các nhóm tham gia biểu tình, tuần hành cũng cần thực hành văn hóa hội họp ôn hòa. Ví dụ Picnic Tree Hugs ở hồ Thiền Quang là một cuộc hội họp ôn hòa. Người dân hẹn nhau để cùng biểu thị cảm xúc yêu cây, bảo vệ cây của mình. Có những nhóm sinh viên chơi nhạc đường phố, mọi người ca hát biểu thị tình yêu thành phố, tình yêu môi trường. Có

nhóm trẻ em vẽ, tô màu biểu thị tình yêu thiên nhiên. Có nhóm mang cây con trao đổi như muốn truyền thông điệp trồng cây hơn là chặt cây. Quan trọng, các nhóm không phân biệt nguồn gốc cùng nhau tuần hành quanh hồ, hát và hô khẩu hiệu biểu thị “Tôi Yêu Cây”, “Đừng Chặt Cây”, rồi cầm tay nối quanh hàng cây trước khi giải tán hòa bình. Với hình thức ôn hòa, thông điệp rõ ràng, thân thiện thì không ai có thể phản đối, kể cả an ninh và chính quyền. Có lẽ, đây là một tiền lệ, một ví dụ để cả XHDS và chính quyền học cách cùng nhau thực thi quyền tự do biểu tình của người dân.

### 2.3. Mức độ nhà nước bảo vệ quyền tự do internet (2,56 điểm)

Quyền tự do internet ở Việt Nam được bảo vệ một phần ba, đây là phân tích của một nhà nghiên cứu chuyên về tự do internet chia sẻ trong phỏng vấn. Có nghĩa nhà nước bảo vệ quyền tiếp cận internet khá tốt, tuy nhiên vào internet rồi bạn có thể chit chat, có thể chơi game nhưng tiếp cận những thông tin “nhà nước nghĩ bạn không nên đọc” thì còn hạn chế. Và cuối cùng, việc bạn phát ngôn trên internet thì cần phải cẩn trọng, vì một số blogger đã bị bắt vì những bài viết họ đăng trên internet.

Về tiếp cận internet, *“Việt Nam được đánh giá là có hạ tầng cơ sở rất tốt và đặc biệt là sự phát triển của mạng xã hội như facebook. Hiện nay, có khoảng 40 triệu tài khoản được kích hoạt, 30 triệu tài khoản tương tác”* (Nam, Hà Nội). Internet cũng làm thay đổi diện mạo của báo chí, và nơi mọi người cung cấp và tiếp nhận thông tin là chính. Nhiều tờ báo đã phát triển phiên bản điện tử vì đa số người đọc tin từ đường dẫn trên facebook, blog, hoặc truy cập trực tiếp vào báo điện tử.

Một người hoạt động trong lĩnh vực truyền thông khá lạc quan về khả năng tiếp cận internet và thông tin trên internet. Với người này, công cụ tìm kiếm thông tin đang được mở rộng không ngừng ở Việt Nam. *“Ví dụ cho cái dễ nhất là không gian facebook thì nhìn thấy là mở rộng rồi còn gì nữa? Từ ông thủ tướng cho tới bà bộ trưởng đều liên quan đến facebook. Ông thủ tướng thì chỉ thị là các đồng chí phải lắng nghe trên facebook đi, bà bộ trưởng thì lập fanpage ở trên facebook, Ban an toàn giao thông thì hợp tác một cái group ở trên facebook. Đối với tôi như thế là quá tuyệt*

vời. Sao cứ phải đòi hỏi những gì sâu xa, hay kể cả youtube không bị cấm. Ở đây mình đang nhìn vào cái kênh truyền thông, đây là tự do về ngôn luận. Mình nhìn nước ngoài, Trung Quốc đi, nó chặn hết, làm gì mà được vào facebook, làm gì được vào youtube, mà phải xài Weibo, phải xài nọ kia, Việt Nam mình là quá thoải mái rồi” (Nam, TP. HCM).

Một số người cho rằng Việt Nam không có đủ năng lực và nguồn lực để tạo ra mạng xã hội riêng của mình như Trung Quốc để chặn facebook, youtube hay twitter. Tuy nhiên, có người cho rằng “internet được phát triển, duy trì và không bị chặn vì nó liên quan tới quyền lợi kinh doanh của nhiều doanh nghiệp lớn. Hiện nay quảng cáo trên mạng khá nhiều tiền, các nhà cung cấp quảng cáo thu một phần thôi, các nhà kinh doanh Internet thu rất cao. Chính vì liên quan đến quyền lợi của nhiều người nên buộc lòng họ cho người ta sử dụng Internet, còn họ chặn không cho dùng thì họ sẽ bị mất này mất kia” (Nam, TP. HCM).

Về khía cạnh tiếp cận thông tin ở trên mạng, nhiều người cho rằng đang rất hạn chế “vì nhà nước quản lý làm cái bức tường lửa hết trời hết tron ấy. Là vì cái người ta coi như “lề trái” ấy đâu có đọc được, chỉ có mở báo Thanh niên, Tuổi trẻ ra đọc” (Nam, TP. HCM). Một nhà quan sát độc lập cho rằng “có tự do internet nhưng mà những cái tự do ấy nó không chảy đến những cái nguồn thông tin mà người dân cần phải biết. Nghĩa là nó có vấn đề của tự do thông tin nhiều hơn là vấn đề internet. Tức là vấn đề nội dung chứ không phải là phương tiện để tiếp cận thông tin, còn về cơ sở hạ tầng thì rất là tốt” (Nữ, Hà Nội).

Về tự do ngôn luận trên internet, một nhà nghiên cứu khá bi quan và cho rằng vấn đề này rất tệ hại ở Việt Nam. Một số người viết Blog vẫn đang phải ngồi tù hay quản thúc Ba Sàm, Quê Choa. “Trong khu vực này Việt Nam chỉ ngán Trung Quốc thôi còn thua xa Myanmar, thua xa Cambodia, thua xa Indonesia. Mọi người cứ hình dung là số lượng người vào internet rất là lớn, nhưng vào để làm gì? Vào để chit chat ba lãng nhãng chứ vào để đọc Quê Choa, Ba Sàm thì không đọc được. Nếu ai viết lung tung lên thì bị gô cổ giống như là.... Vài năm trước thì số lượng truy cập tăng lên hàng năm nhưng mà cái mức độ khắc nghiệt khi mà gô cổ các blogger vào tù cũng tăng” (Nam, Hà Nội).

Tuy nhiên, một số người khác thì cho rằng tự do internet ở Việt Nam ngày càng được cải thiện. Những vụ việc đơn lẻ là có, và do an ninh thực hiện đến những cá nhân cụ thể. Còn khi thành phong trào thì an ninh không thể làm được gì. *“Làm sao bắt được từng người like một cái page mà đòi bảo vệ cây xanh, bây giờ 100 nghìn người like làm sao đi bắt được 100 nghìn người? Như trước đây không có công cụ, cùng ký vào một cái đơn ví dụ bảo vệ bà Ba Sương thì nó còn làm được cái việc là nó soi ra từng cái tên nó đến nó hỏi, hù dọa để phải rút đơn, tức là rút tên ra khỏi cái đơn bảo vệ bà Ba Sương. Bà Ba Sương đột đây có 100 người ký tên đòi đi tù thay sau đây là chạy hết vì an ninh nó chơi cái trò nó xuống gặp từng người một hỏi “tại sao chị ký vào” nọ kia, mời đi như bắt đến nơi thế là “thôi thôi người ta đưa thì tôi ký”, chẳng hạn như thế”* (Nam, Hà Nội)

Như vậy, sự mở rộng, thậm chí “nông thôn” hóa của internet, sự sở hữu các thiết bị điện tử thông minh như điện thoại, ipad, máy tính đã tăng cường khả năng tiếp cận internet của người dân Việt Nam. Tuy còn những vụ việc cụ thể liên quan đến tường lửa chặn các website “phản động” hoặc bỏ tù một số blogger với tội “lợi dụng quyền tự do dân chủ”, thì tự do internet ở Việt Nam nhìn chung được mở rộng. Đây cũng là một yếu tố quan trọng, nếu không nói là quan trọng nhất cho việc mở rộng không gian dân sự Việt Nam.

## 2.4. Mức độ nhà nước chấp nhận XHDS giám sát chính sách (2,28 điểm)

Tương tự như việc phản biện xã hội, các tổ chức xã hội dân sự chưa được phép phản biện chính sách. Tuy nhiên, đầu năm 2015, thủ tướng chính phủ ký Quyết định 501 về việc thí điểm tổ chức diễn đàn khoa học chuyên nghiệp của trí thức khi tham gia hoạt động tư vấn, phản biện và giám định xã hội các chủ trương, chính sách, dự án phát triển kinh tế - xã hội. Theo quyết định này, Viện Hàn lâm Khoa học Xã hội Việt Nam (VASS), Viện Hàn lâm Khoa học và Công nghệ Việt Nam (VAST), Liên hiệp Các hội khoa học và kỹ thuật Việt Nam (VUSTA) được giao tổ chức thí điểm diễn đàn trong 5 năm. Bộ Khoa học và Công nghệ có chức năng quản lý nhà nước đối với tổ chức và hoạt động của diễn đàn. Như vậy, viện phản biện chính sách đang được gói gọn ở ba cơ quan này và nằm dưới sự quản lý của chính phủ, các tổ chức xã hội dân sự,

các trí thức không thuộc ba đơn vị này vô hình chung bị gạt ra ngoài.

Tuy là hoạt động thí điểm nhưng bản thân quyết định cũng có những điều cấm, ví dụ như *“cá nhân tham gia diễn đàn không được lợi dụng diễn đàn để xuyên tạc sự thật, bôi nhọ, làm tổn hại đến danh dự, uy tín của tổ chức và cá nhân. Ngoài ra, tổ chức, cá nhân cũng không được đề cập các nội dung không liên quan đến vấn đề thảo luận tại diễn đàn; không làm hại đến lợi ích dân tộc, sự nghiệp xây dựng và bảo vệ Tổ quốc; không được phát tán tài liệu nội bộ của diễn đàn”*<sup>19</sup>. Các quy định này rõ ràng có những hạn chế nhất định đến tự do học thuật, tự do thể hiện vì các vấn đề chính sách rất phức tạp, khó mà nhận ra ranh giới của các nội dung có liên quan hay không liên quan.

Theo một người hoạt động kỳ cựu trong lĩnh vực vận động chính sách, thì *“công tác hoạch định chính sách, phản biện chính sách, giám sát và đánh giá chính sách vô cùng phức tạp. Chính vì vậy, các tổ chức XHDS cũng không nên quá kỳ vọng và đặt mục tiêu quá cao cho việc này. Giả sử chính phủ ra chính sách đúng như mình vận động cũng chưa chắc đã phải là do mình vận động mà ra. Tôi luôn luôn nói với các đồng nghiệp là nếu mà chúng ta kiến nghị điểm A, điểm B, điểm C mà sau 6 tháng thấy chính phủ này cũng làm như thế thì chúng ta chỉ mừng là chính phủ họ cũng nghĩ như mình chứ đừng bao giờ nghĩ rằng đây là do tác động của chúng ta mà nó thay đổi. Mình nói cái đấy không phải là khiêm tốn giả vờ, đấy là thực tiễn như vậy. Mình không thể biết được người ta trăm công nghìn việc, chuyện của người ta phải cân nhắc phức tạp, nó có hàng trăm tổ chức tư vấn cho người ta. Có khi người ta đã muốn làm chuyện đó từ lâu rồi nhưng đến lúc đấy người ta mới có khả năng làm, thế thì ông nhận vơ là ông là người không biết điều”* (Nam, Hà Nội).

Chính vì việc giám sát và phản biện chính sách rất phức tạp, khó nên cần có những tổ chức chuyên nghiệp thực hiện việc này. *“Chuyên nghiệp không chỉ về mặt chuyên môn mà cả về mặt vận động chính phủ. Khi ông đánh giá chính sách, ông ra kiến nghị, thường nó “khó nghe” nên*

19 Xem trên báo Người Lao Động: <http://nld.com.vn/thoi-su-trong-nuoc/mo-loi-de-tri-thuc-phan-bien-20150418232226442.htm>

*cách ông nói sao cho chính phủ nghe lọt là quan trọng”* (Nam, Hà Nội). Tiếc rằng ở Việt Nam không có nhiều tổ chức có thể thực hiện phân tích chính sách. Nhiều chuyên gia, nhưng lẻ tẻ ở các nơi nên không qui tụ trí tuệ lại được. Chính vì vậy, dù chính phủ có mở thì ít nhất hiện tại khó có tổ chức XHDS nào thực hiện được.

Tuy nhiên, một nhà nghiên cứu độc lập cho rằng đây lại quay lại chuyện cung và chuyện cầu. Hiện nay chính phủ chưa mở cho các tổ chức XHDS phản biện chính sách nên có thể năng lực này chưa được đầu tư thỏa đáng. Nếu nhà nước mở, tự đứng xã hội dân sự sẽ có chuyển dịch, quy tụ nhân tài để giúp nhà nước phản biện chính sách. Chính vì vậy, câu chuyện không phải là XHDS có năng lực hay không, mà môi trường có thuận lợi cho XHDS xây dựng năng lực này hay không.

### **3. Cấu phần ảnh hưởng của XHDS**

#### **3.1. Mức độ tác động của XHDS lên nội dung chính sách nhà nước (2,61 điểm)**

Theo một số người tham gia nghiên cứu, trong những năm gần đây, có một sự mở rộng trong hoạt động các tổ chức xã hội dân sự về phía vận động chính sách, vận động xã hội và góp ý cho các chương trình xây dựng pháp luật. Sự tham gia của các tổ chức xã hội dân sự thường gắn với các kế hoạch của nhà nước, quốc hội, và tùy thuộc khá nhiều vào độ mở của cơ quan nhà nước phụ trách chương trình. Nhìn trong tổng thể, sự tham gia của xã hội dân sự khá khó khăn do nhà nước chưa thực sự coi trọng vai trò của xã hội dân sự. Nhiều ý kiến cho rằng các tổ chức XHDS ở Hà Nội tham gia nhiều hơn vào quá trình góp ý Luật và chính sách, các tổ chức ở miền Nam tập trung nhiều hơn vào dịch vụ. Tuy vậy, việc góp ý cho chính sách, luật đòi hỏi cao nên không nhiều tổ chức có cả nguồn lực tài chính lẫn nguồn lực kỹ thuật để tham gia hiệu quả.

Có một sự đồng thuận cho rằng các tổ chức NGO có thuận lợi là được xem như “không nguy hiểm” vì có đăng ký, có tư cách pháp nhân nên vẫn thường được mời tham gia góp ý cho các chương trình quốc gia trong những lĩnh vực họ hoạt động nhiều, như bình đẳng giới, bạo lực gia đình, phòng chống HIV, xóa đói giảm nghèo cho người dân tộc

thiếu số, biến đổi khí hậu, hoặc bảo vệ quyền của các nhóm yếu thế như trẻ em, người khuyết tật, LGBT. Tuy nhiên, kết quả góp ý của NGO cho các nội dung này được nhìn nhận khác nhau từ các thành phần khác nhau của xã hội dân sự. Người lạc quan cho rằng các tổ chức NGO đã đóng vai rất tốt trong việc đưa những điều khoản quan trọng như *“cấm kỳ thị và phân biệt đối xử với người khuyết tật, người có HIV... vào trong Luật, hay là cái xóa bỏ điều cấm hôn nhân đồng tính cũng là do xã hội dân sự lên tiếng vận động rất nhiều”* (Nam, TP. HCM). Tuy nhiên, người bi quan thì cho rằng *“giỏi lắm thì có Luật tài nguyên nước, môi trường thì có sự tham gia, còn các luật khác thì tôi không được tham gia, hoặc có tham gì thì thực sự cái thông tin của mình có được đưa vào nhiều lắm đâu. Nhìn ngay cả cái luật đất đai, cái cơ bản cũng thay đổi được nhiều đâu”* (Nữ, Miền Trung).

Một vài ý kiến cho rằng các tổ chức ở Hà Nội có nhiều cơ hội và kinh nghiệm tham gia góp ý chính sách hơn cho với các tổ chức ở miền Trung và miền Nam. *“Tôi cho là ở miền Nam thì hầu như không có sự tham gia của tổ chức nào vào sự giám sát chính sách. Có thể là không gian nó chưa mở ở miền Nam”* (Nam, TP. HCM). Tương tự như vậy, các tổ chứcXHDS ở miền Trung cũng không *“quan tâm, người ta có kêu ca về mặt chính sách nhưng người ta ít quan tâm vận động nó thay đổi, bởi người ta nghĩ là như vậy thì mình thực hiện thôi, trông chờ người khác đi thay đổi chứ không phải mình”* (Nam, Miền Trung). Tuy nhiên, các tổ chức miền Nam lại *“đóng góp một cách rất là thực tế, chứ không phải là đóng góp cho chính sách đẹp câu chữ đâu... Khi nói đến chuyện thực thi chính sách hay không thì họ nắm hết các vấn đề. Thì ở đây [miền Nam] họ kinh nghiệm trong việc thực thi thôi. Chắc sau này phải tập huấn cho miền Nam hiểu luật làm sao, quốc hội làm gì, quy trình ra luật chẳng hạn, và cách họ đóng góp như thế nào”* (Nam, TP. HCM)

Có người thì cho rằng vai trò và đóng góp của xã hội dân sự vào chính sách và pháp luật có thể chưa được ghi nhận đầy đủ vì vai trò của xã hội dân sự là tạo ra không gian, tạo ra diễn đàn để các chuyên gia góp ý. Ví dụ, NGO tổ chức hội thảo để các chuyên gia trình bày về cây Mỡ hay cây Vàng tâm, nguyên tắc chọn giống và trồng cây ở đô thị như thế nào... Hay có Nhóm làm việc tạo không gian để chuyên gia góp ý

về các quyền dân sự chính trị trong Hiến pháp, hay quyền tự do hiệp hội trong Luật về hội. Tuy nhiên, *“mọi người hay ghi nhận ý kiến của chuyên gia, mà nhiều chuyên gia không coi họ thuộc xã hội dân sự nên không thấy được vai trò “tạo sân chơi” của xã hội dân sự. Có thể do uy tín của xã hội dân sự chưa cao, chưa lớn, hoặc do “nhạy cảm chính trị” nên khi phát biểu các chuyên gia vẫn coi họ là người của viện nào đấy của nhà nước chứ không nhận là xã hội dân sự”* (Nữ, Hà Nội).

Có nhiều ý kiến nhấn mạnh sự khó khăn trong việc thay đổi các điều căn bản của chính sách hay pháp luật, các ý kiến của xã hội dân sự chỉ tập trung được vào cái “râu ria” không chính yếu. Thay đổi triết lý phía sau chính sách, luật là rất khó vì nó liên quan đến thể chế, liên quan đến lợi ích nhóm, thậm chí đến vai trò của Đảng cộng sản. Tuy nhiên, nhiều người cho rằng XHDS cần chấp nhận sự thực đó, *“cứ phải làm, 1000 lần chưa được thì phải làm 1001 lần, phải dần dần vì quá trình này là một quá trình lâu dài, rất gian khổ, nên không được chùn bước và phải rất là kiên trì”* (Nam, Hà Nội).

Khi nhìn rộng ra, ảnh hưởng của xã hội dân sự nói chung lên chính sách “càng ngày càng khá lên”, khá lên không chỉ vì góp ý cải thiện được chính sách, mà còn *“hạn chế một số chủ trương, ý đồ xấu của chính quyền, của những người cầm quyền. Ví dụ như chặt cây, nó chặt luôn 6700 cây, nếu không nói nó chặt đi hàng vạn cây. Ví dụ như cái Gạc Ma là một thắng lợi, bây giờ xây tượng đài Gạc Ma rồi đấy. Tức là anh phải công nhận những chuyện đó, cái đó nó liên quan đến những chuyện rất lớn là thái độ đối với Trung Quốc, vấn đề bảo vệ tổ quốc, vấn đề Việt Nam”* (Nam, Miền Trung).

Ngoài vụ phản đối chặt cây, vụ Gạc Ma, còn có nhiều vụ khác đã thành công như phản đối lấp sông Đồng Nai, Save Son Doong, Trại gấu Tam Đảo, vụ hơn 90.000 công nhân đình công đòi sửa Luật bảo hiểm xã hội. Những vụ việc này cho thấy kết quả ngay lập tức, thuyết phục người dân về tính khả thi của việc thay đổi nếu có sự lên tiếng mạnh mẽ, và đặc biệt hơn là truyền cảm hứng cho XHDS hoạt động. Tuy nhiên, như một người hoạt động tự do ở Hà Nội chia sẻ, những công việc xây dựng nền tảng như gửi kiến nghị thư, nghiên cứu, giáo dục tuy không nhìn



thấy kết quả ngay lập tức nhưng nó cần thiết cho nền tảng xã hội theo kiểu “mưa dầm thấm lâu” mà xã hội dân sự không được bỏ.

Việc vận động chính sách, theo một số người, không chỉ nên giới hạn trong mục đích thay đổi nội dung hay điều khoản cụ thể của chính sách, mà mà phải nhìn rộng hơn đến tác động xã hội của việc vận động. Xét cho cùng, mục đích cuối cùng của vận động chính sách là tạo ra cuộc sống tốt đẹp hơn cho người dân, chứ không phải chỉ là các điều khoản đẹp đẽ nằm trên giấy. Một người hoạt động trong phong trào xã hội cho biết phong trào vận động quyền hôn nhân bình đẳng cho người đồng tính có hai mục tiêu rất rõ ràng. Một là làm sao bỏ điều cấm hôn nhân cùng giới, và nếu tốt nữa là tiến tới hôn nhân bình đẳng. Tuy nhiên, các định kiến, kỳ thị và bạo lực hàng ngày mà nhiều người LGBT gặp phải có khi còn quan trọng hơn điều khoản cho phép kết hôn. Chính vì vậy, họ coi quá trình vận động Luật hôn nhân gia đình như một cái công cụ để tạo ra phong trào xã hội bảo vệ quyền của người đồng tính, để xóa bỏ kỳ thị, để bản thân người đồng tính tự tin và tự lên tiếng bảo vệ quyền của mình. Đây mới là cái nền, và khi cái nền nó chắc nó tự quay lại tạo ảnh hưởng để thay đổi cái chính sách, cái luật bên trên.

Đây cũng là điều mà một người quan sát độc lập ở Hà Nội chia sẻ, bởi vì nếu chỉ lấy nội dung chính sách là mục đích, thì NGO có thể “đi đêm chính sách” với nhà nước, nhưng cuối cùng mất đi sự công chính cũng như ảnh hưởng xã hội của mình. Vận động chính sách, vận động xã hội là cả một nghệ thuật mà không phải ai cũng có, tổ chức nào cũng mạnh. Xét cho cùng, bản thân xã hội dân sự cũng phải phân chia công việc của mình, hợp tác để tăng ảnh hưởng của mình lên, trong đó có ảnh hưởng lên chính sách của chính phủ.

### **3.2. Mức độ ảnh hưởng của XHDS trong việc nâng cao nhận thức của người dân về các vấn đề xã hội (3,32 điểm)**

Ảnh hưởng của các tổ chức xã hội dân sự lên nhận thức của người dân mấy năm nay được quan tâm rất nhiều. Một phần, ngày càng có nhiều tổ chức cảm thấy nếu chỉ tập trung ở một, hai xã vùng dự án thì họ không giải quyết được vấn đề gốc rễ của đói nghèo, của bất công; một

phần vì thấy nếu chỉ vận động nhà nước mà không có sức ép từ công chúng thì việc thay đổi chính sách và luật pháp cũng khó xảy ra. Bên cạnh đó, các thảo luận xã hội xoay quanh các mô hình thay đổi động chạm nhiều đến triết lý “khai dân trí, chấn dân khí, hậu dân sinh” của Phan Châu Trinh đã làm các tổ chức cho rằng để tạo ra thay đổi sâu rộng, bền vững, thì cần tập trung nâng cao nhận thức quần chúng.

Tuy nhiên, việc nâng cao nhận thức quần chúng phụ thuộc rất nhiều vào năng lực truyền thông, xây dựng mạng lưới của các tổ chức xã hội dân sự, và không phải tổ chức nào cũng có. Một số người cho rằng xã hội dân sự có ảnh hưởng khá tốt về một số lĩnh vực như môi trường, bình đẳng giới vì chủ đề này không nhạy cảm, dễ nói, và cũng trùng với ưu tiên của nhà nước. Tuy nhiên, một người quan sát độc lập cho rằng, rất ít tổ chức XHDS đi tiên phong, mở đường, hoặc có ảnh hưởng mang tính định hướng cho một vấn đề mới nào đó. *“Chắc chỉ có lĩnh vực LGBT là hoàn toàn mới toe, từ trước đến nay không ai đề cập một cách nghiêm túc, là do xã hội dân sự bùng ra thôi. Còn những vấn đề khác thì tiếng nói của các chuyên gia ở các viện, nhà nước, rồi giới tinh hoa nó quan trọng hơn tiếng nói của CSO nhiều”* (Nam, TP. HCM).

Một người hoạt động độc lập trong lĩnh vực học thuật cho rằng đã có thay đổi rất lớn trong nhận thức của người dân, thậm chí là mức độ đồng cảm tham gia của thanh niên và sinh viên. *“Rất nhiều bạn trẻ quan tâm đến các tổ chức NGO hay là các hoạt động độc lập, các bạn ấy mạnh dạn tham gia hơn, kể cả những vấn đề phải ký tên. Như thời tôi đi học thì sinh viên có dám làm mấy việc đó đâu. Họ dám làm vì ý thức về quyền của mình tốt hơn nhiều so với ngày trước. Ví dụ vụ cây chằng hạn, chưa bao giờ ở Hà Nội lên tiếng kinh như thế. Riêng cái việc mà họ dám đưa ra ý kiến, mạnh dạn ký tên, mạnh dạn chia sẻ thông tin trên facebook thì đã thấy nâng cao hơn ngày trước rất nhiều rồi. Ngày trước, hồi 2005 ấy, đọc một bài trên BBC còn run hết cả người, còn phải lén lút”* (Nữ, Hà Nội).

Tuy nhiên, một số người hoạt động trong nhóm U&I cho rằng ảnh hưởng của XHDS lên nhận thức của người dân là kém. Nguyên nhân chủ yếu là do *“các NGO không làm mẫu được cho người dân, mà muốn người ta thay đổi anh phải làm mẫu chứ. Họ kém, hoặc họ sợ, hoặc cả*

*hai. Vì kém, vì sợ, vì nhát. Họ muốn người dân có nhận thức về quyền biểu tình thì họ phải làm mẫu, có thể họ không đi biểu tình nhưng họ phải nói cho người dân hiểu đàn áp là chính quyền sai chứ, chứ họ không làm gì dẫn đến việc người dân nghĩ biểu tình là sai. Còn gần đây, sinh viên, người dân đi biểu tình, tham gia phản đối chặt cây là do tự họ đi, chứ không có ai đến gặp họ nói là đi làm đi cả, càng không có ai tổ chức cho họ đi cả” (Nữ, Hà Nội).*

Tương tự như vậy, một người hoạt động trong U&I khác cho rằng việc nâng cao nhận thức của người dân phải dựa trên số người dân biết và tham gia vào hoạt động của các tổ chức NGO. Nếu chỉ số người hưởng lợi từ dự án biết thì quá nhỏ bé so với hơn 90 triệu người dân Việt Nam. Nếu dựa trên tiêu chí này thì quả là ảnh hưởng của NGO lên nhận thức người dân là kém. Theo người này, *“thậm chí các hoạt động NGO có thể lên TV, lên báo đài nhưng mà nó chỉ có tính chất một chiều, chứ nó không có tính chất kêu gọi quần chúng tham gia ngược trở lại với NGO. Gần như tôi bày ra một vở múa rối, một vở kịch cho mọi người đến xem, và cũng có người xem, người không, và có người xem xong cũng quên. Còn tôi nghĩ nguyên tắc của một nhóm xã hội, đã là một nhóm xã hội thì phải vận động được xã hội để đi theo những cái hướng, đấy mới là hiệu quả” (Nam, Hà Nội).*

Dựa trên tiêu chí này, các nhóm độc lập và “U&I đánh giá cao ảnh hưởng của xã hội dân sự lên các vấn đề quốc gia đại sự như vấn đề chủ quyền biển đảo, Hoàng Sa, Trường Sa, Gạc Ma, quan hệ với Trung Quốc, Boxit Tây Nguyên. Chính những phản ứng dữ dội của xã hội dân sự thông qua biểu tình, truyền thông trên mạng, gửi kiến nghị thư... tuy bị trấn áp hoặc đối mặt với sự im lặng từ chính quyền, nhưng rõ ràng các hoạt động này đã đem lại những thay đổi cả ở ý thức của người dân lẫn thái độ của chính quyền. Khi xã hội dân sự làm lặp đi lặp lại, sẽ biến vấn đề thành quen thuộc, mọi người cũng đỡ sợ để tìm hiểu, để thấy hay, thấy cần, và cuối cùng muốn tham gia.

Nhiều người cho rằng XHDS tác động rất tốt lên tầng lớp trung lưu, trí thức, văn nghệ sĩ, sinh viên về các vấn đề nóng hổi của đất nước. Một nhà hoạt động độc lập còn chỉ ra *“đảng viên, những nhà cầm quyền,*

*nhất là bộ máy công quyền, bộ máy hành chính... họ là những người được sử dụng internet sớm, được trang bị kỹ thuật sớm nhất, nên họ cũng bị những cái hoạt động của xã hội dân sự tác động” (Nam, TP. HCM). Các tác động này chủ yếu do xã hội dân sự mang đến một cách nhìn mới về một vấn đề cũ, mang những triết lý mới, kinh nghiệm quốc tế mới làm cho những người trong hệ thống tự đặt câu hỏi để tìm ra sự thật bên ngoài cái khung họ đã được đóng.*

Theo người này, xã hội dân sự còn có tác động làm gương cho phía chính quyền và những đoàn thể của chính quyền. *“Ngay hoạt động từ thiện tưởng chừng không có tác động gì đến chính sách, nhưng thực ra nó có tác động đến mạng an sinh xã hội. Ví dụ Hội chữ thập đỏ có ở tất cả các tỉnh thành nhưng họ không làm tốt, họ ngủ quên, rồi họ tuyệt vọng trong việc xin tài trợ. Trong khi đó, xã hội dân sự nó xin có liền.... Tại sao? Tại người dân không tin vào các cơ quan trung gian, bởi các cơ quan trung gian tự tung tự tác, lợi dụng ngân khố quốc gia, rồi tham nhũng đến lúc chính nhà nước còn thất vọng với các cơ quan trung gian của họ chứ huống hồ gì người dân.... Vì vậy, tuy từ thiện của XHDS xuất hiện không phải để vận động giải thể Mặt trận tổ quốc, hay Hội chữ thập đỏ, mà chỉ cùng chia sẻ gánh nặng, cùng giúp đỡ cộng đồng. Nhưng sự xuất hiện của họ, việc họ làm có thể gây giật mình và cung cấp một tư duy mới về vai trò của nhà nước, của MTTQ, của XDHS... Nói cách khác, chính thông tin, hình ảnh, cá nhân điển hình là những cây cầu kết nối mà người dân, thậm chí những người trong bộ máy cầm quyền cần để từ đó có những thay đổi về chính sách, thậm chí pháp luật” (Nam, TP. HCM).*

Nhìn tổng thể, chính sự đa dạng thành phần và hoạt động của xã hội dân sự đã tạo ra nhiều tác động khác nhau lên nhận thức của người dân cũng như chính quyền. Không thể phủ nhận tác động của những hoạt động mang tính “gây bão” của các nhóm U&I về các vấn đề thời sự như biểu tình chống Trung Quốc hay thấp hương tưởng niệm chiến sĩ Gạc Ma. Tuy nhiên, cũng không thể bỏ qua ảnh hưởng của các nhóm U&I trong việc nghiên cứu, cung cấp kiến thức, tạo nền tảng giá trị bình đẳng, tự do, khoan dung cho thanh niên và nhân dân. Điều quan trọng là mỗi nhóm cần nhìn nhận lại vai trò của mình, và tôn trọng vai trò của nhóm khác trong truyền thông cũng như trong hoạt động của mình.

## PHỤ LỤC 2: QUAN HỆ NHÀ NƯỚC VÀ XÃ HỘI DÂN SỰ

### 1. Quan hệ nhà nước-XHDS và cảm nhận về không gian XHDS

Xã hội dân sự là một chủ đề được quan tâm, đặc biệt từ những năm 90 của thế kỷ XX (Habermas 1992, Cohen and Arato 1992, White 1996, Hyden 1997, Hann and Dunn 1996, Florini 2000, Deakin 2001, Howell and Pearce 2004, Salamon and Sokolowski 2004, Scholte 2002, Wells-Dang 2011). Đã có nhiều cách tiếp cận khác nhau về các khía cạnh của xã hội dân sự, cũng như tính vấn đề của bản thân thuật ngữ. Tuy nhiên, ở đây chỉ bàn đến mối quan hệ giữa xã hội dân sự và nhà nước, vì mối quan hệ này quyết định phần lớn đến những cảm nhận về không gian XHDS.

#### 1.1. Khái niệm

Trước hết, “nhà nước” là một thuật ngữ dùng để chỉ hệ thống mang tính cơ chế/bộ máy mang tính thiết chế thống trị. Nói cách khác, nhà nước là mô hình cụ thể của sự thống trị giai cấp. Theo Jan Kubik (2007), nhà nước thường có những đặc điểm cơ bản như có thẩm quyền kiểm soát, độc quyền về làm luật, cũng như có năng lực thực thi các quyết định của mình trong lãnh thổ xác định, bất chấp sự phản kháng hay chống lại của công chúng<sup>20</sup>. Đặc tính này của nhà nước dẫn đến một thực tế là giai cấp thống trị tìm mọi cách để duy trì quyền lực thống trị và tầng lớp bị trị nỗ lực tìm cách chống lại sự bị trị đó. Cũng vì vậy, nhiều nghiên cứu quan tâm đến bản chất của nhà nước và mối quan hệ với quyền lực và sự cai trị. Ngay từ cuối thế kỷ XIX, đầu thế kỷ XX, Antonio Gramsci và Louis Althusser phát triển thêm quan niệm Marxist kinh điển về nhà nước theo một hướng mới, không quan niệm nhà nước như một công cụ của giai cấp tư sản, mà nhấn mạnh đến vai trò của văn hoá. Họ chứng minh vai trò quan trọng của xã hội dân sự trong việc củng cố cũng như thách thức sự thống trị của giai cấp cầm quyền. Gramsci

20 Kubik, Jan (2007). “The State and civil society. Traditions and new forms of governing,” in *Civil Society and the State*, Emil Brix, Jürgen Nautz, Werner Wutscher, Rita Trattnigg, eds. Vienna: Passagen Verlag, 33-52

tranh luận về nhà nước văn hoá-đạo đức (ethic-culture state), nhấn mạnh vai trò của nó trong việc hình thành và chuyển đổi các cá nhân và các nhóm, và trong việc giáo dục tính đồng thuận đối với sự thống trị của một thể chế cầm quyền. Gramsci cho rằng nhà nước là một bộ máy tổng thể (bao gồm cả xã hội dân sự hay các thiết chế tư nhân) mà trong đó các giai cấp cầm quyền phải nỗ lực huy động để củng cố sự bá quyền của họ. Cũng giống Gramsci, Althusser nhấn mạnh tầm quan trọng của những xung đột văn hoá đối với những vấn đề giai cấp. Tuy nhiên nhà nước cũng không phải là một thực thể thống nhất, bởi nó cũng bao gồm nhiều cá nhân, tổ chức và nhiều hệ tư tưởng khác nhau. Từ những năm 90 của thế kỷ XX trở lại đây, vấn đề bản chất và vai trò của nhà nước trong một thế giới ngày càng toàn cầu hoá đã trở thành vấn đề được tranh luận. Đó có thể là những tranh luận xoay quanh sự “rút lui” của nhà nước (Ohmae 1990, 1995; Strange 1996)<sup>21</sup>, vai trò bị thay đổi của nhà nước (Higgott et al. 2000)<sup>22</sup>, hay những nguyên tắc dẫn dắt bởi thị trường và sự dân chủ hoá đã làm giảm đi vai trò ưu tiên của nhà nước (Friedman 1999)<sup>23</sup>. v.v. Nhìn chung, nếu coi nhà nước là chủ thể phân tích, có 2 khuynh hướng trong lý thuyết chính trị về mối quan hệ giữa nhà nước và xã hội:

- Đặt nhà nước vào trung tâm: tầm quan trọng tối cao của nhà nước (state-centric view): Quan niệm lấy nhà nước làm trung tâm cho rằng tầm quan trọng tối cao của nhà nước là sự sắp xếp thể chế độc nhất để tạo điều kiện cho cuộc sống tốt đẹp cũng như tiềm năng phát triển của cá nhân;
- Giảm vai trò của nhà nước (rolling back the state): tìm kiếm sự suy giảm vai trò của nhà nước và khởi đầu nguyên tắc về thị trường không bị kiểm soát để thúc đẩy doanh nghiệp tư nhân, sự cạnh tranh công bằng, không bị giới hạn, và sự thống trị của tài sản tư nhân.

21 Ohmae, K. (1990). *The Borderless World*. London: Collins. Ohmae, K. (1995). *The End of the Nation State*. New York: Free Press.

Strange, S. (1996). *The Retreat of the State: the Diffusion of Power in the World Economy*. Cambridge: Cambridge University Press

22 Higgott, Richard, Geoffrey Underhill, and Andreas Beiler (2000) (eds). *Non State Actors and Authority in the Global System*, London: Routledge

23 Friedman, T (2000). *The Lexus and the Olive Tree: Understanding Globalization*. Anchor Books

## 1.2. Mối quan hệ nhà nước và xã hội dân sự

Liên quan đến mối quan hệ giữa nhà nước và XHDS, nhìn chung, XHDS được quan niệm là một lãnh địa tách biệt khỏi nhà nước, nhưng lại luôn nằm trong mối quan hệ với nhà nước (Ferguson 1995; Smith 1976; Hegel 1991)<sup>24</sup>. Vì vậy bản chất của nhà nước (nhà nước dân chủ/democratic hay toàn trị/totalitarian) chỉ có thể được xác định trong mối quan hệ với XHDS. Đây là 2 phạm trù không tách rời nhau, bởi không có lý thuyết về nhà nước nếu không có lý thuyết về XHDS, cũng như không có lý thuyết về XHDS nếu thiếu lý thuyết về nhà nước.

Theo Chambers and Kopstein (2008)<sup>25</sup>, có 6 mối quan hệ giữa nhà nước và XHDS thường được nhắc đến (các mối quan hệ này không hẳn là chống lại nhau, cũng không nhất thiết chỉ nằm ở một phạm trù):

- xã hội dân sự tách biệt khỏi nhà nước;
- xã hội dân sự chống lại nhà nước;
- xã hội dân sự hỗ trợ nhà nước;
- xã hội dân sự đối thoại với nhà nước;
- xã hội dân sự là đối tác của nhà nước;
- xã hội dân sự nằm ngoài nhà nước.

Mô hình XHDS tách khỏi nhà nước khi mà các công dân của nó tự đặt cho mình những mối quan tâm riêng và từ đó đưa ra những chương trình nghị sự/dự án không phải được xác định hay đưa ra bởi hệ thống chính trị nhà nước. Vị thế này của XHDS thường gắn với trật tự thiết chế tự do (liberal constitutional order). Trong mối quan hệ này, 3 đặc điểm cơ bản được xác định: i) Bản chất tham gia tự nguyện: tự chọn và tự quyết, không bị chi phối bởi luật pháp; ii) Tính đa dạng/đa chiều/đa nguyên của các hoạt động; iii) Thiết lập ranh giới (boundaries) với mục đích nhưng không phải là để giữ cái bên trong nó, mà mục đích là để giữ nhà nước ở bên ngoài, không được can dự.

<sup>24</sup> Một số người cho rằng nó cũng tách biệt khỏi kinh tế, nhưng cũng có những người cho rằng xã hội dân sự bao hàm cả kinh tế

<sup>25</sup> Chambers and Kopstein. 2008. "Civil society and state". The Oxford Handbook of Political Theory. Edited by Anne Phillips; Bonnie Honig, and John Dryzek. Oxford Handbooks.

XHDS ở một phương diện nào đó tồn tại không phải bởi nó được tạo ra như vậy (by design), mà nó tồn tại theo mặc định (by default), dựa trên khả năng và mức độ “chịu đựng” (sufferance) của nhà nước<sup>26</sup>. Để XHDS có thể tách biệt khỏi nhà nước một cách thực sự, nhà nước cũng cần phải tuân theo (hay bị trói buộc) bởi những nguyên tắc luật pháp giới hạn sự can thiệp của nhà nước. Điều này đòi hỏi nền tảng xã hội có gốc rễ tự do mang tính thiết chế. Vậy trong nền tảng xã hội mà các gốc rễ tự do bị giới hạn, XHDS có thể tồn tại hay không? Nói theo Chambers và Kopstein, trong hoàn cảnh đó, XHDS có thể coi như là “hiện tượng hành vi”, và nó vẫn tồn tại trong tất cả mọi xã hội bởi thực tế cho thấy hiệp hội vẫn phát triển dù trong bối cảnh pháp luật thù địch nhất. Tuy nhiên “nếu hành vi này chỉ có thể tồn tại dựa vào sự chịu đựng của nhà nước, nếu hành vi này được chấp nhận do mặc định hơn là do được tạo ra, nếu các hiệp hội không có gì đảm bảo rằng nhà nước sẽ không can thiệp thô bạo, nếu chỉ có các hiệp hội được xem là thân thiện với nhà nước được chấp nhận, thì XHDS đó như là một lãnh địa với những giới hạn được xác định khó xảy ra”<sup>27</sup>. Nói cách khác, mô hình XHDS như là một lãnh địa tách rời khỏi nhà nước đòi hỏi một trật tự thiết chế đảm bảo những quyền tự do cơ bản, vì thế những ai quan tâm đến sự tách biệt của XHDS cũng quan tâm đến sự đảm bảo quyền tự do hội họp (Lomasky 2002; Kateb 1998)<sup>28</sup>.

Mô hình thứ hai - “XHDS chống lại nhà nước” - thường được dẫn chứng bởi cuộc cách mạng năm 1989 dẫn đến sự sụp đổ của chủ nghĩa cộng sản ở Trung và Đông Âu. Đây được xem là cuộc cách mạng của XHDS chống lại nhà nước bởi sự tham gia không chỉ của nhà thờ mà còn rất nhiều nhóm như nhóm đoàn kết ở Ba Lan, các nhóm hoạt động vì môi trường ở Hungary và Đông Đức, các nhóm thanh niên và các câu lạc bộ âm nhạc ở nhiều quốc gia, những nhóm đã tích cực tham gia vào sự hạ

26 Chambers and Kopstein – sdd, 2008.

27 Chambers and Kopstein 2008, sdd. LOMASKY, L. E. 2002. Classical liberalism and civil society. In *Alternative Conceptions of Civil Society*, ed. S. Chambers and W. Kymlicka. Princeton, NJ: Princeton University Press

28 KATEB, G. 1998. *The Value of Association in Freedom of Association*, ed. A. Gutmann. Princeton, NJ: Princeton University Press.



bộ cộng sản ở các quốc gia này (Kenney 2002, Chambers và Kopsteins 2008)<sup>29</sup>. Tuy nhiên, vẫn luôn có sự tranh luận về mô hình này. Nhiều nhà nghiên cứu cho rằng dạng thức XHDS chống lại nhà nước tồn tại thời hậu Cộng sản không tạo nên môi trường lành mạnh cho dân chủ, và XHDS thể hiện dưới dạng biểu tình và chống đối không hẳn sẽ sản sinh ra sự ổn định về chính trị hoặc chính sách công tốt (Pereira, Maravall, and Przeworski 1993:4)<sup>30</sup>. Trong khi đó, cũng có người cho rằng trong bối cảnh khi các thiết chế dân chủ truyền thống không được tôn trọng hoặc không thực hiện chức năng của nó, thì “sự chống đối” hay biểu tình có thể được xem như là công cụ đối thoại trung gian giữa nhà nước và XHDS. Và nếu sự biểu tình hay chống đối được xem là bình thường và hợp pháp hoá, và khi nó được diễn ra theo chu kỳ và thậm chí được thể chế hoá, và nếu nó không liên quan đến bạo lực và hệ tư tưởng chống lại dân chủ, thì đó lại là “dấu hiệu của tinh thần sống còn của dân chủ hay sự đoàn kết dân chủ” (Ekiert and Kubik 1999:194)<sup>31</sup>.

Mô hình XHDS ủng hộ nhà nước dựa trên quan niệm về điều kiện cần thiết cho sự ổn định và nghĩa vụ trách nhiệm của các bên (Eberly 2000, 7-8)<sup>32</sup>. Mô hình này nhấn mạnh vào nghĩa vụ công dân của các cá nhân trong xã hội. Tuy nhiên, mối quan hệ này thường dẫn đến trạng thái yêu/ghét nhất định. Một mặt, với nhận thức rằng sự dân chủ tự do chỉ có thể có được trong một xã hội có thiên hướng dân chủ, nên trách nhiệm của XHDS là đóng chức năng trợ giúp, ủng hộ nhà nước. Mặt khác, với nhận thức rằng nhà nước là thế lực dẫn đến việc suy giảm của XHDS, nên thái độ thù ghét với nhà nước cũng luôn xảy ra.

Nếu như với mô hình XHDS tách biệt khỏi nhà nước, đời sống hiệp hội được xem là cái đích hướng đến của sự đa dạng, thì với quan điểm XHDS

29 KENNEY, P. 2002. *A Carnival of Revolution: Central Europe 1989*. Princeton, NJ: Princeton University Press. và Chambers and Kopstein, sdd, 2008

30 PEREIRA, L. C. B., MARAVALL, J. M., and PRZEWORSKI, A. 1993. *Economic Reform in New Democracies*. Cambridge: Cambridge University Press

31 EKIERT, G. and KUBIK, J. 1999. *Rebellious Civil Society: Popular Protest and Democratic Consolidation in Poland, 1989–1993*. Ann Arbor: University of Michigan Press

32 EBERLY, D. E. 2000. The meaning, origins, and applications of civil society. In *The Essential Civil Society Reader*, ed. D. E. Eberly. New York: Rowman and Littlefield.

hỗ trợ nhà nước, đời sống hiệp hội được xem vừa là địa hạt của sự đa nguyên, vừa là địa hạt sản sinh ra các giá trị chung (Eberly 2000). Một số giá trị chung thường được nhắc đến với việc tham gia hiệp hội, đó là các giá trị khoan dung, hợp tác, tôn trọng, và trao đổi/có đi có lại (Warren 2001)<sup>33</sup>. Dù mục đích tham gia hiệp hội có khác nhau, nhưng cuối cùng thì họ đều chia sẻ một bài học về tính công dân, và điều này sẽ dẫn đến sự cam kết để tham gia vào một nền dân chủ tự do (Putnam 2000)<sup>34</sup>. Theo Chambers và Kopstein (2001), không phải XHDS nào cũng là tốt, mà cũng có “XHDS tồi” (bad civil society)<sup>35</sup>. Điểm khác biệt căn bản là XHDS tốt sẽ làm mạnh hơn hay củng cố một giá trị căn bản cho sự bền vững và phẩm chất của dân chủ: đó là giá trị trao đổi/nhân nhượng lẫn nhau (reciprocity), thừa nhận các công dân khác/nhóm khác dù khác biệt đến đâu, trong khi đó “XHDS tồi” sẽ phá hủy phẩm chất ấy.

Mô hình mối quan hệ XHDS hỗ trợ nhà nước cũng đặt ra những câu hỏi tranh luận, ví như XHDS như là những “trường công dân” có đi ngược lại XHDS như là một địa hạt tự do? hay XHDS trong các XH dân chủ tự do làm mạnh hơn hay làm xói mòn nhà nước? Các giá trị nào nên được truyền bá và nên thúc đẩy như thế nào? (Chambers và Kopsteins 2008). Mô hình thứ tư - XHDS đối thoại với nhà nước – ngày càng được nhiều nhà lý thuyết quan tâm, bởi nó tạo ra một cách nhìn nhận mới về sự sáng tạo và có khả năng đối thoại với nhà nước của XHDS. Sự đối thoại này được qui định bởi sự tin cậy mà trong đó nhà nước phải bảo vệ, ủng hộ và có trách nhiệm giải trình cho hành động của mình để trả lời cho những tiếng nói đa chiều và đa dạng trong xã hội. Trong mô hình mối quan hệ này, Jürgen Habermas (1996)<sup>36</sup> nổi tiếng với quan niệm XHDS như là một địa hạt công (public sphere). Theo Habermas, địa hạt công như là một sự mở rộng của XHDS, là nơi các ý tưởng, giá trị, mối quan tâm và hệ tư tưởng trong XHDS được cất tiếng và tạo nên tính hiệu quả về mặt chính trị (Habermas 1996:367). Quan niệm này đã

33 WARREN, M. 2001. *Democracy and Association*. Princeton, NJ: Princeton University Press.

34 Putnam, R. 2000. *Bowling Alone: The Collapse and Renewal of American Community*. New York: Simon and Schuster

35 Chambers, S and Kopstein, J. 2001. Bad civil society, *Political Theory*, 29: 837–65

36 Habermas, J. 1996. *Between Facts and Norms: Contributions to a Discourse Theory of Law and Democracy*. Cambridge, Mass: MIT Press

chuyển từ cái nhìn lưỡng nguyên (binary opposition) coi XHDS và Nhà nước là hai thực thể đối lập, sang một khái niệm 3 chiều kích (trinary conception): XHDS như một không gian thứ ba (third space) mà trong đó có sự tham gia của cả nhà nước và xã hội (Huang, P. 1993)<sup>37</sup>. Tuy nhiên, mô hình này cũng khá thách thức bởi giả thuyết cho rằng với một XHDS được khai sáng, thì bất công và sự thống trị sẽ không thể tồn tại, và vì thế một mối quan hệ lý tưởng giữa nhà nước và XHDS lại thường chỉ được coi là một khung nền tảng cho sự phê phán mối quan hệ nhà nước/xã hội hiện tại. Vì vậy, câu hỏi lớn nhất là làm thế nào tạo ra và duy trì một địa hạt công (public sphere) đóng chức năng một đối tác đối thoại hiệu quả (Chambers và Kopstein 2008).

Theo Habermas, mặc dù tự do ngôn luận và tự do hội họp là điều kiện cần cho một địa hạt công mạnh, nhưng thế vẫn chưa đủ, mà sự đảm bảo phải đến từ tinh thần nhiệt tình đối thoại của XHDS. Không phải nhà nước, mà các thành viên của XHDS có trách nhiệm duy trì một địa hạt công (public sphere) dân chủ và hiệu quả. Thành viên của XHDS là người tạo ra (actors), chứ không chỉ người sử dụng (users) của địa hạt công. Chỉ khi nào các “actors” có ý thức làm mạnh thêm, mở rộng ra và biến đổi địa hạt công ấy khi họ tham gia vào đó (chứ không chỉ sử dụng các khuôn khổ sẵn có để theo đuổi mục tiêu chính trị riêng), thì lúc đó địa hạt công mới thực sự thịnh vượng. Và ở đây, các phong trào xã hội mới (new social movements) được xem là actors sáng tạo nhất trong địa hạt công (Habermas 1996:370; Cohen and Arato 1992)<sup>38</sup>. Các phong trào XH mới quan tâm đến mối quan hệ đối thoại với nhà nước, vận động và tác động đến chính sách nhà nước và kinh tế. Ví dụ như các phong trào môi trường tìm cách tác động đến luật pháp, định hướng ý kiến công chúng, và duy trì tăng trưởng kinh tế. Đồng thời đóng góp vào sự mở rộng của đời sống hiệp hội, khuyến khích sự tham gia của mọi tầng lớp dưới, cho đến sự phát triển của các dạng thức tham gia

37 Huang, P. 1993. “Public Sphere”/“Civil Society” in China?: The Third Realm between State and Society. *Modern China*, Vol. 19, No. 2, pp. 216-240

38 Cohen, J.L and Arato, A. 1992. *Civil Society and Political Theory*. Cambridge, Mass.: MIT Press.

mới, sự mở rộng của không gian tranh luận tự do trên mạng. Vì thế, một phong trào xã hội hiệu quả không chỉ đạt được mục tiêu chính sách, mà còn gắn bó chặt chẽ với vai trò củaXHDS như là một đối tác đối thoại của nhà nước.

Mô hình thứ năm - XHDS như là đối tác của nhà nước – xuất phát từ quan điểm giải tập trung hoá quyền lực nhà nước, bởi nhà nước – quốc gia (nation-state) không có khả năng trên một số lĩnh vực (Cohen and Rogers 1995; Hirst 1994)<sup>39</sup>, và vì thế nhà nước không thể thiếu sự trợ giúp của các tổ chức phi quan phương. Ý tưởng về sự hợp tác, hay quyền lực quản trị đối từ bộ máy hành chính nhà nước tập trung thiếu hiệu quả, xa cách, thiếu quan tâm, sang nhiều cấp độ quản trị, linh hoạt, tăng quyền hơn cho các hình thức quản lý công khác của XHDS, đã có ngay từ các nhà lý thuyết xã hội học thế kỷ 19-20. Mô hình này nhìn nhận việc quản trị nhiều cấp độ (multilevel governance) (Cohen and Rogers 1995), và niềm tin rằng khi các công dân có những phương thức tự quản, họ sẽ xây dựng nền tảng của một xã hội tự chủ và tự tôn (Habermas 1996). Tuy nhiên, việc XHDS là đối tác của nhà nước cũng có những rủi ro, vì khi XHDS cũng làm những chức năng như của nhà nước, thì ranh giới giữa XHDS và Nhà nước trở nên phức tạp hơn. Vấn đề không phải là sự can thiệp của nhà nước, mà là XHDS khi làm chức năng giống như nhà nước, nó cũng bắt đầu hành động và trông giống như nhà nước (Chambers và Kopstein 2008).

Mô hình thứ sáu - XHDS nằm ngoài nhà nước, hay XHDS toàn cầu, nảy sinh từ thực tế rằng nhiều hiệp hội và các tổ chức phi chính phủ vượt ra ngoài biên giới quốc gia. Toàn cầu hoá đã khiến cho một số chủ đề trở thành nổi cộm trong hoạt động của XHDS (ví dụ biến đổi khí hậu, môi trường, quyền con người...vv), và internet trở thành công cụ đắc

33 WARREN, M. 2001. *Democracy and Association*. Princeton, NJ: Princeton University Press.

34 Putnam, R. 2000. *Bowling Alone: The Collapse and Renewal of American Community*. New York: Simon and Schuster

35 Chambers, S and Kopstein, J. 2001. *Bad civil society*, *Political Theory*, 29: 837–65

36 Habermas, J. 1996. *Between Facts and Norms: Contributions to a Discourse Theory of Law and Democracy*. Cambridge, Mass: MIT Press

lực để các nhà hoạt động xã hội tạo nên mạng lưới. Trong XHDS toàn cầu (global civil society), hai thành tố nổi bật nhất là các phong trào xã hội và các tổ chức NGOs (Keane 2003)<sup>40</sup>. Nếu như NGOs được coi là các tác nhân chính (key agents), thì các phong trào xã hội như là những sứ giả chính (key messengers).

Như vậy, có thể thấy mô hình mối quan hệ nào - cho dù XHDS tách biệt khỏi nhà nước, chống lại/phê phán nhà nước, hỗ trợ nhà nước, đối thoại với nhà nước, hay nằm ngoài nhà nước, thì XHDS không thể tách khỏi mối quan hệ với nhà nước. Như Chambers và Kopstein (2008) khẳng định: “thậm chí quan niệm “hậu nhà nước” (post-state) nhất về XHDS cũng phụ thuộc ở một mức độ nào đó về tự do mà chỉ nhà nước mới có thể bảo đảm”.

40 Keane, J. 2003. *Global Civil Society*. Cambridge: Cambridge University Press.

### PHỤ LỤC 3: CÁC CÔNG CỤ ĐO VÀ ĐÁNH GIÁ XÃ HỘI DÂN SỰ

Chỉ số CNP (Johns Hopkins Comparative Nonprofit Sector Project - Dự án So sánh Khu vực Phi lợi nhuận Johns Hopkins)<sup>41</sup>: Chỉ số này đo quy mô của khu vực phi lợi nhuận và các nguồn ngân sách được sử dụng cho khu vực này. Dự án CNP đã đưa ra định nghĩa về khu vực phi lợi nhuận và phát triển một bộ phân loại quốc tế các tổ chức phi lợi nhuận. CNP được tính toán dựa trên cả các nguồn dữ liệu thứ cấp (dữ liệu thống kê có sẵn) và dữ liệu sơ cấp (số liệu thu được qua khảo sát). Các biến chính của chỉ số bao gồm: chi phí hoạt động, nhân sự toàn thời gian, tình nguyện viên, doanh thu (phí, lệ phí, các khoản thu từ khu vực công - bao gồm tài trợ của chính phủ), và đóng góp của tư nhân. Như vậy, CNP chỉ chủ yếu tập trung vào khía cạnh kinh tế của khu vực phi lợi nhuận. Bắt đầu được thực hiện từ năm 1991, đến nay CNP đã bao phủ hơn 45 quốc gia trên khắp thế giới nhưng không bao gồm Việt Nam.

Chỉ số WGA (World Governance Assessment - Đánh giá quản trị toàn cầu)<sup>42</sup> do Overseas Development Institute phát triển. Dữ liệu của WGA được thu thập từ khảo sát với ít nhất 100 người thuộc các nhóm (mỗi nhóm ít nhất 10 người): nghị sĩ, công chức, quan chức chính phủ, doanh nhân, học giả, tổ chức phi chính phủ, giới truyền thông, luật pháp/tư pháp, tổ chức tôn giáo, và tổ chức quốc tế. Cụ thể, WGA đánh giá 6 mảng: xã hội dân sự, xã hội chính trị (political society), chính phủ, hệ thống hành chính (bureaucracy), xã hội kinh tế (economic society), và bộ máy tư pháp dựa trên 6 tiêu chuẩn: sự tham gia, tính công bằng, tính đúng đắn (decency), trách nhiệm giải trình, tính minh bạch, tính hiệu quả. 36 chỉ báo sẽ kết nối 6 mảng và 6 tiêu chuẩn quản trị này với nhau. Có thể thấy WGA đánh giá chung về quản trị chứ không chỉ tập trung vào xã hội dân sự. Tuy nhiên, WGA được kỳ vọng sẽ giúp các tổ chức xã hội dân sự hiểu hơn về bối cảnh quản trị ở cấp độ quốc gia và khu vực, qua đó xác định được đường hướng cho các hoạt động

41 "Comparative Nonprofit Sector Project Methodology," (Center for Civil Society Studies, Johns Hopkins University, 2004). <http://ccss.jhu.edu/publications-findings/?did=105>.

42 "Mapping Political Context: World Governance Assessment (Toolkits)," (Overseas Development Institute 2009). <http://www.odi.org/publications/5531-world-governance-assessment>.

của mình. Từ 1999 đến 2005, WGA đã được thực hiện tại 16 quốc gia, chủ yếu là những nước ngoài phương Tây, bao gồm Togo, Pakistan, Nga, Kyrgyzstan, Philippines, Indonesia, Trung Quốc, Peru, Argentina, Bulgaria, Mông Cổ, Tanzania, Jordan, Ấn Độ, Chile, và Thái Lan.

Chỉ số USAID đánh giá tính bền vững của xã hội dân sự<sup>43</sup>: Chỉ số này được xây dựng để đo độ bền vững của khối phi chính phủ ở các nước thời hậu cộng sản, qua đó đánh giá quá trình dân chủ hóa tại những quốc gia này. Việc đánh giá được thực hiện như sau: Thành lập một nhóm chuyên gia gồm ít nhất 8 đại diện của xã hội dân sự và các bên liên quan (ở đây bao gồm các tổ chức xã hội dân sự; trung tâm hỗ trợ xã hội dân sự; tổ chức tôn giáo có tham gia vào các hoạt động vận động và cung cấp dịch vụ; tổ chức học thuật - nghiên cứu liên quan đến xã hội dân sự; đối tác chính phủ, doanh nghiệp và truyền thông của các tổ chức xã hội dân sự; hội có thành viên; nhà tài trợ). Dựa trên nguyên tắc đồng thuận, nhóm chuyên gia này sẽ chấm điểm cho từng chỉ báo từ 1 (cao nhất) đến 7 (thấp nhất) và cung cấp bằng chứng, giải thích cho cách chấm của mình. Các chỉ báo của USAID nằm trong 7 lĩnh vực là môi trường pháp lý, năng lực tổ chức, năng lực tài chính, vận động, cung cấp dịch vụ, cơ sở hạ tầng (tính kết nối, sự hợp tác, chia sẻ thông tin), sự nhìn nhận của công chúng (chính phủ, giới truyền thông, người dân). Sau khi nhóm chuyên gia chấm điểm cho các chỉ báo, điểm trung bình sẽ được tính cho từng lĩnh vực và cuối cùng là cho cả chỉ số của quốc gia.

Chỉ số Xã hội dân sự CSI do tổ chức CIVICUS phát triển: CSI nỗ lực vượt ra ngoài những phương pháp đánh giá xã hội dân sự thông thường (phân tích loại hình, quy mô và năng lực của các tổ chức xã hội dân sự), do đó được coi là một chỉ số quốc tế toàn diện nhất về xã hội dân sự. CSI thể hiện quan điểm ngày càng được củng cố từ đầu những năm 2000 rằng xã hội dân sự không phải chỉ là một nhóm các tổ chức mà

43 "Cso Sustainability Index Methodology," USAID, <http://www.usaid.gov/what-we-do/democracy-human-rights-and-governance/cso-sustainability-index-methodology>.

hơn thế, nó là một “không gian” (sphere) hay “đấu trường” (arena) của sự tham gia. Việc tìm hiểu và tìm cách biến chuyển không gian này sẽ dẫn tới những thay đổi quan trọng trong đời sống xã hội, chính trị. CSI định nghĩa xã hội dân sự là “một đấu trường, bên ngoài gia đình, nhà nước và thị trường, được tạo ra bởi những hành động cá nhân và tập thể, bởi các tổ chức và thiết chế nhằm đạt được những lợi ích chung.” Với định nghĩa này, CSI đã chuyển trọng tâm của nghiên cứu xã hội dân sự từ việc thống kê các tổ chức phi chính phủ, phi lợi nhuận sang việc đánh giá không gian hành động tập thể.<sup>44</sup> CSI đánh giá theo thang điểm 0-3 với 74 chỉ báo thuộc 4 khía cạnh: Cấu trúc của xã hội dân sự, Môi trường (bối cảnh chính trị, xã hội, kinh tế, văn hóa, luật pháp...), Những nguyên tắc và giá trị được xã hội dân sự cam kết thực hành và thúc đẩy, Tác động của xã hội dân sự.

Việc thực hiện CSI trải qua các bước chính sau:

- i. Thành lập nhóm điều phối quốc gia (National Index Team - NIT) bao gồm: tổ chức điều phối quốc gia - chịu trách nhiệm điều phối, quản lý dự án, điểm luận các tài liệu thứ cấp, viết báo cáo tổng quan về bối cảnh; chuyên gia về xã hội dân sự - chịu trách nhiệm viết báo cáo cùng với các thành viên khác của nhóm điều phối; nghiên cứu viên thúc đẩy sự tham gia - chịu trách nhiệm tổ chức, điều phối các buổi tham vấn với những bên liên quan, hội thảo, nghiên cứu ở cấp độ cộng đồng.
- ii. NIT thực hiện phân tích các bên liên quan (stakeholder analysis), qua đó thành lập nhóm cố vấn quốc gia gồm 12 người (National Advisory Group - NAG) đại diện cho xã hội dân sự.
- iii. NIT điểm luận tài liệu thứ cấp và viết báo cáo tổng quan về bối cảnh, sau đó gửi báo cáo này cho NAG và CIVICUS để bình luận, bổ sung.
- iv. NAG rà soát báo cáo tổng quan về bối cảnh; thảo luận về phương pháp nghiên cứu; thảo luận định nghĩa và quan niệm về “xã hội dân sự” ở trong nước; thực hiện phân tích các lực lượng xã hội; xây

44 Lorenzo Fioramonti, “Methodological Note on the Civicus’s Civil Society Enabling Environment Index,” (CIVICUS). <http://civicus.org/eai/downloads/Methodological%20note%20on%20the%20CIVICUS%20Civil%20Society%20Enabling%20Environment%20Index.doc>



- dựng bản đồ xã hội dân sự; và hỗ trợ việc xác định những người nên được tham vấn.
- v. Tiến hành nghiên cứu cơ bản: Các buổi tham vấn với những bên liên quan được tổ chức tại các địa điểm trên cả nước. Người tham gia trả lời bằng khảo sát cá nhân và tham gia thảo luận nhóm. Nghiên cứu cộng đồng được thực hiện để tìm hiểu những giá trị của cộng đồng, hoạt động của họ trong xã hội dân sự, thái độ và sự tham gia với các tổ chức xã hội dân sự cấp cộng đồng. Việc điểm luận báo chí được tiến hành để thu thập thông tin về các hoạt động của xã hội dân sự, thái độ và giá trị thể hiện bởi xã hội dân sự và những tác nhân hoạt động trong lĩnh vực công, cũng như tìm hiểu hình ảnh của xã hội dân sự trên truyền thông. Cuối cùng, việc tìm kiếm dữ liệu được thực hiện nhằm thu thập những thông tin, dữ liệu đã có về xã hội dân sự nhưng có thể chưa được xuất bản, công bố.
  - vi. Tất cả những phát hiện của nghiên cứu cơ bản được gửi tới chuyên gia về xã hội dân sự và nhóm viết báo cáo để soạn thảo báo cáo quốc gia.
  - vii. NAG chấm điểm cho 74 chỉ báo dựa trên báo cáo quốc gia. Điểm của các chỉ báo được tổng hợp thành điểm chung của xã hội dân sự, bao gồm 4 khía cạnh là cấu trúc, môi trường, giá trị, ảnh hưởng. 4 khía cạnh này được hình tượng hóa bằng một biểu đồ hình thoi, gọi là hình thoi xã hội dân sự.
  - viii. Bản thảo báo cáo quốc gia được cập nhật, bổ sung kết quả chấm điểm của NAG.
  - ix. Tổ chức hội thảo quốc gia, nơi người tham gia đánh giá và xác thực kết quả nghiên cứu CSI, phân tích điểm yếu, điểm mạnh của xã hội dân sự và xác định những hoạt động để củng cố xã hội dân sự trong tương lai.
  - x. Kết quả hội thảo được tích hợp vào bản thảo báo cáo quốc gia để cho ra đời báo cáo cuối cùng.
  - xi. Tiến hành đánh giá dự án nghiên cứu.

Năm 2005, CSI được tiến hành tại Việt Nam dưới dạng rút gọn (CSI-SAT). CSI-SAT chủ yếu dựa vào các tài liệu có sẵn, thường được áp dụng tại những quốc gia nơi xã hội dân sự còn sơ khai. Tuy nhiên, CSI-

SAT vẫn bao gồm 2 bước cơ bản của CSI: i) viết báo cáo tổng quan về bối cảnh; ii) nhóm chuyên gia chấm điểm các chỉ báo dựa trên báo cáo tổng quan và các dữ liệu sẵn có khác. Về khái niệm, CSI-SAT xác định cấu trúc của xã hội dân sự Việt Nam bao gồm 4 loại hình tổ chức chính: đoàn thể quần chúng, hội nghề nghiệp, tổ

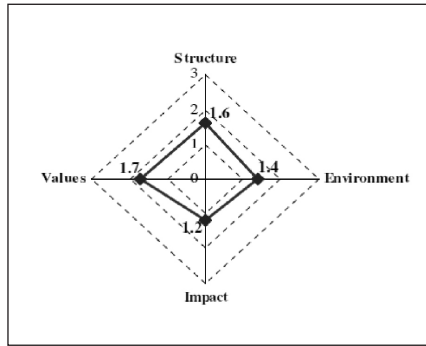

chức phi chính phủ Việt Nam và tổ chức cộng đồng, trong đó đoàn thể quần chúng và hội nghề nghiệp là 2 loại tổ chức dân sự “cũ” và có mối liên hệ chặt chẽ với nhà nước, còn tổ chức phi chính phủ và tổ chức cộng đồng là những nhân tố “mới” xuất hiện từ những năm 1990.<sup>45</sup> Vì xã hội dân sự Việt Nam còn bao gồm nhiều loại hình tổ chức khác, cả chính thức và không chính thức, CSI-SAT thừa nhận rằng nghiên cứu này chủ yếu phân tích các loại hình tổ chức chính, bởi dữ liệu về các loại tổ chức còn lại rất hạn chế. Việc thu thập và phân tích những dữ liệu này sẽ đòi hỏi rất nhiều nguồn lực.<sup>46</sup>

Nhóm cố vấn quốc gia (NAG) thực hiện việc chấm điểm CSI-SAT tại Việt Nam bao gồm 12 người, trong đó 8 người hoạt động trong xã hội dân sự và 4 người hoạt động trong các thiết chế bên ngoài xã hội dân sự như chính phủ, doanh nghiệp, nhà tài trợ hoặc viện nghiên cứu. Việc các thành viên NAG tại Việt Nam có xuất phát điểm khác nhau dẫn tới không ít xung đột về quan điểm. Ví dụ, có thành viên cho rằng Đảng Cộng sản và các đoàn thể quần chúng thực sự đại diện cho quyền lợi của công nhân và nông dân, vì thế không cần đến các tổ chức khác nữa. Một số thành viên khác cho rằng những tổ chức kiểu mới như

45 Irene Norlund et al., “The Emerging Civil Society: An Initial Assessment of Civil Society in Vietnam,” in CIVICUS Civil Society Index Shortened Assessment Tool, CSI-SAT Vietnam (Hanoi: Vietnam Institute of Development Studies (VIDS), UNDP Vietnam, SNV Vietnam, CIVICUS Civil Society Index, 2006), 17, 32-34, 39.

46 “The Emerging Civil Society: An Initial Assessment of Civil Society in Vietnam,” in CIVICUS Civil Society Index Shortened Assessment Tool, CSI-SAT Vietnam (Hanoi: Vietnam Institute of Development Studies (VIDS), UNDP Vietnam, SNV Vietnam, CIVICUS Civil Society Index, 2006), 18.

NGO mới là cốt lõi của xã hội dân sự. Bên cạnh đó, cũng có những tranh luận về việc một số vấn đề do CSI-SAT đưa ra có tính “nhạy cảm chính trị” và “khó thảo luận”, hay các nguồn tài liệu thứ cấp của CSI-SAT là “không khách quan” và “không chấp nhận được” ở Việt Nam.<sup>47</sup>

Chỉ số EEI (Enabling Environment Index - Môi trường thuận lợi [cho xã hội dân sự]) do tổ chức CIVICUS phát triển: Ra đời năm 2013, chỉ số EEI nhằm trả lời câu hỏi “trong điều kiện nào thì các cá nhân có thể tham gia vào ‘đấu trường’ xã hội dân sự nhằm thực hiện các mục tiêu xã hội của mình?”<sup>48</sup> EEI định nghĩa môi trường thuận lợi cho xã hội dân sự là “tập hợp các điều kiện ảnh hưởng tới khả năng tham gia của công dân (riêng lẻ hoặc theo tổ chức) vào đấu trường xã hội dân sự một cách tự nguyện và liên tục”.<sup>49</sup> Dựa trên 71 nguồn dữ liệu thứ cấp, EEI đánh giá theo thang điểm từ 0 (thấp nhất) tới 1 (cao nhất) 53 chỉ báo thuộc 3 khía cạnh: môi trường xã hội - kinh tế (bao gồm giáo dục, truyền thông, sự công bằng, bình đẳng giới), môi trường xã hội - văn hóa (bao gồm xu hướng tham gia, sự khoan dung, lòng tin, sự đoàn kết), và môi trường quản trị (bao gồm cơ sở hạ tầng xã hội dân sự, đối thoại chính sách, tham nhũng, quyền và tự do chính trị, quyền hiệp hội, pháp quyền, quyền cá nhân, khung pháp lý cho NGO, tự do truyền thông). Trong 3 khía cạnh này, môi trường quản trị là quan trọng nhất, chiếm 50% tổng điểm EEI cuối cùng, mỗi khía cạnh còn lại chiếm 25%.<sup>50</sup> Năm 2013, chỉ số EEI đã được tính cho 109 quốc gia. Việt Nam đạt điểm 0,48 về xã hội - kinh tế, 0,49 về xã hội - văn hóa, nhưng chỉ đạt 0,25 về quản trị (thuộc nhóm 5 nước có số điểm thấp nhất về quản trị); tổng điểm là 0,37 (xếp thứ 100/109 quốc gia).<sup>51</sup>

47 “The Emerging Civil Society: An Initial Assessment of Civil Society in Vietnam,” 20, 21.

48 Fioramonti, “Methodological Note on the Civicus’s Civil Society Enabling Environment Index.”

49 Ibid.

50 Ibid.

51 CIVICUS, “The Civicus 2013 Enabling Environment Index,” (2013), 19, 20, 25. [http://civicus.org/eei/downloads/Civicus\\_EEI%20REPORT%202013\\_WEB\\_FINAL.pdf](http://civicus.org/eei/downloads/Civicus_EEI%20REPORT%202013_WEB_FINAL.pdf).

## PHỤ LỤC 4: ĐẶC ĐIỂM 30 NGƯỜI THAM GIA THỬ BẢNG HỎI VÀ PHÒNG VẤN SÂU

<b>Tổng số người tham gia</b>	152	
Tuổi trung bình	39,9	
Độ tuổi tham gia	20 tuổi đến 83 tuổi	
<b>Nhóm tuổi tham gia</b>	<b>(tỷ lệ %)</b>	<b>(số lượng tuyệt đối)</b>
Dưới 30 tuổi	28,4%	42
30-39 tuổi	28,4%	42
40-49 tuổi	20,3%	30
50-59 tuổi	11,5%	17
Từ 60 tuổi trở lên	11,5%	17
<b>Giới tính</b>		
Nam	39,5%	60
Nữ	57,2%	87
Khác	3,3%	5
<b>Trình độ học vấn</b>		
Trung học PT và tương đương	13,4%	20
Đại học	31,5%	47
Trên đại học	55,0%	82
<b>Địa bàn cư trú</b>		
TP Hà Nội	43,3%	13
TP Hồ Chí Minh	36,7%	11
Miền Trung (Huế, Đà Nẵng, Quảng Nam)	20,0%	6
<b>Hình thức tổ chức</b>		
Cá nhân độc lập	16,7%	5
NGO	43,3%	13
CBO, câu lạc bộ, nhóm	23,3%	7
Quý	3,3%	1
Diễn đàn, mạng lưới	3,3%	1
Hội độc lập	6,8%	2
Không xác định	3,3%	1

## PHỤ LỤC 5: DANH MỤC 33 CHỈ SỐ CỦA BẢNG HỎI

### Cấu phần nền tảng văn hóa xã hội (7 câu)

- Q14: Mức độ chủ động của người dân trong việc tham gia giải quyết các vấn đề của cộng đồng;  
 Q15: Mức độ liên kết của người dân để giải quyết các vấn đề chung).  
 Q16: Mức độ đóng góp của người dân cho các hoạt động từ thiện  
 Q17: Mức độ ủng hộ của người dân đối với phản biện xã hội độc lập  
 Q18: Mức độ chấp nhận của người dân với sự khác biệt về tư tưởng  
 Q19: Mức độ quan tâm của người dân đến sự bất công trong xã hội  
 Q20: Mức độ quan tâm đến hoạt động chính trị (ví dụ như bầu cử, xây dựng luật, xây dựng chính sách, đại hội Đảng...) của người dân

### Cấu phần năng lực của XHDS (9 câu)

- Q21: Mức độ phong phú về thành phần của xã hội dân sự (hội, tổ chức cộng đồng, tổ chức phi chính phủ, các cá nhân hoạt động độc lập...)  
 Q22: Mức độ đa dạng về loại hình hoạt động của xã hội dân sự (dự án, làm từ thiện, nâng cao năng lực, phong trào xã hội, kiến nghị chính sách, biểu tình, bãi công, bãi khóa...)  
 Q23: Mức độ tự chủ về tài chính của xã hội dân sự  
 Q24: Chất lượng nhân lực của xã hội dân sự  
 Q25: Mức độ sử dụng mạng xã hội trong hoạt động của xã hội dân sự  
 Q26: Mức độ hợp tác giữa các tổ chức xã hội dân sự với nhau  
 Q27: Mức độ hợp tác giữa các tổ chức xã hội dân sự và các cơ quan nhà nước  
 Q28: Mức độ hợp tác giữa các tổ chức xã hội dân sự và khối doanh nghiệp  
 Q29: Mức độ hợp tác giữa các tổ chức xã hội dân sự và báo chí  
 Q30: Mức độ liên kết của xã hội dân sự Việt Nam với xã hội dân sự khu vực / quốc tế

### Cấu phần ảnh hưởng của XHDS

- Q31: Mức độ tác động của xã hội dân sự trong việc bảo vệ quyền con người  
 Q32: Mức độ xã hội dân sự truyền tải tiếng nói của các nhóm thiểu số, thiệt thòi  
 Q33: Mức độ tác động của xã hội dân sự lên bình đẳng giới  
 Q34: Mức độ tác động của xã hội dân sự lên nội dung chính sách nhà nước  
 Q35: Mức độ tác động của xã hội dân sự lên việc giảm nghèo  
 Q36: Mức độ tác động của xã hội dân sự lên trách nhiệm giải trình của cơ quan công quyền  
 Q37: Mức độ ảnh hưởng của xã hội dân sự trong việc nâng cao nhận thức của người dân về các vấn đề xã hội  
 Q38: Mức độ ảnh hưởng của xã hội dân sự lên thực hành văn hóa dân chủ trong xã hội

### Cấu phần quản lý của nhà nước

- Q39: Mức độ nhà nước bảo vệ quyền tự do lập hội của người dân  
 Q40: Mức độ tự do trong việc tổ chức hoạt động của xã hội dân sự  
 Q41: Mức độ nhà nước bảo vệ quyền tự do biểu tình  
 Q42: Mức độ nhà nước bảo vệ quyền tiếp cận thông tin của người dân (là quyền được yêu cầu và nhận thông tin, dữ liệu do cơ quan công quyền nắm giữ)  
 Q43: Mức độ nhà nước bảo vệ quyền tự do xuất bản, công bố tác phẩm văn học - nghệ thuật  
 Q44: Mức độ nhà nước bảo vệ quyền tự do báo chí  
 Q45: Mức độ nhà nước bảo vệ quyền tự do Internet  
 Q46: Mức độ nhà nước chấp nhận xã hội dân sự giám sát chính sách  
 Q47: Mức độ tự do của xã hội dân sự trong việc gây quỹ

## TÀI LIỆU THAM KHẢO

- A. Wells-Dang. *Civil Society Networks in China and Vietnam*. (2012).
- Bagguley, Paul. "Social Change, the middle class and the emergence of 'new social movements': a critical analysis." *The Sociological Review* 40.1 (1992): 26-48.
- Ben Kerkvliet, Nguyễn Quang A, Bạch Tân Sinh. *Forms of engagement between state agencies and civil society organizations in Vietnam*. (2008).
- Benford, Robert D., and David A. Snow. "Framing processes and social movements: An overview and assessment." *Annual review of sociology* (2000): 611-639.
- Buechler, Steven M. "New social movement theories." *The Sociological Quarterly* 36.3 (1995): 441-464.
- Carlyle Thayer. *Vietnam and the challenges of political civil society*. (2009).
- Chambers and Kopstein. "Civil society and state". *The Oxford Handbook of Political Theory*. Edited by Anne Phillips; Bonnie Honig, and John Dryzek. *Oxford Handbooks* (2008).
- Chambers, S and Kopstein, J. *Bad civil society*. *Political Theory*, 29: 837-65 (2001).
- Cohen, Jean L. "Strategy or identity: New theoretical paradigms and contemporary social movements." *Social research* (1985): 663-716.
- Cohen, J.L and Arato, A. *Civil Society and Political Theory*. Cambridge, Mass.: MIT Press (1992).
- Cohen, J.L and Rogers, J. *Associations and Democracy*. London: Verso (1995).
- Costanza-Chock, Sasha. "Youth and Social Movements: Key lessons for allies." *Berkman Center Research Publication* 2013-13 (2012).
- Della Porta, Donatella, and Mario Diani. *Social movements: An introduction*. John Wiley & Sons, 2009.
- Đặng Hoàng Giang, Phạm Minh Trí. *Đóng góp từ thiện của doanh nghiệp và cái nhìn về khối phi chính phủ Việt Nam*. (2014).
- Đinh Thị Thúy Hằng, Nguyễn Thành Lợi, Nguyễn Thị Thu Hiền, Vũ Phương Thảo. *Hình ảnh của các tổ chức XHDS trên một số báo in và báo mạng*. NXB Thế Giới (2011).
- EBERLY, D. E. *The meaning, origins, and applications of civil society*. In *The Essential Civil Society Reader*, ed. D. E. Eberly. New York: Rowman and Littlefield (2000).
- EKIERT, G. and KUBIK, J. *Rebellious Civil Society: Popular Protest and Democratic Consolidation in Poland, 1989-1993*. Ann Arbor: University of Michigan Press (1999).
- Ferguson, A. *An Essay on the History of Civil Society*. Cambridge: Cambridge University Press (1995).
- Flesher Fominaya, Cristina. "Collective identity in social movements: Central concepts and debates." *Sociology Compass* 4.6 (2010): 393-404.
- Friedman, T. *The Lexus and the Olive Tree: Understanding Globalization*. Anchor Books (2000).
- Fioramonti, "Methodological Note on the Civicus's Civil Society Enabling Environment Index."
- Ganz, Marshall. "Leading change: Leadership, organization, and social movements." *Handbook of leadership theory and practice* 19 (2010).
- Habermas, J. *Between Facts and Norms: Contributions to a Discourse Theory of Law and Democracy*. Cambridge, Mass: MIT Press (1996).
- Henri Lefebvre. *The Production of Space*. Donald Nicholson-Smith trans. Oxford: Basil Blackwell (1991).
- Henri Lefebvre. *The Critique of Everyday Life, Volume 1*, John Moore trans., London: Verso (1991).

- Higgott, Richard, Geoffrey Underhill, and Andreas Beiler (eds). *Non State Actors and Authority in the Global System*, London: Routledge (2000).
- Hirst, P. *Associative Democracy: New Forms of Economic and Social Governance*. Cambridge: Polity Press (1994).
- Huang, P. "Public Sphere"/"Civil Society" in China?: The Third Realm between State and Society. *Modern China*, Vol. 19, No. 2, pp. 216-240 (1993).
- Hunt, Scott A., and Robert D. Benford. "Collective identity, solidarity, and commitment." *The Blackwell companion to social movements* (2004): 433-457.
- Irene Norlund et al., "The Emerging Civil Society: An Initial Assessment of Civil Society in Vietnam," in CIVICUS Civil Society Index Shortened Assessment Tool, CSI-SAT Vietnam (Hanoi: Vietnam Institute of Development Studies (VIDS), UNDP Vietnam, SNV Vietnam, CIVICUS Civil Society Index, 2006), 17, 32-34, 39.
- Keane, J. *Global Civil Society*. Cambridge: Cambridge University Press (2003).
- Kateb, G. *The Value of Association in Freedom of Association*, ed. A. Gutmann. Princeton, NJ: Princeton University Press (1998).
- Kees Biekart. *Measuring Civil Society Strength: How and for Whom?* *Development and Change*, 39 (6): 1171-1180 (2008).
- Kenney, P. *A Carnival of Revolution: Central Europe 1989*. Princeton, NJ: Princeton University Press (2002).
- Kornhauser, William. "The Politics of Mass Society." (1959).
- Kubik, Jan. "The State and civil society. Traditions and new forms of governing," in *Civil Society and the State*, Emil Brix, Jürgen Nautz, Werner Wutscher, Rita Trattning, eds. Vienna: Passagen Verlag, 33-52 (2007).
- Jenkins, J. Craig. "Resource mobilization theory and the study of social movements." *Annual review of sociology* (1983): 527-553.
- Johnston, Hank, and Bert Klandermans. "The cultural analysis of social movements." *Social movements and culture* 4 (1995): 3-24.
- John Keane, ed. *Civil Society and the State*. New York: Verso (1998).
- Joseph Hannah. *Local Non-Government Organizations in Vietnam: Development, Civil Society and State-society Relations*. (Doctor of Philosophy Dissertation). University of Washington (2007).
- Juan Linz and Alfred Stepan. *Problems of democratic transition and consolidation*. Baltimore: Johns Hopkins University Press, tr. 8 (1996).
- Leach, Melissa, and Ian Scoones. "Mobilising citizens: Social movements and the politics of knowledge." (2007).
- Lomasky, L. E. *Classical liberalism and civil society*. In *Alternative Conceptions of Civil Society*, ed. S. Chambers and W. Kymlicka. Princeton, NJ: Princeton University Press (2002).
- Lorenzo Fioramonti, "Methodological Note on the Civicus's Civil Society Enabling Environment Index," (CIVICUS).
- Mai Thanh Lợi, Nguyễn Thành Lợi, Đỗ Lê Thăng. *Năng lực và nhu cầu truyền thông của CSO Việt Nam*. (2015).
- Mauss, Armand L. *Social problems as social movements*. Philadelphia: Lippincott, (1975).

- McAdam, Doug, John D. McCarthy, and Mayer N. Zald. *Comparative perspectives on social movements: Political opportunities, mobilizing structures, and cultural framings*. Cambridge University Press, (1996).
- McGarry, Aidan, and James Jasper, eds. *The Identity Dilemma: Social Movements and Collective Identity*. Temple University Press, (2015).
- Meyer, David S. "Protest and political opportunities." *Annual review of sociology* (2004): 125-145.
- Meyer, David S., Nancy Whittier, and Belinda Robnett, eds. *Social movements: Identity, culture, and the state*. Oxford University Press, (2002).
- Michael Edwards. "Civil Society". Polity Press, (2004).
- Morris, Aldon, and Cedric Herring. "Theory and research in social movements: A critical review" (1984).
- Morrison, Denton E. "Some notes toward theory on relative deprivation, social movements, and social change." *The American Behavioral Scientist* 14.5 (1971): 675.
- Muthiah Alagappa. *Civil Society and Political Change in Asia: Expanding and Contracting Democratic Space*. Stanford University Press. California (2004).
- Natalia Massaco Koga. *Shifts in the relationship between the state and civil society in Brazil's recent democracy*. PhD thesis, University of Westminster (2012).
- Ohmae, K. *The Borderless World*. London: Collins (1990).
- Ohmae, K. *The End of the Nation State*. New York: Free Press (1995).
- Pereira, L. C. B., MARAVALL, J. M., and PRZEWORSKI, A. 1993. *Economic Reform in New Democracies*. Cambridge: Cambridge University Press.
- Pichardo, Nelson A. "New social movements: A critical review." *Annual review of sociology* (1997): 411-430.
- Polletta, Francesca, and James M. Jasper. "Collective identity and social movements." *Annual review of Sociology* (2001): 283-305.
- Putnam, R. *Bowling Alone: The Collapse and Renewal of American Community*. New York: Simon and Schuster (2000).
- Snow, David. "Collective identity and expressive forms." *Center for the Study of Democracy* (2001).
- Strange, S. *The Retreat of the State: the Diffusion of Power in the World Economy*. Cambridge: Cambridge University Press (1996).
- Tarrow, Sidney G., and J. Tollefson. *Power in movement: Social movements, collective action and politics*. Cambridge: Cambridge University Press (1994).
- Taylor, Verta, et al. "Social Movements and Culture." (1995): 163.
- Tilly, Charles. "Social Movements, 1768-2004." (2005).
- Voss, Kim, and Michelle Williams. "The local in the global: Rethinking social movements in the new millennium." *Democratization* 19.2 (2012): 352-377.
- Vũ Hồng Phong, Hoàng Anh Dũng, Lê Quang Bình, Phạm Thanh Trà. *Nhận thức của người dân về từ thiện và khả năng gây quỹ của các tổ chức phi chính phủ Việt Nam*. NXB Giao thông vận tải (2015).
- Warren, M. *Democracy and Association*. Princeton, NJ: Princeton University Press (2001).
- Weber, Klaus, et al. "Social movement theory and organization studies." *Oxford Handbook of Sociology, Social Theory and Organization Studies*. Oxford: Oxford University Press (2013).
- William Taylor, Nguyễn Thu Hằng, Phạm Quang Tú, Huỳnh Thị Ngọc Tuyết. *Civil society in Vietnam: a comparative study of civil society organizations in Hanoi and Ho Chi Minh city*. (2012).





## **HỘI LUẬT GIA VIỆT NAM**

### **Nhà xuất bản Hồng Đức**

- Địa chỉ: 65 Tràng Thi, Quận Hoàn Kiếm, Hà Nội
- Email: nhaxuatbanhongduc@yahoo.com
- Điện thoại: 04.3 9260024 – Fax: 04.3 9260031

---

**Chịu trách nhiệm xuất bản:** Giám đốc Bùi Việt Bắc

**Chịu trách nhiệm nội dung:** Tổng biên tập Lý Bá Toàn

**Biên tập:** Nguyễn Khắc Oánh

**Trình bày:** NXB Hồng Đức

---

### **Đối tác liên kết**

#### **VIỆN NGHIÊN CỨU XÃ HỘI KINH TẾ VÀ MÔI TRƯỜNG**

**Địa chỉ:** Phòng 203, toà nhà Lakeview, D10, phường Giảng Võ,  
quận Ba Đình, Hà Nội

---

**In:** 500 cuốn, khổ 16cm x 24cm

**Tại:** Công ty TNHH và Phát triển Minh Đạt

Địa chỉ: 17/32 An Dương, Tây Hồ, Hà Nội

**Số XNĐKXB:** 679 - 2016/CXBIPH/03 - 12/HĐ

**Số QĐXB của NXB:** 721/QĐ-NXBHĐ

**Mã số sách tiêu chuẩn quốc tế - ISBN:** 978-604-86-9224-7



